



ATS

ATS



Manuale d'uso

---

# Contenuto

Introduzione .....	2
In breve .....	5
Chiavi, portiere e finestrini .....	27
Sedili e poggiatesta .....	52
Oggetti e bagagli .....	110
Strumenti e comandi .....	113
Illuminazione .....	169
Sistema Infotainment .....	178
Comandi di climatizzazione ...	185
Guida e funzionamento .....	193
Manutenzione del veicolo ....	274
Assistenza e manutenzione ...	360
Dati tecnici .....	368
Informazioni per il cliente .....	374
Indice .....	377

# Introduzione

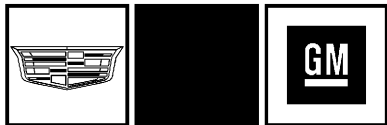

Nomi, loghi, emblemi, slogan, nomi dei modelli dei veicoli e design della carrozzeria riportati nel presente manuale compresi, a titolo esemplificativo e non esaustivo, GM, il logo GM, l'emblema CADILLAC e CADILLAC ATS sono marchi registrati e/o marchi depositati di servizi di General Motors LLC, delle consociate, affiliate o concedenti.

Il presente manuale descrive le funzioni che possono essere o non essere presenti sul veicolo come optional non acquistati sul veicolo, varianti di modello, specifiche del Paese, funzioni/applicazioni che potrebbero non essere disponibili nella vostra zona o modifiche successive alla stampa del presente manuale.

Consultare la documentazione d'acquisto relativa al veicolo specifico per avere conferma delle caratteristiche effettive dello stesso.

Tenere questo manuale nel veicolo come rapido riferimento.

## Uso del Manuale

Consultare l'indice alla fine del manuale per trovare velocemente informazioni sul veicolo. L'indice elenca gli argomenti trattati nel presente manuale in ordine alfabetico, indicando inoltre il numero di pagina.

## Pericolo, Avvertenza, Attenzione

Le segnalazioni di avvertimento applicate al veicolo tramite etichette e presenti nel manuale descrivono il relativo pericolo e il comportamento da tenere per evitarlo o ridurne l'entità.

### Pericolo

Pericolo indica un pericolo con un elevato livello di rischio che può causare lesioni gravi o morte.

### Avvertenza

Avvertenza indica un pericolo che potrebbe causare lesioni anche mortali.

### Attenzione

Attenzione indica un possibile rischio a cose o danni al veicolo.





Un cerchio barrato è un simbolo di sicurezza che indica un'azione "da non fare" o un evento "da evitare".

## Simboli

Il veicolo è dotato di componenti ed etichette che impiegano simboli al posto di testo. I simboli vengono mostrati assieme al testo che fornisce informazioni sul funzionamento o sulle caratteristiche di componenti particolari, comandi, messaggi, strumenti di misura o indicatori.

 : Mostrato quando il libretto di uso e manutenzione contiene ulteriori istruzioni o informazioni.

 : Mostrato quando il manuale di assistenza contiene ulteriori istruzioni o informazioni.

 : Mostrato quando sono disponibili maggiori informazioni in un'altra pagina — "vedere pagina".

### Simboli presenti nel veicolo

Ecco altri simboli che si possono trovare applicati al veicolo e il loro significato. Per maggiori informazioni sul simbolo d'interesse, fare riferimento all'indice analitico.

 : Spia airbag operativi

 : Climatizzatore

 : Sistema frenante antibloccaggio (ABS)

 : Comandi audio al volante

 : Spia dell'impianto frenante

 : Tecnico certificato

 : Impianto di ricarica batteria

 : Cruise Control

 : Non bucare

 : Non assistere

 : Temperatura del refrigerante motore

 : Luci esterne

 : Vietato l'uso di fiamme/fuoco

 : Infiammabile

 : Indicatore del carburante

 : Fusibili

 : Commutatore abbaglianti/anabbaglianti

 : Volante riscaldato

 : Spia MIL

 : Pressione dell'olio

 : Alimentazione elettrica

 : Avviamento del veicolo con telecomando

 : Segnalazione della cintura di sicurezza

 : Monitoraggio della pressione dei pneumatici

 : Controllo della trazione/StabiliTrak®

 : Sotto pressione

 : Liquido di lavaggio del parabrezza



## In breve

### Quadro strumenti

Panoramica del cruscotto ..... 6

### Informazioni iniziali sulla guida

Informazioni iniziali sulla guida ..... 8

Sistema Stop/Start ..... 8

Sistema ingresso senza chiave remoto (RKE) ..... 8

Avviamento del veicolo con telecomando ..... 9

Serrature portiere ..... 9

Bagagliaio ..... 10

Finestrini ..... 10

Regolazione dei sedili ..... 11

Funzioni di memoria ..... 14

Sedili della seconda fila ..... 15

Sedili riscaldati ..... 15

Regolazione dei poggiatesta ... 16

Cinture di sicurezza ..... 16

Regolazione dello specchietto ..... 16

Regolazione del volante ..... 17

Luci interne ..... 18

Luci esterne ..... 19

Tergilavacrystalli ..... 19

Comandi del climatizzatore .... 20

Cambio ..... 21

### Caratteristiche del veicolo

Sistema Infotainment ..... 21

Comandi al volante ..... 21

Controllo automatico della velocità di crociera ..... 21

Driver Information Center (DIC) ..... 22

Allarme collisione anteriore (FCA) ..... 22

Sistema di frenata automatica anteriore (FAB) ..... 23

Ausilio di mantenimento corsia (LKA) ..... 23

Allarme di cambio corsia (LCA) ..... 23

Videocamera posteriore (RVC) ..... 23

Sistema di allarme traffico trasversale (RCTA) ..... 24

Sistema di ausilio al parcheggio ..... 24

Prese di corrente ..... 24

### Prestazioni e manutenzione

Controllo trazione/Controllo elettronico della stabilità ..... 25

Controllo pressione dei pneumatici ..... 25

Sistema di durata dell'olio motore ..... 26

Guidare in economia ..... 26

## Quadro strumenti

### Panoramica del cruscotto

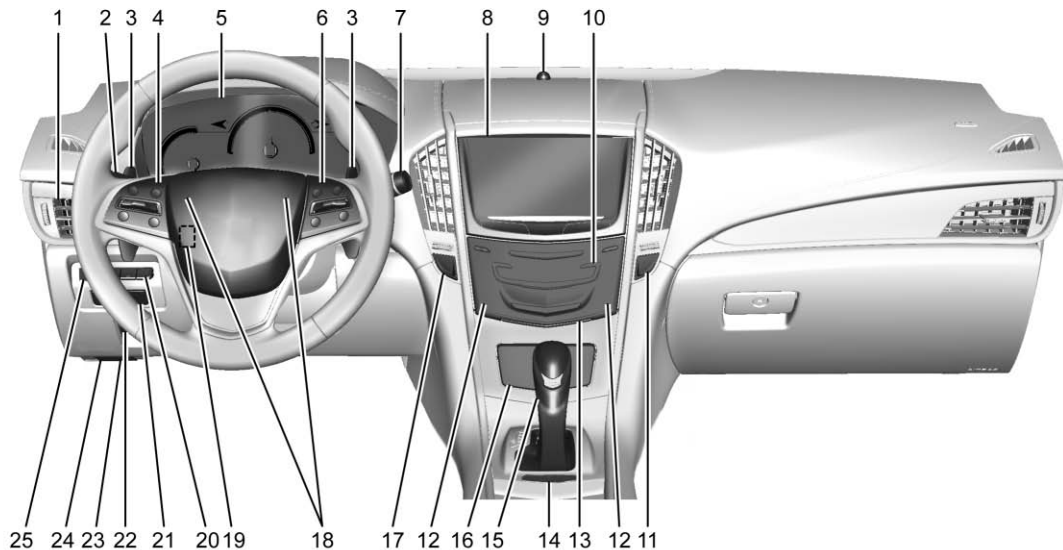

- |   |  |   |
|---|--|---|
| <p>1. <i>Bocchette dell'aria</i> ⇨ 191.</p> <p>2. <i>Interruttore dei fari</i> ⇨ 169.<br/>Leva indicatori di direzione. Vedere <i>Segnali di svolta e di cambio della corsia di marcia</i> ⇨ 174.</p> <p>3. Comandi del cambio al volante (se presenti). Vedere <i>Modalità manuale</i> ⇨ 222.</p> <p>4. <i>Controllo automatico della velocità di crociera</i> ⇨ 236.<br/><i>Cruise control adattivo</i> ⇨ 240 (se presenti).<br/><i>Sistema allarme collisione anteriore (FCA)</i> ⇨ 253 (se presenti).<br/><i>Volante riscaldato</i> ⇨ 115 (se presenti).<br/><i>Controllo trazione/Controllo elettronico della stabilità</i> ⇨ 229 (ATS-V).<br/><i>Comandi al volante</i> ⇨ 115.</p> <p>5. <i>Quadro strumenti</i> ⇨ 122.<br/>Display del Driver Information Center (DIC). Vedere <i>Driver Information Center (DIC)</i> ⇨ 139.</p> | <p>6. <i>Comandi al volante</i> ⇨ 115 (se presenti).</p> <p>7. <i>Tergilavacrystalli</i> ⇨ 115.</p> <p>8. <i>Infotainment</i> ⇨ 178.</p> <p>9. Sensore luci. Vedere <i>Impianto fari automatico</i> ⇨ 172.</p> <p>10. <i>Sistema di climatizzazione automatico doppio</i> ⇨ 185.</p> <p>11. <i>Segnalatori di emergenza</i> ⇨ 173.</p> <p>12. <i>Sedili anteriori riscaldati</i> ⇨ 62 (se presenti).</p> <p>13. <i>Vano portaoggetti nel cruscotto</i> ⇨ 110 (se presenti).<br/>Base di ricarica wireless (se presente) (non visualizzata). Vedere <i>Ricarica wireless</i> ⇨ 120.</p> <p>14. <i>Controllo trazione/Controllo elettronico della stabilità</i> ⇨ 229 (ATS).<br/>Interruttore disabilitazione Stop/Start (se presente). Vedere <i>Avviamento del motore</i> ⇨ 214.</p> | <p>Pulsante MODE (modalità (ATS) o pulsante <math>\wedge</math> / <math>\vee</math> (ATS/V). Vedere <i>Controllo della modalità di guida</i> ⇨ 230.</p> <p>15. Leva del cambio. Vedere <i>Cambio automatico</i> ⇨ 220.</p> <p>16. Vano portaoggetti. Vedere <i>Vano portaoggetti nel cruscotto</i> ⇨ 110.</p> <p>17. Pulsante ENGINE START/ STOP (Avviamento/Arresto motore). Vedere <i>Posizioni della chiave nel blocchetto di accensione</i> ⇨ 211.</p> <p>18. <i>Avvisatore acustico</i> ⇨ 115.</p> <p>19. <i>Regolazione del volante</i> ⇨ 114.</p> <p>20. <i>Display Head-Up (HUD)</i> ⇨ 142 (se presenti).</p> <p>21. Pulsante assistenza al parcheggio. Vedere <i>Sistemi di assistenza al conducente</i> ⇨ 249.<br/><i>Ausilio di mantenimento corsia (LKA)</i> ⇨ 260 (se presenti).</p> |
|---|--|---|



22. Freno di stazionamento elettrico (se presente). Vedere *Freno di stazionamento (manuale)* ⇨ 225 o *Freno di stazionamento (elettrico)* ⇨ 226.
23. Connettore trasmissione dati (DLC) (non visibile). Vedere *Spia MIL (spia controllo motore)* ⇨ 129.
24. Apertura cofano (non illustrata). Vedere *Cofano* ⇨ 277.
25. *Controllo delle luci del quadro strumenti* ⇨ 175.

### Informazioni iniziali sulla guida

Questa sezione fornisce una breve panoramica su alcune delle caratteristiche importanti che possono essere o non essere in dotazione del vostro veicolo specifico.

Per informazioni più dettagliate, fare riferimento ad ognuna delle caratteristiche che si possono trovare più avanti nel presente manuale d'uso.

### Sistema Stop/Start

Il veicolo potrebbe disporre di un sistema di arresto/avviamento per spegnere il motore, volto a contenere i consumi del carburante.

Quando i freni sono premuti e il veicolo è completamente fermo, il motore potrebbe spegnersi. Quando il pedale del freno è rilasciato oppure il pedale dell'acceleratore è premuto, il motore si riavvia.

Vedere *Avviamento del motore* ⇨ 214.

### Sistema ingresso senza chiave remoto (RKE)

Il telecomando RKE può essere utilizzato per bloccare e sbloccare le portiere da una distanza massima di 60 m (197 piedi) dal veicolo.

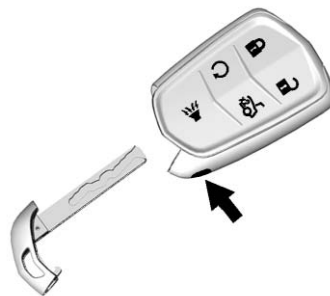



#### Illustrazione con avvio a distanza illustrato, senza modelli simili

 : Premere per bloccare tutte le portiere.

 : Premere per sbloccare la portiera del conducente o tutte le portiere, in base alle impostazioni di personalizzazione del veicolo.

Vedere *Personalizzazione del veicolo* ⇨ 160.

 : Premere e rilasciare per azionare il localizzatore del veicolo.

Premere e tenere premuto  per tre secondi per attivare l'allarme antipanico.

Premere nuovamente  o avviare il veicolo per annullare l'allarme antipanico.

 : Premere il pulsante due volte rapidamente per aprire il bagagliaio.



Premere il pulsante di rilascio della chiave in fondo al telecomando per rimuovere la chiave. Questa chiave può essere usata per la portiera lato guida e per il vano portaoggetti.

Vedere *Chiavi* ⇨ 27 e *Funzionamento del sistema di ingresso senza chiave remoto (RKE)* ⇨ 28.

## Avviamento del veicolo con telecomando

Se presente, il motore può essere avviato dall'esterno del veicolo.

## Avviamento del veicolo

1. Premere e rilasciare  sul trasmettitore RKE.
2. Immediatamente tenere premuto  per almeno quattro secondi o fino a quando gli indicatori di direzione lampeggiano.
3. Dopo essere saliti a bordo, avviare il veicolo come di norma.

All'avviamento del motore, le luci di parcheggio si accendono.

L'avviamento remoto può essere esteso.

## Annullare un avviamento a distanza

Per annullare un avviamento a distanza, eseguire una delle seguenti operazioni:

- Premere e tenere premuto  finché le luci di parcheggio non si spengono.
- Accendere i segnalatori di emergenza.

- Attivare e disattivare l'accensione.

Vedere *Avviamento a distanza del veicolo* ⇨ 33.



## Serrature portiere

Per chiudere a chiave o aprire una portiera manualmente:



- Dall'esterno, se il veicolo è dotato di accesso senza chiave, premere il pulsante sulla maniglia della portiera quando il telecomando per l'ingresso senza chiave remoto (RKE) è nel raggio d'azione. Vedere *Funzionamento del sistema di ingresso senza chiave remoto (RKE)* ⇨ 28.
- Utilizzare la chiave nella portiera anteriore lato conducente o, se presente, nel cilindretto chiave della portiera lato passeggero. Il cilindretto della chiave è coperto da un tappo. Vedere *Serrature portiere* ⇨ 35.
- Dall'interno, per bloccare una portiera posteriore, premere verso il basso il pulsante di

blocco portiera che, se presente, si trova sulla parte alta della medesima. Per sbloccare una portiera, tirare una volta la maniglia della portiera per sbloccarla e nuovamente per aprirla.

### Serrature portiere elettriche

Dall'esterno, premere  o  sul telecomando RKE. Vedere *Funzionamento del sistema di ingresso senza chiave remoto (RKE)* ⇨ 28.



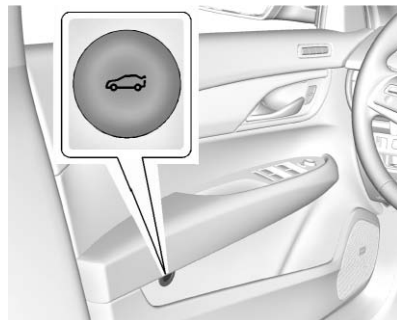

Dall'interno premere  o . La spia nell'interruttore si accende quando è avvenuto il blocco. Vedere *Serrature portiere elettriche* ⇨ 37.

### Bagagliaio



#### Illustrazione berlina, coupè simile

Per aprire il bagagliaio, il veicolo deve essere spento oppure la leva del cambio deve essere in P (Parcheggio). Premere  dall'interno del veicolo oppure premere  due volte velocemente sul telecomando RKE o, ancora, premere il tasto a sfioro sul retro del bagagliaio, sopra la targa, dopo

aver sbloccato tutte le porte. Vedere *Funzionamento del sistema di ingresso senza chiave remoto (RKE)* ⇨ 28 e *Bagagliaio* ⇨ 39.

### Finestrini



#### Illustrazione berlina, coupè simile

Premere l'interruttore per abbassare il finestrino. Tirare l'interruttore in alto per sollevarlo. Gli alzacristalli elettrici funzionano solo con l'accensione in ACC/ACCESSORY (Acc/Accessori) o ON/RUN/START (Accensione/Avviamento/Marcia) o quando il Mantenimento dell'alimentazione per gli accessori

(RAP) è attivo. Vedere *Mantenimento dell'alimentazione per gli accessori (RAP)* ⇨ 216.

Gli interruttori degli alzacristalli elettrici sulla portiera conducente controllano tutti i finestrini. Ogni portiera dei passeggeri è dotata di un interruttore che controlla solo quel finestrino.

Sui modelli coupé, i finestrini si abbasseranno ad una predeterminata posizione. Premere nuovamente l'interruttore per abbassare del tutto il finestrino.

Vedere *Alzacristalli elettrici* ⇨ 47.

## Regolazione dei sedili

### Sedili elettrici



### Sedili High Performance

Per regolare il sedile:

- Muovere il sedile in avanti o indietro facendo scorrere il comando in avanti o indietro.
- Alzare o abbassare il sedile spostando la parte posteriore del comando in alto o in basso.
- Se presente, sollevare o abbassare la parte anteriore della seduta spostando la parte anteriore del comando verso l'alto o verso il basso.

## Regolazione dei sedili serie V

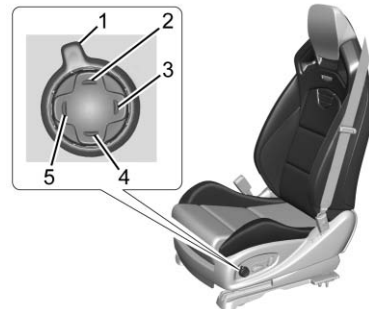

### Sedili High Performance

1. Selettore delle funzioni
  2. Verso l'alto
  3. Indietro
  4. Verso il basso
  5. In avanti
- Muovere il selettore delle funzioni (1) per visualizzare le regolazioni del sedile nella colonnina centrale. Premere e rilasciare o tenere premuto per scorrere le funzioni.
  - Premere Verso l'alto (2) per effettuare regolazioni verso l'alto della funzione selezionata.

- Premere Indietro (3) per effettuare regolazioni indietro della funzione selezionata.
- Premere Verso il basso (4) per effettuare regolazioni verso il basso della funzione selezionata.
- Premere In avanti (5) per effettuare regolazioni in avanti della funzione selezionata.

Vedere *Regolazione dei sedili elettrici* ⇨ 55.

### Reclinazione degli schienali dei sedili

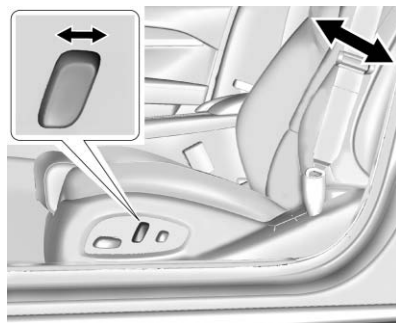

#### Sedile di base

Per regolare lo schienale del sedile:

- Inclinare la parte superiore del comando verso il retro per reclinare.
- Inclinare la parte superiore del comando in avanti per sollevare.



#### Sedili High Performance

Per regolare lo schienale del sedile:

- Inclinare la parte superiore del comando verso il retro per reclinare.
- Inclinare la parte superiore del comando in avanti per sollevare.

Vedere *Reclinazione degli schienali dei sedili* ⇨ 59.

## Regolazione del supporto lombare

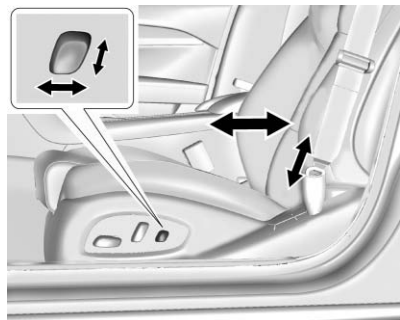

### Sedile di base

Per regolare il supporto del cuscino lombare:

- Premere e tenere premuto il comando in avanti o indietro per aumentare o diminuire il supporto lombare.
- Premere e tenere premuto il comando in alto o in basso per aumentare o diminuire il supporto del cuscino dello schienale, se in dotazione.

## Regolazione dell'imbottitura

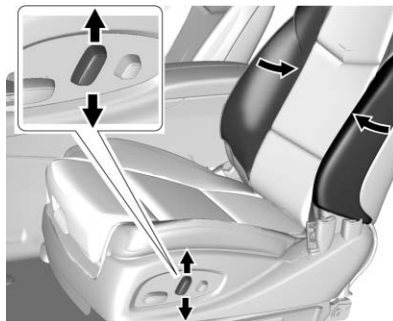

Se presente, aumentare o diminuire il supporto dell'imbottitura dello schienale tenendo premuto il comando regolazione dell'inclinazione verso l'alto o il basso.

Vedere *Regolazione lombare* ⇨ 58.

## Supporto dell'imbottitura serie V

### Supporto lombare a 4 vie

Per regolare il supporto lombare, se presente:

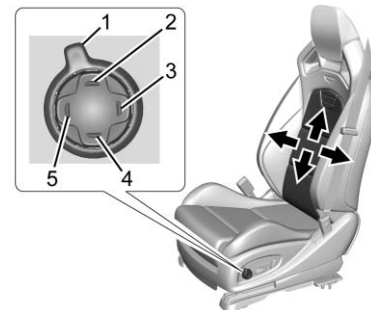

### Sedili High Performance

- Premere e rilasciare oppure mantenere premuto il selettore delle funzioni (1) per scorrere fino al supporto lombare nel gruppo centrale.
- Regolare il supporto lombare in senso longitudinale, premendo rispettivamente in avanti (5) o all'indietro (3).

## 14 In breve

- Regolare il supporto lombare in altezza, premendo su (2) o giù (4).

### Imbottitura della seduta

Per regolare il supporto dell'imbottitura della seduta, se presente:

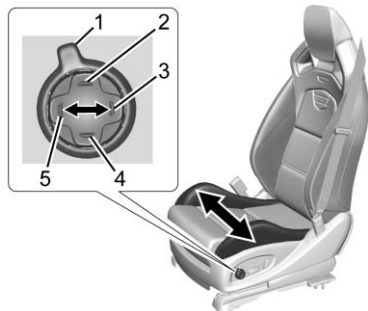

- Premere e rilasciare oppure mantenere premuto il selettore delle funzioni (1) per scorrere fino al supporto imbottitura nel gruppo centrale.
- Regolare il supporto imbottitura verso l'interno o l'esterno, premendo rispettivamente in avanti (5) o all'indietro (3).

### Supporto imbottitura schienale

Per regolare il supporto dell'imbottitura dello schienale, se presente:

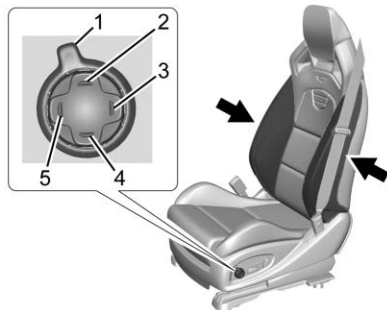

- Premere e rilasciare oppure mantenere premuto il selettore delle funzioni (1) per scorrere fino al supporto imbottitura schienale nel gruppo centrale.
- Regolare il supporto imbottitura schienale verso l'interno o l'esterno, premendo rispettivamente in avanti (5) o all'indietro (3).

### Funzioni di memoria



I pulsanti 1, 2, SET (Imposta) e  (Uscita) sulla portiera conducente sono utilizzati per salvare e richiamare manualmente le impostazioni in memoria per il sedile conducente e gli specchietti esterni.

Le funzioni di Richiamo uscita agevolata e/o Richiamo automatico memoria possono essere abilitate nel menu di personalizzazione del veicolo in modo da richiamare automaticamente le posizioni salvate sui pulsanti 1, 2 e .

Vedere *Sedili con memoria* ⇨ 60 e *Personalizzazione del veicolo* ⇨ 160.

## Sedili della seconda fila

Gli schienali posteriori possono essere ripiegati in basso per aumentare lo spazio di carico.



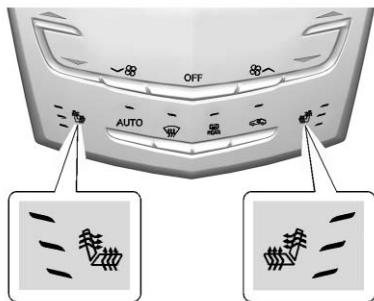

Vedere *Sedili posteriori* ⇨ 63.

## Sedili riscaldati



La figura mostra i pulsanti di livello superiore simili ai pulsanti di base

Se disponibili, i pulsanti sono posti accanto ai comandi del climatizzatore, sulla consolle centrale. Per funzionare, l'accensione deve essere in posizione ON/RUN/START.

Premere   o   per riscaldare il cuscino e lo schienale del sedile del conducente o del passeggero.

Premere il pulsante una volta per la regolazione massima. Ad ogni pressione del pulsante, il sedile passa all'impostazione inferiore successiva, fino a quella di disattivazione. Le spie accanto ai pulsanti indicano tre per l'impostazione più alta e uno per quella più bassa. Se i sedili riscaldati sono su alto, il livello diminuirà automaticamente dopo circa 30 minuti.

Vedere *Sedili anteriori riscaldati* ⇨ 62.

## Sedili a riscaldamento automatico

Quando il veicolo è acceso, questa funzione attiverà automaticamente i sedili riscaldati al livello richiesto dalla temperatura interna del veicolo.

I pulsanti dei sedili riscaldati manuali presenti nel gruppo centrale indicheranno il livello attivo alto, medio, basso o disattivato del riscaldamento sedili. Utilizzare i pulsanti dei sedili riscaldati manuali presenti nel gruppo centrale per disattivare i sedili a riscaldamento automatico.

Se il sedile del passeggero non è occupato, la funzione di riscaldamento automatico dei sedili non attiverà quel sedile. La funzione di riscaldamento automatico dei sedili può essere programmata in modo che siano sempre abilitati a veicolo acceso.

I sedili riscaldati non si accendono durante l'avviamento remoto a meno che non vengano abilitati a farlo nel menu di personalizzazione del veicolo.



Vedere *Personalizzazione del veicolo* ⇨ 160.

## Regolazione dei poggiatesta

In presenza di sedili di base, il veicolo sarà dotato, nella parte anteriore, di sedili con poggiatesta regolabili per le posizioni di seduta esterne.

In presenza di sedili High Performance, il veicolo sarà dotato, nella parte anteriore, di sedili con poggiatesta per le posizioni di seduta esterne che non sono regolabili.

Non partire fino a quando i poggiatesta di tutti gli occupanti non sono montati e regolati correttamente.

Per raggiungere una posizione di seduta confortevole, modificare l'angolo d'inclinazione dello schienale come necessario mantenendo l'altezza del sedile e del poggiatesta in posizione appropriata.

Vedere *Poggiatesta* ⇨ 53 e *Regolazione dei sedili elettrici* ⇨ 55.

## Cinture di sicurezza

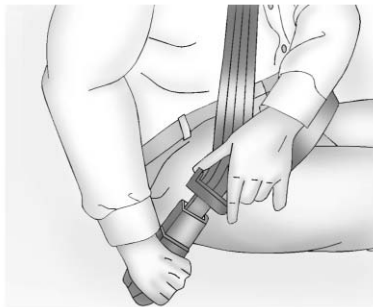

Consultare le sezioni seguenti per ottenere informazioni importanti su come usare adeguatamente le cinture di sicurezza:

- *Cinture di sicurezza* ⇨ 65.
- *Come indossare correttamente le cinture di sicurezza* ⇨ 67.
- *Cintura addome/spalle* ⇨ 68.
- *Sistemi di sicurezza per bambini ISOFIX* ⇨ 101.

## Regolazione dello specchietto

### Specchietti retrovisori esterni



1. Spostare il selettore su L (sinistra) o R (destra) per scegliere rispettivamente lo specchietto del conducente o del passeggero.
2. Premere una delle quattro frecce per spostare lo specchietto.
3. Spostare il selettore su ● per deselectionare lo specchietto.

Il veicolo possiede degli specchietti a ripiegamento elettronico. Vedere *Ripiegamento degli specchietti* ⇨ 46.

### Specchietti interni

Regolare lo specchio retrovisore per una chiara visuale dell'area dietro al veicolo.

### Antiabbagliamento automatico

Lo specchio retrovisore si oscura automaticamente per ridurre l'abbagliamento provocato dai fari dei veicoli che seguono. Questa funzione si attiva quando il veicolo viene avviato.

Vedere *Antiabbagliamento automatico* ⇨ 47.

## Regolazione del volante

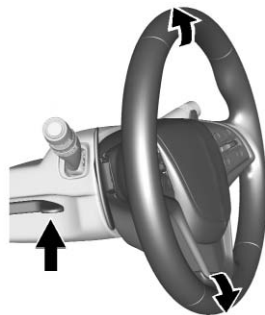

Per regolare il volante, effettuare la procedura indicata di seguito.

1. Abbassare la leva.
2. Sollevare o abbassare il volante.
3. Allontanare il volante o tirarlo verso di sé.
4. Spingere la leva verso l'alto per bloccare il volante nella posizione desiderata.

## Volante ad inclinazione e regolazione telescopica elettrica

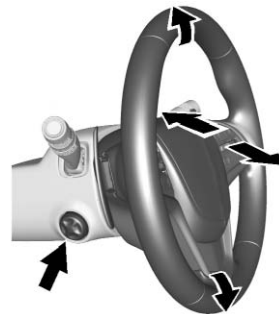

Se presente, il comando si trova sul lato sinistro del piantone dello sterzo.

- Premere il comando in alto o in basso per inclinare il volante in alto o in basso.
- Spingere il comando in avanti o indietro per spostare il volante verso la parte anteriore o posteriore del veicolo.

Non regolare il volante durante la guida.

Per impostare la posizione memorizzata del volante a regolazione elettrica dell'inclinazione, vedere *Sedili con memoria* ⇨ 60.

## Luci interne

### Luce plafoniera

La luce plafoniera è collocata nella console superiore.

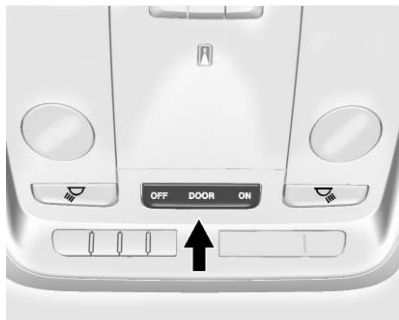

Per modificare le regolazioni delle luci della plafoniera, premere i pulsanti seguenti:

**OFF (spento)** : Spegne la luce anche se una portiera è aperta.

**DOOR (Portiera)** : La luce si accende quando si apre una portiera.



**ON (acceso)** : Accende la luce.

### Luci di lettura

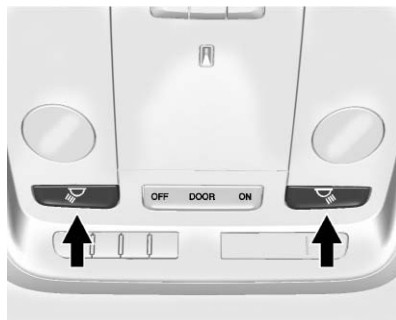
Sono presenti luci di lettura anteriori e posteriori. Queste luci si accendono quando viene aperta una portiera qualsiasi.



Le luci di lettura anteriori si trovano sulla console superiore.

Premere  o  per accendere o spegnere i fari.

## Berlina

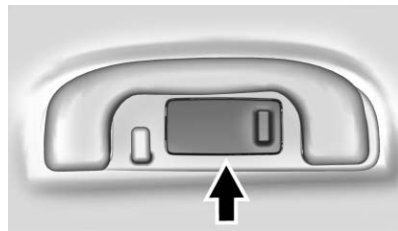



Le luci di lettura posteriori si trovano sopra le portiere dei passeggeri posteriori.

Premere la le lenti della lampada per accendere o spegnere la luce di lettura del passeggero posteriore.

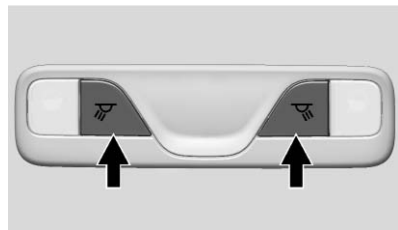
## Coupé



Le luci di lettura posteriori si trovano nel rivestimento interno del tetto.

Premere  o  per accendere o spegnere i fari.

Per maggiori informazioni sulle luci interne, vedere *Controllo delle luci del quadro strumenti* ⇨ 175.

## Luci esterne



L'interruttore dei fari si trova sulla leva dell'indicatore di direzione.

Posizionare il comando come segue:

 : Spegne le luci esterne. La manopola ritorna nella posizione AUTO dopo essere stata rilasciata.

Girare su  di nuovo per riattivare la modalità AUTO.

**AUTO** : Accende e spegne automaticamente le luci esterne, in base all'illuminazione esterna.

 : Accende le luci di parcheggio comprese tutte le luci tranne i fari.

 : Accende i fari insieme alle luci di parcheggio e le luci del quadro strumenti.

Vedere *Interruttore dei fari* ⇨ 169 e *Luci diurne (DRL)* ⇨ 172.

## Tergilavacrystalli





Con l'accensione del veicolo in posizione ACC/ACCESSORY o ON/RUN/STRT, spostare la leva per selezionare la velocità del tergilavacrystalli.

**HI** : Usare per un movimento veloce dei tergilavacrystalli.

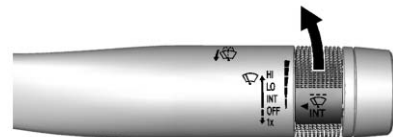
**LO** : Usare per un movimento lento dei tergilavacrystalli.



**INT** : Utilizzare questa impostazione per l'intermittenza o per il sistema Rainsense™, se presente. Per la regolazione dell'intermittenza, spostare la leva del tergilavacrystalli su INT. Ruotare la ghiera  INT verso l'alto per aumentare il numero di passate oppure verso il basso per ridurlo.

Se Rainsense è presente, e la funzione è abilitata nella personalizzazione del veicolo, spostare la leva del tergilavacrystallo su INT e ruotare la ghiera  INT per regolare la sensibilità all'umidità.

- Ruotare la ghiera verso l'alto per una maggiore sensibilità all'umidità.
- Ruotare la ghiera verso il basso per una minore sensibilità all'umidità.

- Togliere la leva del tergicristallo dalla posizione INT per disattivare Rainsense.

Per attivare o disattivare la funzione di rilevamento della pioggia, vedere "Rainsense" in *Personalizzazione del veicolo* ⇨ 160.

**OFF (spento)** : Usare per disattivare i tergicristalli.

**1X** : Per azionare una sola passata, spostare leggermente verso il basso la relativa leva. Per più passate, tenere premuta la leva verso il basso.

⇩ : Portare la leva verso di sé per nebulizzare il liquido di lavaggio e attivare i tergicristalli.

Vedere *Tergilavacristalli* ⇨ 115.

## Comandi del climatizzatore

Questo impianto consente di controllare il riscaldamento, il raffreddamento e la ventilazione nel veicolo.

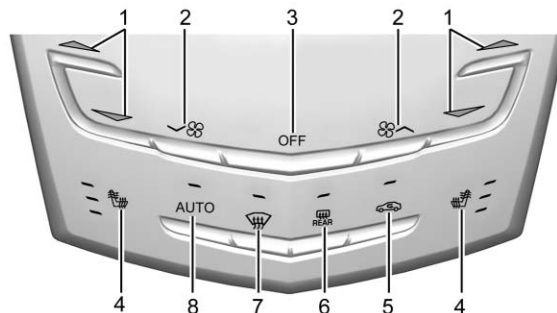

1. Comandi temperatura conducente e passeggero

2. Comando ventole

3. OFF (ventola)

4. Sedili riscaldati conducente e passeggero (se in dotazione)

5. Ricircolo

6. Lunotto termico

7. Sbrinatori

8. AUTO (funzionamento automatico)

Vedere *Sistema di climatizzazione automatico doppio* ⇨ 185.

## Cambio

### Comando cambio conducente (DSC) o cambio sequenziale

I veicoli dotati di DSC possono cambiare utilizzando il cambio automatico come fosse un cambio manuale. DSC può essere abilitato tramite la leva del cambio o i comandi del cambio sequenziale sul retro del volante (se presenti).  
Vedere *Modalità manuale* ⇨ 222.

## Caratteristiche del veicolo

### Sistema Infotainment

Consultare il manuale Infotainment per informazioni su radio, lettori audio, telefono, sistema di navigazione e riconoscimento vocale o del parlato. Include anche informazioni sulle impostazioni e le applicazioni scaricabili (se presenti).

### Comandi al volante

Il sistema Infotainment può essere gestito tramite i comandi al volante. Vedere "Comandi al volante" nel manuale del sistema Infotainment.

## Controllo automatico della velocità di crociera

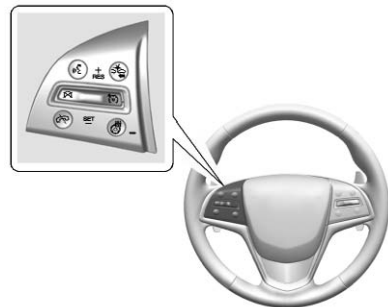

 : Premere per attivare e disattivare il sistema. Un indicatore bianco della velocità di crociera appare nel quadro strumenti quando il controllo automatico della velocità di crociera è attivo.

**+RES** : Se nella memoria è presente una velocità impostata, premere brevemente il comando Su per riprendere tale velocità oppure tenerlo premuto per accelerare. Se il controllo automatico della velocità di crociera è già attivo, utilizzarlo per

aumentare la velocità del veicolo. Per aumentare la velocità di 1 km/h (1 miglio/ora), premere +RES in alto fino al primo fermo. Per aumentare la velocità sul successivo segno di 5 km/h (5 miglia/ora) sul tachimetro, premere +RES in alto fino al secondo fermo.

**SET-** : Premere brevemente il comando in basso per impostare la velocità e attivare il controllo automatico della velocità di crociera. Se il controllo automatico della velocità di crociera è già attivo, utilizzarlo per diminuire la velocità del veicolo. Per ridurre la velocità di 1 km/h (1 miglio/ora), premere SET- in basso fino al primo fermo. Per diminuire la velocità al precedente segno di 5 km/h (5 miglia/ora) sul tachimetro, premere SET- in basso fino al secondo fermo.

 : Premere per disattivare il controllo della velocità di crociera senza cancellare dalla memoria la velocità impostata.

Vedere *Controllo automatico della velocità di crociera* ⇨ 236 o *Cruise control adattivo* ⇨ 240 (se in dotazione).

## Driver Information Center (DIC)

Il display DIC si trova nel quadro strumenti. Mostra lo stato di molti impianti del veicolo.



**^ o v** : Premere per scorrere in alto o in basso un elenco.

**< o >** : Premere per passare da una zona interattiva del display all'altra all'interno del quadro. Premere **<** per tornare al menu precedente.

**SEL** : Premere per aprire un menu o selezionare una voce del menu. Premere e tenere premuto per reimpostare i valori su certi schermi.

Vedere *Driver Information Center (DIC)* ⇨ 139.

## Allarme collisione anteriore (FCA)

Se presente, il sistema FCA può aiutare a evitare o a ridurre i danni causati dagli incidenti frontali. Attiva un indicatore verde, , al rilevamento di un veicolo che si trova davanti. Se la distanza dal veicolo che precede in carreggiata è troppo ridotta, questo indicatore diventa color ambra. Se ci si avvicina troppo velocemente al veicolo davanti, il sistema FCA fa lampeggiare una spia rossa sul

parabrezza e, rapidamente, emette alcune segnalazioni acustiche o fa pulsare il sedile di guida.

Vedere *Sistema allarme collisione anteriore (FCA)* ⇨ 253.

## **Sistema di frenata automatica anteriore (FAB)**

Se il veicolo è dotato di Cruise control adattivo (ACC), integra anche il FAB che comprende l'assistenza alla frenata intelligente (IBA). Quando, lungo il proprio percorso, il sistema rileva un veicolo davanti a sé che viaggia nello stesso senso, con il quale esiste il rischio di collisione, invita a frenare o frena automaticamente il veicolo. In questo modo, procedendo in avanti, è possibile scongiurare l'incidente o, diversamente, ridurre la gravità.

Vedere *Sistema di frenata automatica anteriore (FAB)* ⇨ 255.

## **Ausilio di mantenimento corsia (LKA)**

Se presente, il sistema LKA potrebbe aiutare ad evitare incidenti dovuti ad abbandono involontario della corsia di marcia. Potrebbe fungere da ausilio facendo ruotare delicatamente il volante se il veicolo si avvicina ad una demarcazione di corsia senza utilizzare l'indicatore di direzione previsto. Potrebbe inoltre emettere un allarme di cambio accidentale della corsia di marcia (LDW) quando si oltrepassa la linea di demarcazione. Il sistema non sarà d'aiusilio o non avviserà in caso si stia sterzando attivamente. Escludere il sistema LKA ruotando il volante. Il sistema LKA utilizza una telecamera per rilevare le linee di demarcazione della corsia tra 60 km/h (37 miglia/h) and 180 km/h (112 miglia/h).

Vedere *Avvisatore di cambio accidentale della corsia di marcia (LDW)* ⇨ 260 e *Ausilio di mantenimento corsia (LKA)* ⇨ 260.

## **Allarme di cambio corsia (LCA)**

Se presente, il sistema LCA è un ausilio al cambio corsia che assiste il conducente nell'evitare gli scontri che avvengono cambiando di corsia contro i veicoli in movimento nelle zone di angolo morto (o punto morto) o contro i veicoli che si avvicinano rapidamente a queste aree da dietro. Il display dell'avviso LCA SBZA si accende nello specchio laterale esterno corrispondente e lampeggerà se l'indicatore di direzione è attivato. Il sistema di assistenza per l'angolo morto (SBZA) fa parte del sistema LCA.

Vedere *Sistema di assistenza per l'angolo morto (SBZA)* ⇨ 257 e *Allarme di cambio corsia (LCA)* ⇨ 257.

## **Videocamera posteriore (RVC)**

Se presente, la telecamera RVC visualizza l'area dietro il veicolo sul display della colonna centrale



quando il veicolo viene posizionato in R (retromarcia) per l'ausilio durante il parcheggio e durante manovre in retromarcia a bassa velocità.

Vedere *Sistemi di ausilio al parcheggio o alla retromarcia* ⇨ 249.

## **Sistema di allarme traffico trasversale (RCTA)**

Se presente, il sistema RCTA utilizza un triangolo con una freccia che viene visualizzato sullo schermo RVC per avvisare della presenza di veicoli posteriori che potrebbero incrociare il percorso del vostro durante la R (retromarcia). Inoltre, si udiranno segnali acustici, o il sedile del conducente emetterà impulsi.

Vedere *Sistemi di ausilio al parcheggio o alla retromarcia* ⇨ 249.

## **Sistema di ausilio al parcheggio**

Se presente, il sistema di ausilio al parcheggio posteriore (RPA) impiega sensori ubicati sul paraurti posteriore per aiutare il conducente nelle manovre di parcheggio ed evitare eventuali oggetti quando si è in R (retromarcia). Funziona con velocità inferiore a 8 km/h (5 miglia/ora). Il sistema RPA può mostrare un triangolo di pericolo sullo schermo della telecamera posteriore e un disegno sul quadro strumenti per fornire la distanza dell'oggetto. Inoltre, sono emessi più avvisi acustici o impulsi se un oggetto è molto vicino.

Il veicolo può essere dotato anche di Sistema di ausilio al parcheggio anteriore.

Vedere *Sistemi di ausilio al parcheggio o alla retromarcia* ⇨ 249.

## **Prese di corrente**

Le prese di alimentazione accessorie possono essere usate per collegare apparecchiatura elettrica, come un cellulare o un lettore MP3.

Il veicolo è dotato di due prese di corrente accessorie:

- all'interno del vano del cassetto anteriore sotto il sistema di comando del climatizzatore;
- sul retro della console centrale sul pavimento.

Per accedere alla presa di corrente accessoria sollevare il coperchio.



Vedere *Prese di corrente* ⇨ 118.





## Prestazioni e manutenzione

### Controllo trazione/ Controllo elettronico della stabilità

Il sistema di controllo della trazione limita la rotazione delle ruote. Il sistema è acceso quando il veicolo è avviato.

Il sistema StabiliTrak assiste nel controllo direzionale del veicolo in condizioni di guida difficili. Il sistema è acceso quando il veicolo è avviato.

- Per disattivare il controllo della trazione, premere e rilasciare il pulsante  sulla consolle centrale (ATS) o sul volante (ATS-V).  si illumina nel quadro strumenti e viene visualizzato il messaggio DIC appropriato. Vedere *Messaggi del sistema di controllo della guida* ⇨ 154.

- Premere e rilasciare nuovamente  per riattivare il controllo trazione.
- Per disattivare sia il controllo della trazione che il sistema StabiliTrak, mantenere premuto il pulsante  nella consolle centrale (ATS) o nel volante (ATS-V) fino a che  e  si illuminano nel quadro strumenti. Viene visualizzato il messaggio DIC appropriato. Vedere *Messaggi del sistema di controllo della guida* ⇨ 154.
- Premere e rilasciare di nuovo  per azionare entrambi i sistemi.

Vedere *Controllo trazione/Controllo elettronico della stabilità* ⇨ 229.

Il veicolo è dotato di Controllo della modalità di guida e può avere la modalità di guida competitiva. Vedere *Controllo della modalità di guida* ⇨ 230 e *Modalità di guida competitiva* ⇨ 232.

### Controllo pressione dei pneumatici

Questo veicolo può essere dotato di un Sistema di controllo della pressione dei pneumatici (TPMS).



La spia di avvertimento bassa pressione dei pneumatici avvisa in caso di perdita significativa di pressione di uno dei pneumatici del veicolo. Se la spia di allarme si accende, fermarsi al più presto e gonfiare i pneumatici alla pressione consigliata illustrata sull'etichetta delle Informazioni relativa a pneumatici e carico. Vedere *Limiti di carico del veicolo* ⇨ 207. La spia resterà accesa fino a quando la pressione dei pneumatici non sia corretta.

La spia di avvertimento pressione pneumatici bassa può accendersi in condizioni climatiche fredde alla

prima accensione del veicolo, poi si spegne appena si inizia a guidare. Questo potrebbe indicare che la pressione dei pneumatici si sta abbassando e che devono essere gonfiati alla pressione indicata.

Il TPMS non sostituisce la normale manutenzione mensile dei pneumatici. Mantenere la corretta pressione dei pneumatici.

Vedere *Sistema di controllo della pressione dei pneumatici* ⇨ 320.

## **Sistema di durata dell'olio motore**

Il sistema di durata olio del motore calcola la durata dell'olio motore in base all'uso del veicolo e visualizza un messaggio DIC SOSTITUZIONE OLIO MOTORE URGENTE quando è necessario cambiare l'olio motore e il filtro. Il sistema di durata dell'olio deve essere reimpostato al 100% solo successivamente ad un cambio dell'olio.

### **Reimpostazione del Sistema di durata dell'olio**

Dopo aver cambiato l'olio, il dispositivo che indica la durata dell'olio deve essere azzerato. Consultate il vostro concessionario per la manutenzione.

Vedere *Sistema di durata dell'olio motore* ⇨ 284.

### **Guidare in economia**

Le abitudini di guida possono influire sul chilometraggio. Ecco alcuni consigli di guida per ottenere il miglior risparmio di carburante possibile.

- Evitare le partenze veloci e accelerare dolcemente.
- Frenare gradualmente ed evitare frenate brusche.
- Evitare di far girare il motore al minimo per lunghi periodi di tempo.

- Quando le condizioni stradali e climatiche lo consentono, sfruttare il controllo automatico della velocità di crociera.
- Seguire sempre i limiti di velocità indicati o guidare più lentamente quando le condizioni lo richiedono.
- Tenere i pneumatici del veicolo adeguatamente gonfi.
- Combinare diversi tratti di viaggio in un singolo viaggio.
- Sostituire i pneumatici del veicolo con pneumatici con lo stesso numero TPC indicato sulla parete laterale del pneumatico vicino alla misura.
- Seguire i piani di manutenzione programmata consigliati.

## Chiavi, portiere e finestrini

### Chiavi e serrature

Chiavi .....	27
Sistema di accesso remoto senza chiave (RKE) .....	28
Funzionamento del sistema di ingresso senza chiave (RKE) .....	28
Avviamento a distanza del veicolo .....	33
Blocco delle portiere .....	35
Serrature elettriche .....	37
Chiusura ritardata .....	37
Serrature portiere automatiche .....	38
Protezione blocco portiere .....	38
Blocco di sicurezza .....	38

### Porte

Bagagliaio .....	39
------------------	----

### Sicurezza del veicolo

Sicurezza del veicolo .....	41
Impianto d'allarme del veicolo .....	41
Impianto blocco antifurto .....	43

Dispositivo elettronico di bloccaggio motore .....	44
Funzionamento dell'immobilizer .....	44

### Specchietti retrovisori esterni

Specchietti convessi .....	45
Specchietti elettrici .....	45
Specchietti pieghevoli .....	46
Specchietti riscaldati .....	46

### Specchietti interni

Specchietti retrovisori interni ...	47
Specchietto retrovisore a oscuramento automatico .....	47

### Finestrini

Finestrini .....	47
Alzacristalli elettrici .....	47
Parasole .....	50

### Tetto

Tettuccio apribile .....	50
--------------------------	----

## Chiavi e serrature

### Chiavi



#### Avvertenza

Lasciare bambini a bordo con un telecomando del sistema RKE (Remote Keyless Entry, accesso remoto senza chiave) a disposizione è un grave pericolo che potrebbe causare lesioni anche mortali morte ai bambini stessi o ad altre persone. I bambini potrebbero azionare gli alzacristalli elettrici o altri comandi oppure mettere in moto il veicolo. I finestrini funzionano con il telecomando RKE nel veicolo e i bambini o altre persone potrebbero trovarsi nella zona di chiusura dei finestrini. Non lasciare bambini in un veicolo con un telecomando RKE.

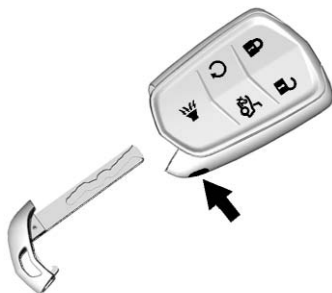

Questa chiave, all'interno del telecomando del sistema di accesso senza chiave (RKE), viene utilizzata per la portiera conducente e il cassettino portaoggetti.

Per togliere la chiave, premere il pulsante vicino alla base del telecomando, quindi estrarla. Non tirare mai fuori la chiave senza aver prima premuto il pulsante.

Rivolgersi al concessionario per richiedere una nuova chiave.

### Sistema di accesso remoto senza chiave (RKE)

Vedere *Dichiarazione di conformità* ⇨ 374.

In caso di diminuzione del campo operativo di RKE:

- Controllare la distanza. Il telecomando potrebbe trovarsi troppo lontano dal veicolo.
- Controllare la posizione. Altri veicoli o oggetti potrebbero bloccare il segnale.
- Controllare la batteria del telecomando. Vedere "Sostituzione della batteria" più avanti in questa sezione.

- Se il telecomando non funziona ancora correttamente, rivolgersi al proprio concessionario o a un tecnico qualificato per l'assistenza.

### Funzionamento del sistema di ingresso senza chiave (RKE)

Le funzioni del telecomando RKE possono funzionare fino a 60 m (197 piedi) dal veicolo.

Occorre ricordare che altre condizioni, come affermato in precedenza, possono influire sulle prestazioni del telecomando.



**Con Avviamento a distanza  
mostrato, Senza Avviamento a  
distanza simile**

**🔒 (Blocco)** : Premere per bloccare tutte le portiere. Gli indicatori di direzione possono lampeggiare e/o l'avvisatore acustico può suonare per indicare il bloccaggio. Vedere *Personalizzazione del veicolo* ⇨ 160.

Se la portiera conducente è aperta quando viene premuto il tasto 🔒, si bloccano tutte le portiere ma quella lato conducente si sblocca subito, se questa funzione è stata abilitata attraverso la personalizzazione del

veicolo. Vedere *Personalizzazione del veicolo* ⇨ 160. Se la portiera del passeggero è aperta quando viene premuto il tasto 🔒, si bloccano tutte le portiere.

La pressione del tasto 🔒 può anche attivare l'impianto di allarme. Vedere *Impianto d'allarme del veicolo* ⇨ 41.

Se dotato di specchietti a ripiegamento automatico, tenendo premuto 🔒 per un secondo si chiuderanno gli specchietti. La funzione di ripiegamento automatico funzionerà solo se attivata. Vedere *Personalizzazione del veicolo* ⇨ 160.

Quando le portiere sono bloccate, è bloccato anche lo sportellino di rifornimento del carburante.

**🔓 (Sblocco)** : Premere per sbloccare la portiera del conducente o tutte le portiere. Sbloccando le portiere con il telecomando di notte, per circa 30 secondi si accendono i fari e la retromarcia per illuminare il percorso al veicolo. Gli indicatori di

direzione potrebbero lampeggiare per indicare il bloccaggio delle portiere.

Vedere *Personalizzazione del veicolo* ⇨ 160.

Premendo il tasto 🔒 l'impianto di allarme si disattiva. Vedere *Impianto d'allarme del veicolo* ⇨ 41.

Se dotato di specchietti a ripiegamento automatico, tenendo premuto 🔒 per un secondo si apriranno gli specchietti. La funzione di ripiegamento automatico funzionerà solo se attivata. Vedere *Personalizzazione del veicolo* ⇨ 160.

Quando le portiere sono sbloccate, risulta sbloccato anche lo sportellino di rifornimento del carburante.

**🌀 (Avviamento a distanza)** : Se presente, premere e rilasciare 🔒 e poi tenere premuto immediatamente 🌀 per almeno quattro secondi per avviare il motore dall'esterno del veicolo con il

telecomando RKE. Vedere *Avviamento a distanza del veicolo* ⇨ 33.

➤ **(Localizzatore del veicolo/ Allarme antipanico)** : Premere e rilasciare per avviare il localizzatore del veicolo. Le luci esterne lampeggiano e l'avvisatore acustico suona tre volte. Premere e tenere premuto ➤ per tre secondi per attivare l'allarme antipanico. Si attiva l'avvisatore acustico e gli indicatori di direzione lampeggiano finché non viene ripremuto il tasto ➤ oppure finché non viene avviato il motore.

🔑 **(Sblocco remoto vano bagagli)** : Premere due volte, rapidamente, per sbloccare il bagagliaio.

### Funzionamento del sistema di accesso senza chiave

Alcuni veicoli sono dotati del sistema di accesso senza chiave che permette di bloccare e sbloccare le portiere e di accedere al bagagliaio senza togliere il telecomando RKE dalla tasca,

borsa, valigetta, ecc. Il telecomando RKE deve trovarsi nel raggio di 1 m (3 piedi) dalla porta che si vuole aprire. Se il veicolo è dotato di questa funzione, vi sarà un pulsante sulle maniglie esterne delle portiere.

Il sistema di accesso senza chiave può essere programmato per sbloccare tutte le portiere alla prima pressione del pulsante di blocco/ sblocco della portiera del conducente. Vedere *Personalizzazione del veicolo* ⇨ 160.

### Sbloccaggio/bloccaggio senza chiave dalla portiera del conducente

Se le portiere sono bloccate e il telecomando RKE si trova a una distanza massima di 1 m (3 piedi) dalla maniglia, premendo il pulsante di bloccaggio/sbloccaggio sulla maniglia della portiera del conducente la portiera del conducente si sblocca. Premendo nuovamente il pulsante di bloccaggio/sbloccaggio entro cinque secondi, si sbloccano tutte le portiere.



**In figura la portiera conducente, quella del passeggero è simile**

Premendo il pulsante di bloccaggio/ sbloccaggio tutte le portiere si bloccano se si verifica uno degli eventi di seguito indicati.

- Sono trascorsi più di cinque secondi dalla prima pressione del pulsante di bloccaggio/ sbloccaggio.
- Il pulsante di bloccaggio/ sbloccaggio è stato premuto due volte per sbloccare tutte le portiere.

- Una portiera qualsiasi del veicolo è stata aperta e ora tutte le portiere sono chiuse.

### **Sbloccaggio/bloccaggio senza chiave dalle portiere dei passeggeri**

Se le portiere sono bloccate e il telecomando RKE si trova a una distanza massima di 1 m (3 piedi) dalla maniglia, premendo il pulsante di bloccaggio/sbloccaggio su una delle maniglie delle portiere dei passeggeri saranno sbloccate tutte le portiere. Premendo il pulsante di bloccaggio/sbloccaggio tutte le portiere si bloccano se si verifica uno degli eventi di seguito indicati.

- Il pulsante di bloccaggio/sbloccaggio è stato utilizzato per sbloccare tutte le portiere.
- Una portiera qualsiasi del veicolo è stata aperta e ora tutte le portiere sono chiuse.



### **Blocco passivo**

Se il veicolo è dotato di accesso senza chiave, si bloccherà alcuni secondi dopo che tutte le portiere sono state chiuse, se il veicolo è

spento e almeno un telecomando RKE è stato rimosso o non ve ne siano all'interno del veicolo.

Se altri dispositivi elettronici interferiscono con il segnale del telecomando RKE, il veicolo potrebbe non rilevare il telecomando RKE dentro al veicolo. Se è abilitato il bloccaggio passivo, le portiere potrebbero bloccarsi con il telecomando RKE dentro al veicolo. Non lasciare il telecomando RKE all'interno di un veicolo incustodito.

### **Funzione disabilitazione temporanea del blocco passivo**

Disabilitare temporaneamente il blocco passivo tenendo premuto  sull'interruttore all'interno della portiera, con una portiera aperta, per almeno quattro secondi, o fino a udire tre segnalazioni acustiche. Il blocco passivo rimarrà così disabilitato fino alla pressione di  all'interno della portiera, oppure fino al riavviamento del motore.

Per personalizzare le portiere in modo che si blocchino automaticamente al momento

dell'uscita dal veicolo, vedere *Personalizzazione del veicolo* ⇨ 160.

### **Apertura del bagagliaio senza chiave**

Se il telecomando RKE è posto entro il raggio di 1 m (3 piedi), aprire il bagagliaio premendo il pannellino sensibile al tatto posto sul bagagliaio.

### **Programmazione dei trasmettitori per il veicolo**

Funzioneranno solo i telecomandi RKE programmati per il veicolo. Se un telecomando viene smarrito o rubato, presso il concessionario di fiducia si potrà acquistare e programmare un telecomando sostitutivo. Quando il telecomando sostitutivo viene programmato per questo veicolo, sarà necessario riprogrammare anche tutti i rimanenti telecomandi. Tutti i telecomandi smarriti o rubati non funzioneranno più dopo la programmazione del nuovo telecomando. Ciascun veicolo può avere fino a otto telecomandi



programmati. Rivolgersi al concessionario per programmare i telecomandi di questo veicolo.

### Avviamento del veicolo con un trasmettitore con batteria scarica

Se la batteria del telecomando è scarica oppure se è presente una interferenza con il segnale, il DIC potrebbe visualizzare **NESSUN TELECOMANDO RILEVATO** o **NESSUN TELECOMANDO RILEVATO. METTERE IL TELECOMANDO NELL'APPOSITA TASCA, POI AVVIARE IL VEICOLO**, quando si tenta di avviare il veicolo. Vedere *Messaggi relativi a chiave e serratura* ⇨ 150.

Per avviare il motore:

1. Aprire il vano portaoggetti della consolle centrale e il relativo vassoio.

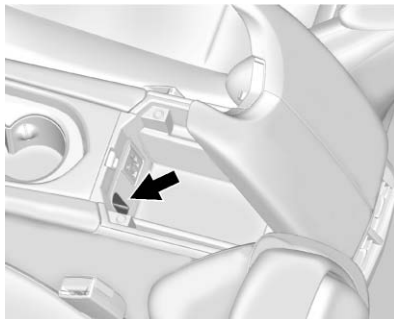

2. Posizionare il telecomando nell'apposito vano.
3. Con il veicolo in P (parcheggio) o N (folle), premere il pedale del freno e il pulsante **ENGINE START/STOP** (avviamento/arresto motore).

Sostituire la batteria del trasmettitore non appena possibile.

### Sostituzione della batteria

#### **Avvertenza**

Smaltire le batterie usate in conformità alle direttive ambientali in vigore al fine di salvaguardare l'ambiente e la salute pubblica.

#### **Attenzione**

Quando si sostituisce la batteria, non toccare nessun elemento di circuiteria sul telecomando. L'elettricità statica generata dal proprio corpo può danneggiare il telecomando.

Se il DIC visualizza il messaggio **SOSTITUIRE LA BATTERIA NEL TELECOMANDO**, sostituire la batteria.

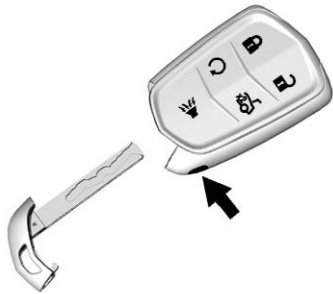

1. Premere il pulsante sul lato del telecomando, vicino alla parte inferiore, quindi estrarre la chiave.



2. Separare i semigusci del telecomando inserendo un attrezzo a punta piatta nella parte centrale inferiore del telecomando. Non usare la fenditura della chiave.

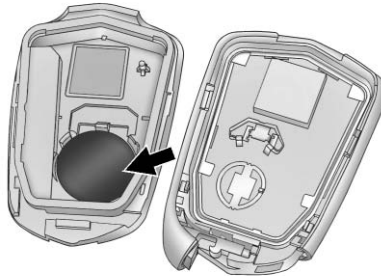

3. Rimuovere la vecchia batteria. Non usare un oggetto metallico.
4. Inserire una batteria nuova nell'alloggiamento posteriore con il lato positivo rivolto verso il basso. Sostituire con una batteria CR2032 o equivalente.

5. Allineare i semigusci anteriore e posteriore, quindi premerli per far scattare il telecomando.

## Avviamento a distanza del veicolo

Se presente, questa funzione consente di avviare il motore dall'esterno del veicolo.

**🔄 (Avviamento a distanza del veicolo)** : Questo pulsante si trova sul telecomando RKE quando è in dotazione la funzione di avviamento a distanza.

Il climatizzatore utilizzerà le impostazioni precedenti durante un avvio a distanza. Il lunotto termico potrebbe azionarsi durante l'avviamento a distanza se vi sono condizioni ambientali fredde. La spia dello sbrinatori posteriore non si accende durante l'avviamento a distanza.

Se il veicolo è dotato di sedili riscaldati, potrebbero accendersi durante un avvio a distanza. Vedere *Sedili anteriori riscaldati* ⇨ 62.



Le normative di alcuni stati possono vietare l'uso di sistemi di avviamento a distanza con telecomando. Ad esempio, alcune normative richiedono che la persona che effettua l'avviamento a distanza abbia il veicolo in vista. Verificare i requisiti specifici delle normative locali.

Se il veicolo ha poco carburante nel serbatoio, non usare la funzione di avviamento a distanza. Il veicolo potrebbe esaurire il carburante.

Il raggio d'azione del telecomando RKE potrebbe essere minore quando il veicolo è in funzione.

Altre condizioni possono influenzare le prestazioni del telecomando. Vedere *Sistema di accesso remoto senza chiave (RKE)* ⇨ 28.

### **Avviamento del motore usando l'avviamento con telecomando**

1. Premere e rilasciare  sul trasmettitore RKE.
2. Premere immediatamente e tenere premuto  per almeno quattro secondi o finché gli

indicatori di direzione non lampeggino. Ciò conferma che la richiesta di avviamento veicolo a distanza è stata ricevuta.

Durante l'avviamento a distanza, le portiere saranno bloccate e le luci di parcheggio rimarranno accese per tutto il tempo che il motore è in funzione.

Il motore si spegnerà dopo 10 minuti, a meno che non venga prolungato il tempo o a meno che l'accensione non venga posta su ON/RUN/START.

3. Premere il pedale freno e selezionare la modalità di accensione ON/RUN/START per mettersi in marcia.

### **Aumento del tempo di attività del motore**

Il tempo di attività del motore può anche essere esteso di altri 10 minuti, se durante i primi 10 minuti vengono ripetute le fasi 1 e 2 mentre il motore è ancora in

funzione. 30 secondi dopo l'avvio si può richiedere un prolungamento. Si ottiene così un totale di 20 minuti.

L'avviamento veicolo a distanza può essere prolungato solo una volta.

Tra i cicli di accensione sono consentiti un massimo di due avviamenti veicolo a distanza o un avviamento a distanza con tempo prolungato.

Prima che sia possibile utilizzare nuovamente la procedura di avviamento veicolo a distanza, l'accensione del veicolo deve essere portata su ON/RUN/START e successivamente su OFF.

### **Annullare un avviamento a distanza**

Per annullare un avviamento a distanza, eseguire una delle seguenti operazioni:

- Premere e tenere premuto  finché le luci di parcheggio non si spengono.
- Attivare le luci di emergenza.
- Attivare e disattivare l'accensione.

### Condizioni in cui l'avviamento a distanza non funziona

L'avviamento a distanza non è operativo nei seguenti casi:

- L'accensione è in una modalità diversa da OFF.
- Il telecomando si trova all'interno del veicolo.
- Il cofano non è chiuso.
- Le luci di emergenza sono attivate.
- È presente un malfunzionamento del sistema di controllo delle emissioni.
- La temperatura del liquido di raffreddamento del motore è troppo alta.
- La pressione olio è troppo bassa.
- Sono già stati utilizzati due avviamenti a distanza del veicolo, o un avviamento con estensione.
- Il cambio non è in P (Parcheggio).

### Blocco delle portiere

#### Avvertenza

Le portiere sbloccate possono rappresentare un pericolo.

- I passeggeri, soprattutto i bambini, possono facilmente aprire le portiere e cadere dal veicolo in movimento. La possibilità di essere scagliati fuori dal veicolo nell'eventualità di una collisione aumenta se le portiere non sono bloccate. Tutti i passeggeri devono pertanto allacciare le cinture di sicurezza e le portiere devono essere bloccate ogniqualvolta il veicolo viene guidato.
- I bambini piccoli che entrano in veicoli sbloccati potrebbero rimanere intrappolati. Un bambino può venire soffocato dal caldo estremo e rischia

(Continuazione)

#### Avvertenza (Continuazione)

lesioni permanenti anche mortali in seguito a colpi di calore. Il veicolo deve essere sempre bloccato quando lo si lascia incustodito.

- In fase di decelerazione o di arresto del veicolo, gli estranei possono facilmente penetrare in abitacolo, passando per le portiere non bloccate. Bloccare le portiere onde evitare che ciò accada.

#### All'interno del veicolo

Sulle porte posteriori, se presenti, premere il pomellino di blocco della portiera per bloccare le portiere manualmente. Tirare una volta la maniglia della portiera per sbloccare la portiera e di nuovo per aprirla.

## 36 Chiavi, portiere e finestrini

Premere l'interruttore della serratura elettrica per bloccare o sbloccare tutte le portiere automaticamente. Vedere *Blocco motorizzato porte* ⇨ 37.

### Esterno del veicolo

Utilizzare il telecomando di accesso senza chiave con telecomando (RKE), la serratura sulla portiera anteriore del conducente o la serratura sulla portiera del passeggero anteriore, se presente. La serratura è coperta da un tappo.

### Accesso senza chiave



Se presente, usare il sistema di accesso senza chiave per bloccare e sbloccare la portiera. Quando le portiere sono bloccate e il telecomando RKE si trova a una distanza massima di 1 m (3 piedi) dalla maniglia della portiera del conducente, premere il pulsante di blocco/sblocco. Quando lo sblocco avviene dalla portiera del conducente, la prima pressione sblocca quella portiera; premere di nuovo entro cinque secondi per sbloccare tutte le portiere dei passeggeri. Vedere *Funzionamento del sistema di accesso senza chiave con telecomando (RKE)* ⇨ 28.

### Accesso al cilindro chiave

Per accedere al cilindro a chiave:

1. Tirare la maniglia della portiera nella posizione di apertura.

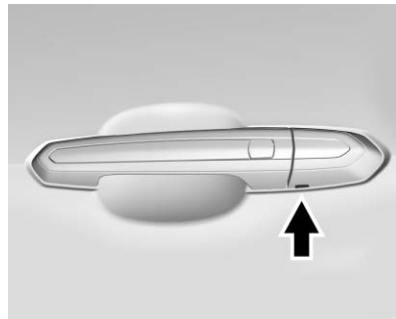

2. Inserire la chiave nella feritoia nella parte inferiore della copertura e far leva verso l'esterno.
3. Scalzare la copertura all'indietro e rimuoverla.

Per sostituire il tappo:

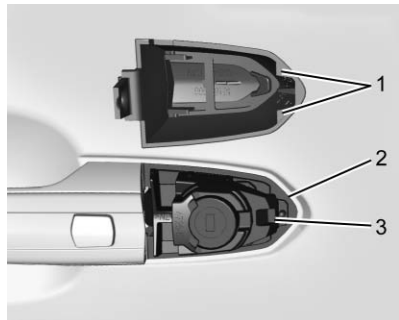

Tirare la maniglia della portiera per aprirla, quindi inserire le linguette (1) presenti nella parte posteriore della copertura nello spazio tra la tenuta (2) e la base metallica (3). Far scattare in posizione.

## Serrature elettriche



**🔒 (Blocco)** : Premere per bloccare le portiere. La spia nell'interruttore si illuminerà quando attivato.

**🔓 (Sblocco)** : Premere per sbloccare le portiere.

## Chiusura ritardata

Questa funzione ritarda l'effettivo blocco delle portiere fino a cinque secondi dopo la chiusura di tutte le portiere.

La chiusura ritardata è attivabile solo quando è spenta la funzione Unlocked Door Anti Lockout (Sbloccaggio di sicurezza della portiera).

Quando viene premuto **🔒** sull'interruttore della serratura elettrica, a portiera aperta, risuonerà un cicalino per tre volte indicando che la chiusura ritardata è attiva.

Le portiere vengono così automaticamente bloccate cinque secondi dopo la chiusura di tutte le porte. Se una portiera è riaperta prima che i cinque secondi siano trascorsi, il timer dei cinque secondi sarà ripristinato dopo la chiusura di tutte le portiere.

Premere di nuovo **🔒** sull'interruttore del blocco portiera, o premere **🔒** sul telecomando RKE, per escludere questa funzione e bloccare immediatamente le portiere.

La chiusura ritardata è programmabile tramite Driver Information Center (DIC). Vedere *Personalizzazione del veicolo* ⇨ 160.

## Serrature portiere automatiche

Le portiere si bloccano automaticamente quando tutte le portiere sono chiuse, l'accensione è inserita e la leva del cambio è rimossa dalla posizione P (parcheggio).

Per sbloccare le portiere:

- Premere  sull'interruttore bloccaporte.
- Spostare il cambio in P (Parcheggio).

Il bloccaggio automatico delle portiere non può essere disattivato. Lo sbloccaggio automatico delle portiere può essere programmato. Vedere *Personalizzazione del veicolo* ⇨ 160.

## Protezione blocco portiere

Se il veicolo è in ACC/ACCESSORY o ON/RUN/START con il telecomando per l'accesso remoto senza chiave (RKE) nel veicolo e viene premuto l'interruttore

della serratura elettrica con la portiera conducente aperta, tutte le portiere si bloccheranno e solo la portiera del conducente resterà sbloccata.

Se il veicolo è spento con il telecomando RKE nel veicolo e viene premuto l'interruttore della serratura elettrica con la portiera conducente aperta, tutte le portiere si bloccheranno e solo la portiera del conducente resterà sbloccata dopo la chiusura di tutte le portiere.

Questa funzione può essere esclusa manualmente con l'apertura della portiera del conducente premendo e tenendo premuto  sull'interruttore della serratura elettrica.

### Sbloccaggio di sicurezza della portiera

Quando questa funzione è attiva ed è richiesto il blocco portiera con la portiera conducente aperta, tutte le portiere si bloccheranno e solo la portiera del conducente resterà sbloccata. La portiera del conducente deve essere chiusa



prima della richiesta del bloccaggio per tutte le portiere. Quando questa funzione è spenta, sarà disponibile il menu Delayed Door Lock (Blocco temporizzato porte).

Questa funzione può essere anche programmata. Vedere *Personalizzazione del veicolo* ⇨ 160.



## Blocco di sicurezza



Le sicure per bambini presenti sulle portiere posteriori impediscono l'apertura di tali portiere dall'interno.

Premere   per attivare le sicure per bambini delle portiere posteriori. La spia nell'interruttore si illuminerà quando attivato.

Anche gli alzacristalli elettrici posteriori sono disabilitati. Vedere *Alzacristalli elettrici* ⇨ 47.

Premere di nuovo   per disattivare le sicure per bambini.

Se viene tirata una maniglia della portiera posteriore interna al contempo si disattiva il blocco sicurezza, solo quella portiera resterà bloccata e la spia potrebbe lampeggiare. Rilasciare la maniglia e premere due volte il blocco di sicurezza per disattivare i blocchi di sicurezza.

## Porte

### Bagagliaio

#### Avvertenza

I gas di scarico possono entrare nell'abitacolo quando il veicolo viene guidato con il portellone o lo sportello del bagagliaio aperti, o quando vi sia un oggetto qualsiasi che passi attraverso la guarnizione tra la carrozzeria e lo sportello del bagagliaio o il portellone. I gas di scarico contengono monossido di carbonio (CO), un gas invisibile e inodore. Questo gas può causare uno stato di incoscienza e la morte.

Se il veicolo deve essere guidato con il portellone o lo sportello del bagagliaio aperti:

- Chiudere tutti i finestrini.

(Continuazione)

#### Avvertenza (Continuazione)

- Aprire completamente le bocchette dell'aria sopra o sotto il cruscotto.
- Impostare l'impianto del climatizzatore in una modalità che permetta solo l'ingresso di aria esterna e regolare la velocità del ventilatore al valore massimo. Vedere "Sistemi di climatizzazione" nell'Indice.
- Se il veicolo è dotato di portellone elettrico, disabilitare la funzione del portellone elettrico.

Vedere *Scarico del motore* ⇨ 219.



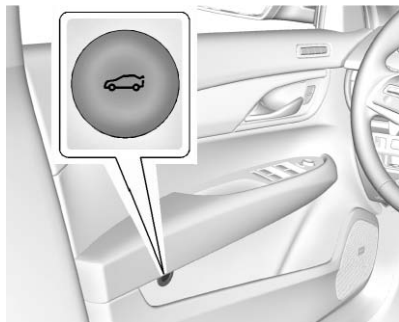

### Sblocco della serratura del bagagliaio



#### Illustrazione berlina, coupè simile

Per aprire il bagagliaio, il veicolo deve essere spento o la leva del cambio deve essere in posizione P (parcheggio).

- Premere  sulla portiera del conducente.
- Premere  due volte rapidamente sul telecomando RKE.

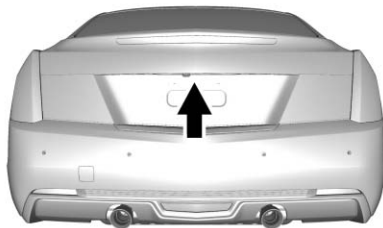

- Premere il pannello sensibile al tatto sul retro del bagagliaio, sopra la targa, quando tutte le porte sono sbloccate.

Se il veicolo è dotato di accesso senza chiave, il bagagliaio è apribile anche a veicolo con blocco attivato, premendo il pannello sensibile al tatto sul retro del bagagliaio, sopra la targa, mentre il telecomando RKE si trova a una distanza massima di 1 m (3 piedi) dal retro del veicolo.

Se il veicolo si trova senza alimentazione, è possibile comunque accedere all'area del bagagliaio.

Per accedere al passaggio del sedile posteriore, se presente:

1. Abbassare il bracciolo posteriore e aprire lo sportello di carico. Vedere *Sportello apribile del sedile posteriore* ⇨ 65.
2. Raggiungere la parte interna attraverso l'apertura per localizzare la maniglia di sblocco di emergenza del bagagliaio. Vedere di seguito "Maniglia di sblocco di emergenza del bagagliaio".
3. Tirare la maniglia di sblocco verso la parte anteriore del veicolo per aprire il bagagliaio.

Per accedere ribaltando il sedile posteriore, se presente:

1. Abbassare lo schienale posteriore. Vedere *Sedili posteriori* ⇨ 63.
2. Raggiungere la parte interna attraverso l'apertura per localizzare la maniglia di sblocco di emergenza del bagagliaio.

3. Tirare la maniglia di sblocco verso la parte anteriore del veicolo per aprire il bagagliaio.

### Maniglia di sblocco di emergenza del bagagliaio



### Attenzione

Non usare la maniglia di sblocco di emergenza del bagagliaio come elemento di fissaggio o punto di ancoraggio quando sono assicurati oggetti nel bagagliaio, altrimenti si rischia di danneggiare la maniglia.

Una maniglia di sblocco di emergenza del bagagliaio fluorescente è presente sul portellone del bagagliaio. La maniglia si illumina a seguito dell'esposizione alla luce. Tirare la maniglia di sblocco per aprire dall'interno il bagagliaio.

Dopo l'uso, ritornare alla posizione memorizzata.

### Sicurezza del veicolo

Questo veicolo è dotato di funzioni antifurto. Ad ogni modo queste funzioni non rendono impossibile il furto del veicolo.

### Impianto d'allarme del veicolo

Questo veicolo è dotato di un sistema di allarme antifurto.

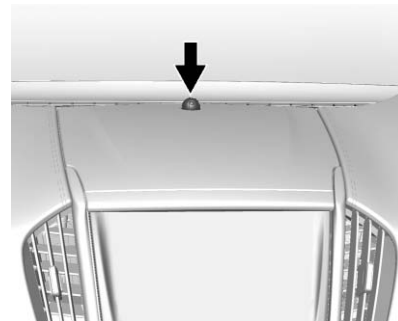

La spia nel cruscotto accanto al parabrezza indica lo stato del sistema.



**Spenta** : Sistema veicolo disarmato.

**Accesa a luce fissa** : Il veicolo è protetto durante il ritardo dell'inserimento del sistema.

**Lampeggio veloce** : Il veicolo non è protetto. Una portiera oppure il cofano o il bagagliaio sono aperti.

**Lampeggio lento** : Il sistema d'allarme è attivato.

### Armamento del sistema d'allarme

1. Spegnerne il veicolo.
2. Bloccare il veicolo in uno dei tre seguenti modi:
  - Utilizzare il telecomando RKE.
  - Usare il sistema di accesso senza chiave.
  - Avendo una portiera aperta, premere  all'interno della portiera.
3. Dopo 30 secondi, il sistema di allarme si arma e la spia inizia a lampeggiare lentamente per indicare che il sistema è in funzione. Premendo nuovamente  sul

telecomando RKE, il sistema d'allarme viene immediatamente inserito bypassando il ritardo di 30 secondi.

Il sistema d'allarme del veicolo non si attiverà se le portiere vengono bloccate con la chiave.

Se la portiera del conducente viene aperta senza prima aver sbloccato il telecomando RKE, l'avvisatore acustico suonerà e le luci lampeggeranno in preallarme. Se il veicolo non viene avviato, o se la portiera non viene sbloccata premendo  sul telecomando RKE durante il preallarme di 10 secondi, l'allarme viene attivato.

L'allarme si attiverà anche in caso di apertura di una portiera del passeggero, del bagagliaio, o del cofano senza prima aver disarmato il sistema. Quando l'allarme è attivato, gli indicatori di direzione lampeggiano e si attiva l'avvisatore acustico per 30 secondi. Il sistema d'allarme si riarmerrà per intercettare il successivo evento non autorizzato.

### Disarmamento del sistema d'allarme

Per disarmare il sistema d'allarme o per disattivare l'allarme qualora sia stato attivato, procedere come segue:

- Premere  sul telecomando RKE.
- Sbloccare il veicolo utilizzando il sistema di accesso senza chiave.
- Avviare il motore.

Per evitare l'innescio accidentale dell'allarme:

- Bloccare il veicolo dopo che tutti gli occupanti siano usciti e dopo aver chiuso tutte le portiere.
- Sbloccare sempre una portiera con il telecomando RKE o usare il sistema di accesso senza chiave.

Se la portiera conducente viene sbloccata con la chiave, il sistema non si disinserirà, né l'allarme si spegnerà.

### Come rilevare una condizione di manomissione

Se viene premuto  sul telecomando e l'avvisatore acustico si attiva per tre volte, si è verificato un precedente allarme mentre il sistema era armato.

Se l'allarme è stato attivato, apparirà un messaggio sul DIC. Vedere *Messaggi di sicurezza* ⇨ 157.

### Power Sounder, sensore antintrusione e sensore di inclinazione

In aggiunta alle classiche funzioni dei sistemi antifurto, questo sistema usa anche un Power Sounder, un sensore di inclinazione e un sensore antintrusione.

Il segnalatore acustico prevede un allarme sonoro diverso dall'avvisatore acustico del veicolo. Dispone di una propria fonte di alimentazione elettrica e attiva un allarme sonoro quando la batteria del veicolo è compromessa.

Il sensore di inclinazione può innescare l'allarme se rileva un movimento del veicolo, quale ad es. un cambio di direzione.

Il sensore antintrusione monitora l'interno del veicolo, e può innescare l'allarme se rileva un accesso non autorizzato all'interno del veicolo. Non lasciare passeggeri o animali nel veicolo se il sensore antintrusione è attivato.

Prima di attivare il sistema antifurto e il sensore antintrusione:

- Assicurarsi che tutte le porte e i finestrini siano completamente chiusi.
- Fissare qualsiasi oggetto malfermo, come ad es. le tendine parasole.
- Accertarsi che non vi siano ostacoli a bloccare i sensori nella consolle superiore anteriore.

### Interruttore per disabilitare i sensori di inclinazione e antintrusione

Si raccomanda di disattivare i sensori antintrusione e di inclinazione se vi sono animali all'interno del veicolo o durante il trasporto del veicolo.

Premere  nella consolle frontale superiore a veicolo spento. La spia si accenderà temporaneamente, indicando che tali sensori sono stati disabilitati fino al successivo momento di armamento del sistema d'allarme.

### Impianto blocco antifurto

Il veicolo, in aggiunta alle serrature standard delle portiere, è dotato di una sicura.

La sicura si inserisce ogni volta che si preme per due volte  sul telecomando RKE entro cinque secondi con tutte le portiere chiuse e il veicolo spento. La sicura può essere inserita anche tramite il sistema di accesso senza chiave. Vedere "Funzionamento del sistema

di accesso senza chiave" in *Funzionamento del sistema di accesso senza chiave con telecomando (RKE)* ⇨ 28.

Quando le portiere sono bloccate con la sicura, non possono essere sbloccate o aperte mediante i comandi o le maniglie all'interno del veicolo.

Per disattivare la funzione di bloccaggio a doppia sicurezza e sbloccare la portiera lato conducente, premere una volta sola  sul telecomando. Premere nuovamente il pulsante entro cinque secondi per sbloccare tutte le portiere.

### Dispositivo elettronico di bloccaggio motore

Vedere *Dichiarazione di conformità* ⇨ 374.

### Funzionamento dell'immobilizer

Questo veicolo è dotato di sistema antifurto passivo.

L'impianto non deve essere inserito o disinserito manualmente.

Il dispositivo elettronico di bloccaggio motore del veicolo si attiva quando viene spento il motore.

Il dispositivo elettronico di bloccaggio motore si disabilita premendo il pulsante di avviamento in modalità ACC/ACCESSORY o ON/RUN/START e rilevando la presenza nel veicolo di un telecomando valido.



La spia di sicurezza, ubicata nel quadro strumenti, si accende in presenza di problemi con l'inserimento o il disinserimento del sistema antifurto.

Il sistema ha uno o più telecomandi RKE che sono accoppiati a una centralina del dispositivo elettronico di bloccaggio motore del veicolo.

Solo un telecomando RKE correttamente accoppiato avvia il veicolo. Se il telecomando è in qualche modo danneggiato, potrebbe essere impossibile avviare il veicolo.

Quando si cerca di avviare il veicolo, la spia di sicurezza si accende brevemente all'inserimento dell'accensione. Disinserire l'accensione e riprovare.

Se il motore non si avvia e la spia di sicurezza rimane accesa, è presente un guasto del sistema.

Se il veicolo non varia la modalità di accensione (ACC/ACCESSORY, ON/RUN/START, OFF) e il telecomando RKE non è apparentemente danneggiato, provare con un altro telecomando. Oppure si può provare mettendo il telecomando nel vano del telecomando collocato nella consolle centrale. Vedere *Messaggi relativi a chiave e serratura* ⇨ 150.

Se le modalità di accensione non variano con l'altro telecomando, occorre portare il veicolo in assistenza. Se la modalità di

accensione varia, è probabile che il primo telecomando sia difettoso. Consultare il proprio concessionario.

È possibile programmare i telecomandi RKE nuovi o sostitutivi per il sistema immobilizer. Sul veicolo è possibile programmare fino a otto telecomandi. Per programmare i telecomandi aggiuntivi vedere "Programmazione dei telecomandi per il veicolo" in *Funzionamento del sistema di accesso senza chiave con telecomando (RKE)* ⇨ 28.

Non lasciare la chiave o il dispositivo che disarma o disattiva il sistema antifurto nel veicolo.

## Specchietti retrovisori esterni

### Specchietti convessi

#### Avvertenza

Uno specchietto convesso può far apparire gli oggetti, ad esempio altri veicoli, più lontani di quanto essi lo siano effettivamente. Svoltando troppo nettamente per entrare nella corsia di destra, si rischia di scontrarsi con un veicolo retrostante proveniente da destra. Controllare con il retrovisore interno o dare un'occhiata sopra la propria spalla prima di cambiare corsia.

Entrambi gli specchietti retrovisori sono convessi. La superficie di uno specchietto convesso è curvata per consentire un campo visivo più ampio dal sedile di guida. Lo specchietto convesso lato conducente contiene un'area asferica per ridurre gli angoli morti.

## Specchietti elettrici



1. Spostare l'interruttore selettore verso L (sinistra) o R (destra), per selezionare se regolare lo specchietto lato conducente o lato passeggero.
2. Premere una delle quattro frecce per spostare lo specchietto.
3. Spostare l'interruttore selettore su ● per deselezionare lo specchietto.

### Specchietto con antiabbagliamento automatico esterno

Il veicolo può disporre di uno specchietto con antiabbagliamento automatico esterno del conducente che automaticamente si regola in base ai fari del veicolo che segue.

### Specchietti con memoria

Il veicolo può essere dotato di specchietti con memoria. Vedere *Sedili con memoria* ⇨ 60.

### Sistema di assistenza per l'angolo morto (SBZA)

Il veicolo può disporre del sistema di allarme per l'angolo morto. Vedere *Sistema di assistenza per l'angolo morto (SBZA)* ⇨ 257.

### Spie indicatori di direzione

Il veicolo potrebbe anche disporre di un indicatore di direzione sull'alloggiamento dello specchietto. L'indicatore lampeggia quando sono utilizzati il relativo indicatore di direzione o i segnalatori di emergenza.

## Specchietti pieghevoli

### Specchietti con ripiegamento elettrico



Per piegare gli specchietti:

1. Posizionare l'interruttore selettore su ●.
2. Premere la freccia in basso per piegare gli specchietti.
3. Premere di nuovo la freccia in basso per aprire gli specchietti.

Ripristinare gli specchietti elettrici ripiegabili se:

- Sono ostruiti durante il ripiegamento/dispiegamento.

- Sono stati accidentalmente aperti o chiusi manualmente.
- Non rimangono nella posizione aperta.
- Vibrano alle normali velocità di marcia.

Per ripristinare gli specchietti con ripiegamento elettrico, aprire e chiudere una volta gli specchietti usando i comandi. Durante il ripristino potrebbe udirsi un rumore. È normale se sono stati ripiegati manualmente.

Gli specchietti potrebbero essere dotati di funzione di ripiegamento automatico, vedi *Funzionamento del sistema di accesso senza chiave con telecomando (RKE)* ⇨ 28.

## Specchietti riscaldati

 (Lunotto termico) : Premere per riscaldare gli specchietti.

Vedere *Doppio impianto climatizzatore automatico* ⇨ 185.

## Specchietti interni

### Specchietti retrovisori interni

Regolare lo specchietto retrovisore per avere una visione chiara dell'area dietro al veicolo.

Non spruzzare detergente per vetri direttamente sullo specchietto.

Usare un panno morbido imbevuto d'acqua.

### Specchietto retrovisore a oscuramento automatico

Lo specchietto retrovisore attenua automaticamente la visibilità per ridurre l'abbagliamento dei fari dei veicoli posteriori. Questa funzione si attiva quando il veicolo viene avviato.

## Finestrini

### ⚠ Avvertenza

Non lasciare mai da solo un bambino, un adulto incapace o un animale domestico nel veicolo, soprattutto con i finestrini chiusi in climi caldi o torridi. I bambini possono essere soffocati dal caldo estremo e rischiano lesioni permanenti anche mortali in seguito di colpi di calore.



L'aerodinamica del veicolo è progettata per migliorare il consumo di carburante. Ciò può provocare un rumore pulsante quando il finestrino posteriore è abbassato e i finestrini anteriori sono chiusi. Per ridurre il rumore, aprire un finestrino anteriore o il tettuccio, se presente.

## Alzacristalli elettrici

### ⚠ Avvertenza

I bambini potrebbero subire lesioni anche mortali qualora rimanessero intrappolati in un finestrino in fase di chiusura. Non lasciare mai il telecomando RKE in un veicolo con bambini. Quando ci sono bambini sul sedile posteriore, usare l'interruttore di disabilitazione degli alzacristalli per evitare l'azionamento degli stessi. Vedere *Chiavi* ⇨ 27.



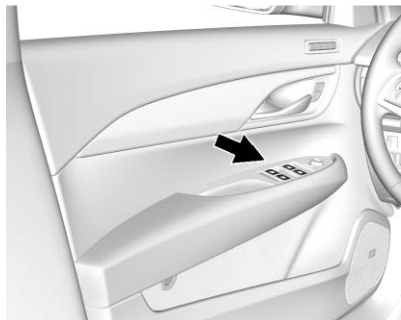

**Illustrazione berlina, coupè simile**

Gli alzacristalli elettrici funzionano solo con l'accensione in ACC/ACCESSORY o ON/RUN/START, o quando il Mantenimento dell'alimentazione per gli accessori (RAP) è attivo. Vedere *Mantenimento della corrente per gli accessori (RAP)* ⇨ 216.

Gli interruttori degli alzacristalli elettrici sulla portiera del conducente controllano tutti i finestrini. Tutte le portiere dei passeggeri dispongono di un interruttore che comanda esclusivamente il finestrino corrispondente.

Premere l'interruttore per abbassare il finestrino. Tirare l'interruttore verso alto per sollevarlo.

Sui modelli coupé, i finestrini si abbasseranno ad una predeterminata posizione. Premere di nuovo l'interruttore per abbassare completamente il finestrino.

### **Modalità degli alzacristalli Express-Down/Express-Up**

La funzione Express consente di alzare e abbassare i cristalli per tutta la corsa senza azionare continuamente l'interruttore.

Premere o tirare completamente l'interruttore e rilasciare per attivare la funzione Express.

La modalità Express può essere annullata premendo o tirando brevemente l'interruttore.

### **Funzione antischiacciamento durante la funzione Express degli alzacristalli**

Se un oggetto blocca il movimento del cristallo quando la funzione Express-Up è attiva, il cristallo si arresterà e ritornerà

automaticamente a una posizione impostata dalla fabbrica. Anche le condizioni climatiche possono causare il ritorno automatico del cristallo, ad esempio in presenza di formazioni di ghiaccio. Gli alzacristalli ripristinano il normale funzionamento dopo aver eliminato l'ostruzione o la condizione.

### **Esclusione dell'antischiacciamento durante la funzione Express degli alzacristalli**

#### **Avvertenza**

Se l'esclusione dell'antischiacciamento durante la funzione Express è attivata, il cristallo non ritornerà indietro automaticamente. Sussiste il rischio di lesioni personali da schiacciamento e il rischio di danni al cristallo. Prima di usare l'esclusione dell'antischiacciamento durante la

(Continuazione)

### Avvertenza (Continuazione)

funzione Express, accertare che persone e ostacoli siano lontani dal cristallo in movimento.

La funzione antischiacciamento può essere esclusa quando l'accensione è in ON/RUN/START. Tenere l'interruttore dell'alzacristalli nella seconda posizione fino alla chiusura completa. Il cristallo salirà fintantoché l'interruttore sarà mantenuto tirato. Al rilascio dell'interruttore, la modalità rapida verrà riattivata.

In questa modalità, il cristallo non si ferma quando un oggetto ne intralcia il movimento. Prestare molta attenzione quando si usa la modalità di esclusione.

### Programmazione degli alzacristalli elettrici

Per ripristinare la funzione Express-up dopo aver ricaricato o scollegato, oppure sostituito, la batteria del veicolo, potrebbe essere

necessario riprogrammare gli alzacristalli elettrici anteriori. Prima della riprogrammazione, sostituire o ricaricare la batteria del veicolo.

Per la riprogrammazione:



1. Con l'accensione su ON/RUN/START o ACC/ACCESSORY o con la funzione RAP attiva, chiudere tutte le portiere.
2. Premere in basso l'interruttore dell'alzacristalli elettrico finché il finestrino non sia completamente aperto.
3. Sollevare l'interruttore dell'alzacristalli elettrico finché il finestrino non sia completamente chiuso.
4. Continuare a tenere sollevato l'interruttore per circa due secondi dopo che il cristallo è giunto a battuta.

Ora l'alzacristalli è riprogrammato. Ripetere la procedura per gli altri alzacristalli.



### Disabilitazione degli alzacristalli (solo berlina)



Questa funzione impedisce di comandare i finestrini posteriori tranne che dal posto di guida.

Premere   per attivare il blocco degli alzacristalli. La spia nell'interruttore si illuminerà quando attivato.

Anche le sicure per bambini delle portiere posteriori sono attivate. Vedere *Sicure per bambini* ⇨ 38.

Premere di nuovo   per disattivarlo.

Se la spia lampeggia, la funzione potrebbe non funzionare correttamente.

### Parasole

Tirare le alette parasole verso di sé, o spostarle di lato per ridurre l'abbagliamento.

Per usufruire dello specchietto illuminato, sollevare la protezione che lo copre.

## Tetto

### Tettuccio apribile

Se è in dotazione il tettuccio apribile, l'accensione deve essere in posizione ON/RUN/START o ACC/ACCESSORY o in Retained Accessory Power (RAP, mantenimento dell'alimentazione degli accessori) per azionare il tettuccio apribile. Vedere *Posizioni della chiave nel blocchetto di accensione* ⇨ 211 e *Mantenimento della corrente per gli accessori (RAP)* ⇨ 216.

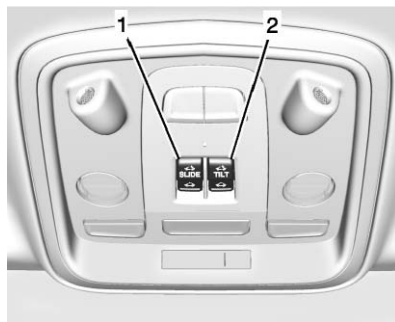

1. SLIDE Interruttore

### 2. TILT Interruttore

**Apertura/chiusura** : Premere la parte posteriore o anteriore dell'interruttore (1) al primo fermo e tenere premuto per aprire o chiudere il tettuccio apribile.

### Apertura rapida/Chiusura

**rapida** : Premere la parte posteriore o anteriore dell'interruttore (1) fino al secondo fermo e rilasciarlo per aprire o chiudere rapidamente il tettuccio apribile.

**Posizione accostata** : Premere e tenere premuta la parte anteriore dell'interruttore (2) per portare il tettuccio apribile in posizione di ventilazione. La tendina parasole deve essere aperta manualmente. Premere e tenere premuta la parte posteriore dell'interruttore (2) per chiudere la ventilazione del tettuccio apribile.

### Sistema di ribaltamento automatico

Il tettuccio apribile è dotato di un sistema di ribaltamento automatico, attivo solo quando il tettuccio apribile viene azionato in modalità

rapida. Se è presente un ostacolo lungo il percorso del tettuccio durante la chiusura rapida, il sistema di antiribaltamento rileverà l'ostacolo e fermerà il tettuccio. In caso di difficoltà di chiusura come gelo o altre condizioni, è possibile escludere il sistema di ribaltamento. Per escludere il sistema di ribaltamento, chiudere in modalità manuale. Per arrestare il movimento, rilasciare l'interruttore.

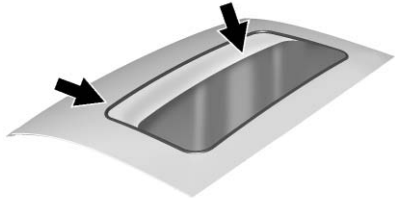

È possibile che sporcizia e altre impurità possano accumularsi nella guida o nella guarnizione del tettuccio apribile. Ciò potrebbe causare un problema con il funzionamento del tetto o il rumore. Potrebbe anche otturare il sistema di drenaggio dell'acqua. Aprire periodicamente il tettuccio e

rimuovere tutti gli ostacoli o i residui sciolti. Pulire la tenuta del tettuccio e l'area di tenuta del tetto usando un panno pulito, sapone delicato e acqua. Non rimuovere il grasso dal tettuccio apribile.

## Sedili e poggiatesta

### Poggiatesta

Poggiatesta ..... 53

### Sedili anteriori

Sedili con funzione Easy Entry ..... 55

Regolazione dei sedili elettrici ..... 55

Regolazione del supporto lombare ..... 58

Regolazione del supporto delle gambe ..... 58

Sedili reclinabili ..... 59

Sedili con memoria ..... 60

Sedili anteriori riscaldati ..... 62

### Sedili posteriori

Sedili posteriori ..... 63

Sportello apribile del sedile posteriore ..... 65

### Cinture di sicurezza

Cinture di sicurezza ..... 65

Come indossare correttamente le cinture di sicurezza ..... 67

Cintura di sicurezza a tre punti di ancoraggio ..... 68

Uso della cintura di sicurezza in gravidanza ..... 71

Controllo del sistema di sicurezza ..... 71

Cura delle cinture di sicurezza ..... 72

Sostituzione dei componenti del sistema della cintura di sicurezza dopo un incidente ..... 72

### Sistema airbag

Sistema airbag ..... 73

Dove si trovano gli airbag? .... 75

Quando deve gonfiarsi un airbag? ..... 76

Cosa fa gonfiare un airbag? ... 77

Come fa un airbag ad agire come sistema di sicurezza? ..... 78

Cosa si vede dopo che un airbag si è gonfiato? ..... 78

Sistema di rilevamento del passeggero ..... 80

Interventi tecnici sulle vetture dotate di airbag ..... 84

Montaggio di dispositivi aggiuntivi a una vettura dotata di airbag ..... 85

Controllo del sistema dell'airbag ..... 86

Sostituzione dei componenti del sistema dell'airbag dopo un incidente ..... 86

### Sistemi di sicurezza per bambini

Bambini più grandi e ragazzi ... 87

Neonati e bambini piccoli .... 89

Sistemi di sicurezza per bambini ..... 92

Dove posizionare il sistema di sicurezza ..... 93

Sistemi di sicurezza per bambini ISOFIX ..... 101

Montaggio dei sistemi di sicurezza per bambini (sedile posteriore) ..... 101

Montaggio dei sistemi di sicurezza per bambini (sedile anteriore del passeggero) ... 103

### Sistema di protezione pedoni

Sistema di protezione pedoni ..... 106

## Poggiatesta

Se il veicolo è equipaggiato di sedili anteriori di base, questi dispongono di poggiatesta regolabili sulle posizioni di seduta esterne.

Se il veicolo è equipaggiato di sedili anteriori ad alte prestazioni, questi dispongono di poggiatesta non regolabili sulle posizioni di seduta esterne.

### Avvertenza

Se i poggiatesta non sono montati e regolati correttamente, le probabilità che gli occupanti subiscano una lesione al collo o alla spina dorsale in caso di incidente sono maggiori. Non partire fino a quando i poggiatesta di tutti gli occupanti non sono montati e regolati correttamente.



In presenza di sedili di base, regolare il poggiatesta in modo che la sua sommità sia alla stessa altezza della parte superiore della testa degli occupanti. Questa posizione riduce la possibilità di lesioni al collo in caso di incidente.

### Sedili anteriori

Se presenti, i sedili anteriori di base del veicolo dispongono di poggiatesta regolabili sulle posizioni di seduta esterne.

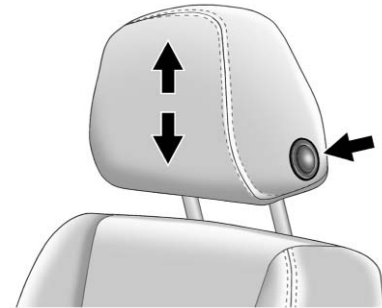

L'altezza del poggiatesta è regolabile.

Per sollevare o abbassare il poggiatesta, premere il pulsante di lato al poggiatesta stesso e tirare verso l'alto o spingere verso il basso, poi rilasciare il pulsante. Tirare e premere il poggiatesta verso il basso dopo aver rilasciato il pulsante per assicurarsi che sia bloccato in posizione.

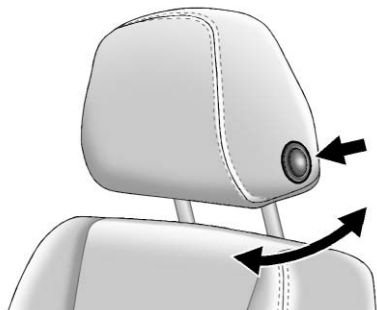

Per regolare il poggiatesta avanti e indietro, premere il pulsante posto sul lato di fronte al poggiatesta e spostarlo in avanti o indietro fino a raggiungere la posizione di bloccaggio desiderata. Cercare di muovere il poggiatesta dopo aver rilasciato il pulsante per assicurarsi che sia bloccato in posizione.

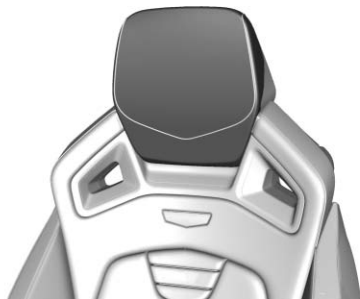

In presenza di sedili High Performance, i poggiatesta dei sedili anteriori esterni non saranno regolabili.

### **Sedili posteriori**

I sedili posteriori della vettura sono dotati di poggiatesta regolabili nelle posizioni esterne.

L'altezza del poggiatesta è regolabile. Tirare il poggiatesta verso l'alto per sollevarlo. Tentare di muovere il poggiatesta per assicurarsi che sia bloccato in posizione.

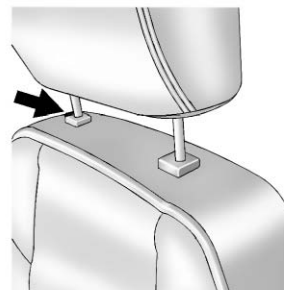

Per abbassarlo, premere il pulsante che si trova in cima allo schienale del sedile e premere il poggiatesta verso il basso. Cercare di muovere il poggiatesta dopo aver rilasciato il pulsante per assicurarsi che sia bloccato in posizione.

I poggiatesta esterni posteriori non sono rimovibili.

## Sedili anteriori

### Sedili con funzione Easy Entry



#### Sedile High Performance

1. Interruttore di regolazione del sedile
2. Maniglia schienale del sedile ribaltabile

Se presente, i sedili posteriori possono essere spostati per agevolare l'ingresso e l'uscita dai sedili posteriori.

Per piegare lo schienale, sollevare la maniglia (2) nella parte superiore dello schienale. Lo schienale si ribalterà in avanti.

Per far avanzare il sedile, tenere premuta la parte anteriore dell'interruttore (1) sul lato esterno della parte superiore dello schienale. Per far indietreggiare il sedile, tenere premuta la parte posteriore dell'interruttore (1). Rilasciare l'interruttore (1) quando il sedile ha raggiunto la posizione desiderata.

Una volta entrati o usciti dai sedili posteriori, riportare lo schienale in posizione eretta. Sollevare lo schienale e spingerlo all'indietro fino a quando si blocca in posizione. Premere e tirare lo schienale per verificare che sia bloccato.

#### Avvertenza

Se uno dei sedili non è bloccato, potrebbe spostarsi in avanti in seguito a un arresto improvviso o a un incidente. Pericolo di lesioni

(Continuazione)

#### Avvertenza (Continuazione)

personali per l'eventuale passeggero. Spingere o tirare sempre gli schienali per assicurarsi che siano bloccati.

### Regolazione dei sedili elettrici



#### Sedile High Performance

Per regolare il sedile:

- Spostare il sedile avanti e indietro facendo scivolare il comando avanti o indietro.



- Sollevare o abbassare il sedile spostando la parte posteriore del comando verso l'alto o verso il basso.
- Se presente, sollevare o abbassare la parte anteriore dell'imbottitura della seduta spostando la parte anteriore del comando verso l'alto o verso il basso.

Per regolare lo schienale, vedere *Schienali reclinabili*. ⇨ 59.

Per regolare il supporto lombare, vedere *Regolazione lombare* ⇨ 58.

Alcuni veicoli sono dotati di Safety Alert Seat (Sedile con allarme di sicurezza). Questa funzione attiva un allarme ad impulsi a vibrazione nel sedile del conducente come allerta per evitare collisioni. Vedere *Sistemi di assistenza al conducente* ⇨ 249.

### Regolazione dei sedili serie V

#### Avvertenza

Se si cerca di regolare un sedile del conducente a veicolo in movimento, è possibile perdere il controllo del veicolo stesso. Regolare il sedile del conducente solo quando il veicolo non è in movimento.

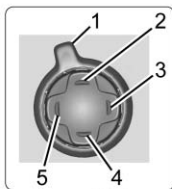

#### Sedile High Performance

1. Selettore delle funzioni
2. Verso l'alto
3. Indietro

4. Verso il basso
5. In avanti

- Muovere il selettore delle funzioni (1) per visualizzare le regolazioni del sedile sulla colonnina centrale. Premere e rilasciare oppure tenere premuto per scrollare le funzioni.
- Premere Verso l'alto (2) per effettuare regolazioni verso l'alto della funzione selezionata.
- Premere Indietro (3) per effettuare regolazioni indietro della funzione selezionata.
- Premere Verso il basso (4) per effettuare regolazioni verso il basso della funzione selezionata.
- Premere Avanti (5) per effettuare regolazioni avanti della funzione selezionata.

#### Supporto lombare a 4 vie

Per regolare il supporto lombare del sedile di base, fare riferimento a *Regolazione lombare* ⇨ 58.

Per regolare il supporto lombare di un sedile High Performance, se presente:

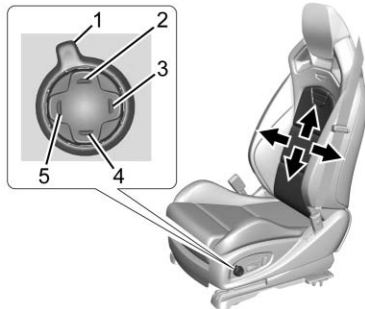

### Sedile High Performance

- Premere e rilasciare o tenere premuto il selettore delle funzioni (1) e scorrere fino al supporto lombare sulla colonnina centrale.
- Premere Avanti (5) o Indietro (3) per regolare il supporto lombare in avanti o indietro.
- Premere Verso l'alto (2) o Verso il basso (4) per regolare il supporto lombare verso l'alto o verso il basso.

### Supporto dell'imbottitura della seduta

Per regolare il supporto dell'imbottitura della seduta, se presente:

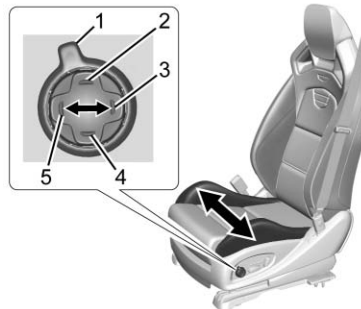

- Premere e rilasciare oppure mantenere premuto il selettore delle funzioni (1) per scorrere fino al supporto imbottitura nel gruppo centrale.
- Regolare il supporto imbottitura verso l'interno o l'esterno, premendo rispettivamente in avanti (5) o all'indietro (3).

### Supporto imbottitura schienale

Per regolare il supporto dell'imbottitura dello schienale, se presente:

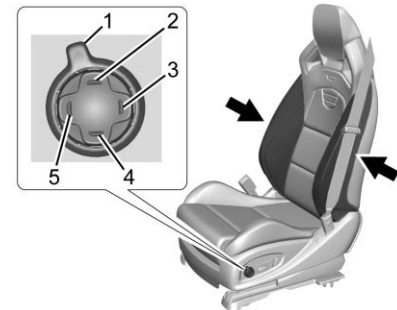

- Premere e rilasciare oppure mantenere premuto il selettore delle funzioni (1) per scorrere fino al supporto imbottitura schienale nel gruppo centrale.
- Regolare il supporto schienale verso l'interno o l'esterno, premendo rispettivamente in avanti (5) o all'indietro (3).

## Regolazione del supporto lombare

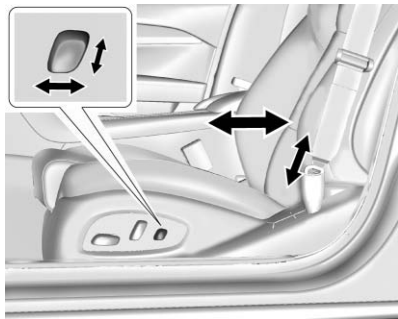

### Sedile base

Per regolare il supporto e il cuscino lombare:

- Premere e tenere premuto il comando avanti o indietro per aumentare o diminuire il supporto lombare.
- Premere e tenere premuto verso l'alto o verso il basso per aumentare o diminuire il supporto del cuscino dello schienale, se in dotazione.

## Regolazione dell'imbottitura

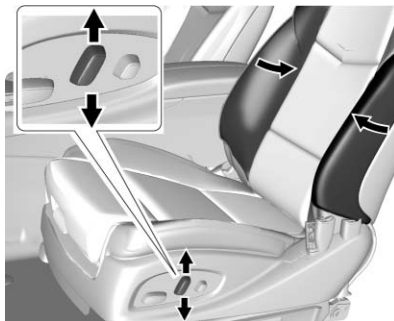

Se presente, per aumentare o diminuire il supporto dell'imbottitura dello schienale, tenere premuto il comando in avanti o all'indietro oppure in alto e in basso.

## Regolazione del supporto delle gambe

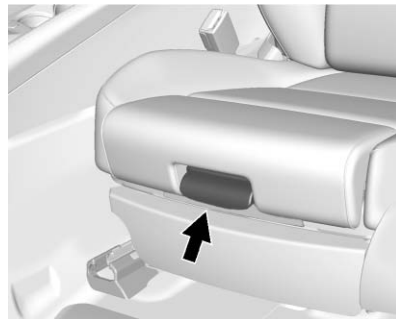

### Sedile base

Se presente, tirare la leva. Quindi tirare o spingere il supporto per allungare o accorciare. Rilasciare la leva per bloccare in posizione.

## Sedili reclinabili



### Sedile High Performance

Per regolare lo schienale:

- Ruotare la parte superiore del comando all'indietro per reclinare.
- Ruotare la parte superiore del comando in avanti per sollevare.

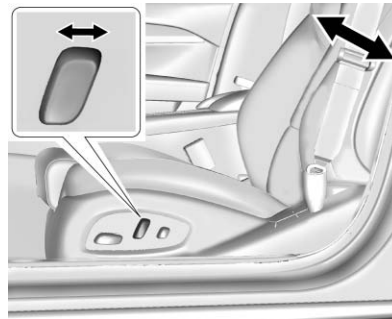

### Sedile base

Per regolare lo schienale:

- Ruotare la parte superiore del comando all'indietro per reclinare.
- Ruotare la parte superiore del comando in avanti per sollevare.

### Avvertenza

Essere seduti in posizione reclinata con la vettura in movimento può essere pericoloso. Anche quando

(Continuazione)

### Avvertenza (Continuazione)

allacciate, le cinture di sicurezza non possono svolgere la loro funzione.

La cintura a tre attacchi non sarà a contatto del vostro corpo. Si troverebbe invece di fronte a voi. In caso di incidente, la cintura potrebbe non trattenere adeguatamente il passeggero, che potrebbe subire lesioni al collo o di altro tipo.

La cintura a due attacchi potrebbe essere più alta del vostro addome. Le forze si scaricherebbero qui, non nelle ossa del bacino. Questo potrebbe causare gravi lesioni interne.

Affinché gli occupanti siano adeguatamente protetti mentre la vettura è in movimento, sollevare lo schienale in posizione verticale. Poi sedersi

(Continuazione)

**Avvertenza  
(Continuazione)**

comodamente e indossare la cintura di sicurezza correttamente.

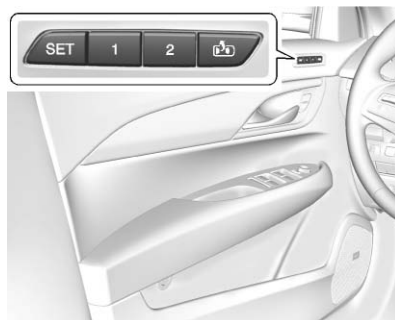

Se la vettura è in movimento nessun schienale deve essere reclinato.

**Sedili con memoria**



Se in dotazione, i pulsanti 1, 2, SET e  (Uscita) sulla portiera conducente sono utilizzati per memorizzare e richiamare manualmente le impostazioni in memoria per il sedile conducente e gli specchietti esterni.

**Salvataggio delle posizioni in memoria**



Per memorizzare le posizioni nei pulsanti 1 e 2:

1. L'accensione deve essere in posizione ON/RUN/START o ACC/ACCESSORY.

2. Regolare il sedile conducente e gli specchietti esterni nelle posizioni di guida desiderate.
3. Premere e rilasciare SET. Si udirà un suono.
4. Premere immediatamente e tenere premuto 1 fino a quando non vengono emessi due suoni.
5. Ripetere i passaggi 1-4 per un eventuale secondo conducente usando la posizione 2.

Per memorizzare le posizioni di uscita e le funzioni di richiamo uscita facilitata nel pulsante  (Uscita), ripetere i passaggi 1-4 utilizzando  per salvare le proprie posizioni per scendere dal mezzo.

**Richiamo manuale delle posizioni in memoria**

Premere e tenere premuto 1, 2 o  (Uscita) per richiamare manualmente le posizioni in memoria salvate in precedenza. Se 1, 2 o  viene rilasciato prima che

le posizioni memorizzate siano state raggiunte, il richiamo viene interrotto.

### **Richiamo automatico delle posizioni di memoria (richiamo automatico di memoria)**

Se programmata nel menu di personalizzazione del veicolo, la funzione di richiamo automatico della memoria richiama automaticamente la posizione 1 o 2 memorizzata in precedenza, del conducente attuale, non appena l'accensione viene spostata da OFF a ON/RUN/START o ACC/ACCESSORY

Il cambio deve essere in P (parcheggio).

Vedere *Personalizzazione del veicolo* ⇨ 160.

Per arrestare il movimento di richiamo, premere uno dei comandi di memoria, sedile conducente, specchietto esterno o piantone dello sterzo.

Se il conducente del veicolo è cambiato, in alcuni veicoli è possibile visualizzare l'identificazione del guidatore nei primi cicli di accensione.

I telecomandi RKE non sono identificati tramite un numero. Se la posizione del sedile viene memorizzata su 1 o 2 ma non viene richiamata in automatico, ripetere la memorizzazione delle posizioni sull'altro pulsante o scambiare i trasmettitori RKE con l'altro conducente.

### **Easy Exit Recall (Richiamo uscita agevolata)**

Se programmata nel menu di personalizzazione del veicolo, la funzione di uscita facilitata richiama le posizioni precedentemente memorizzate  (Uscita) quando si scende dal veicolo. Vedere le "Posizioni di memoria salvate" elencate in precedenza. Vedere anche *Personalizzazione del veicolo* ⇨ 160.

La funzione di uscita agevolata è richiamata automaticamente quando si verifica uno dei seguenti eventi:

- Il veicolo è spento e la portiera del conducente è aperta entro breve.
- Il veicolo è spento con la portiera del conducente aperta.

### **Ostruzioni**

Se durante il richiamo di una posizione memorizzata un ostacolo blocca il sedile del conducente, il movimento può arrestarsi. Eliminare il problema. Poi eseguire una delle seguenti procedure:

- Se si sta richiamando la posizione di memoria salvata in modalità automatica o manuale, premere e tenere premuto il relativo comando manuale per due secondi. Tentare di richiamare la posizione premendo il corrispettivo pulsante di memoria, quindi ritentare aprendo la portiera lato guida e premendo  sul telecomando RKE.

- Se si richiama la posizione di uscita, tenere premuto il comando manuale relativo per la funzione di uscita per due secondi. Quindi tentare di richiamare di nuovo la posizione di uscita.

Se la posizione memorizzata non viene richiamata, consultare il proprio concessionario per avere assistenza tecnica.

### Sedili anteriori riscaldati

#### Avvertenza

Se non si riescono ad avvertire le variazioni di temperatura o dolore alla pelle, il riscaldatore del sedile potrebbe causare ustioni. Per ridurre il rischio di scottature si dovrebbe prestare attenzione nell'uso dei sedili riscaldabili, specialmente per lunghi periodi di tempo. Non collocare oggetti sul sedile in grado di isolare dal calore, come un lenzuolo, un

(Continuazione)

#### Avvertenza (Continuazione)



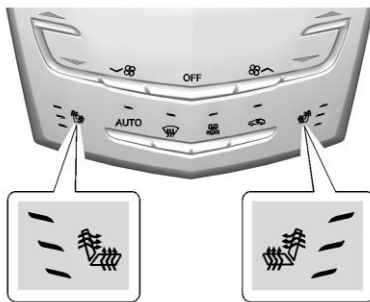

cuscino, una copertura o un oggetto simile. Potrebbe causare un surriscaldamento del sedile. Un riscaldatore surriscaldato potrebbe causare bruciature o potrebbe danneggiare il sedile.



#### Pulsanti di livello superiore, simili ai pulsanti di base

Se disponibili, i pulsanti sono posti accanto ai comandi del climatizzatore, sulla consolle

centrale. Per funzionare, l'accensione deve essere in posizione ON/RUN/START.

Premere  /  o  /  per riscaldare il cuscino e lo schienale del sedile del conducente o del passeggero.

Premere il pulsante una volta per la regolazione massima. Ad ogni pressione del pulsante, il sedile passerà all'impostazione successiva inferiore e quindi all'impostazione di spegnimento. Le spie accanto ai pulsanti indicano tre per l'impostazione massima e uno per la minima. Se i sedili riscaldati sono su alto, il livello diminuirà automaticamente dopo circa 30 minuti.

Quando questa funzione è spenta, il simbolo del sedile riscaldato sul pulsante è bianco. Quando il sedile riscaldato viene attivato il simbolo diventa rosso.

Il sedile del passeggero può impiegare più tempo a scaldarsi.

### Avvio riscaldamento sedili automatico da remoto

Quando la temperatura esterna è bassa, i sedili riscaldati possono essere attivati automaticamente insieme all'avviamento a distanza. Il processo viene interrotto quando l'accensione viene attivata. Premere il pulsante per utilizzare i sedili riscaldati dopo aver avviato la vettura.

L'indicatore dei sedili riscaldati che si accende rimane spento durante l'avviamento a distanza.

Se un sedile non è occupato, la sua efficienza termica può risultare ridotta. Ciò è normale.

I sedili riscaldati non si attivano durante l'avviamento a distanza a meno che non siano abilitati nel menu di personalizzazione del veicolo. Vedere *Avviamento a distanza del veicolo* ⇨ 33 e *Personalizzazione del veicolo* ⇨ 160.

### Sedili autoriscaldanti

Quando il veicolo è acceso, questa funzione attiva automaticamente i sedili riscaldati al livello richiesto dalla temperatura interna del veicolo.

I pulsanti dei sedili riscaldati manuali presenti nel gruppo centrale indicheranno il livello attivo alto, medio, basso o disattivato del riscaldamento sedili. Utilizzare i pulsanti dei sedili riscaldati manuali presenti nel gruppo centrale per disattivare i sedili a riscaldamento automatico.

Se il sedile del passeggero è vuoto, la funzione sedili autoriscaldanti non attiva quel sedile. La funzione sedili autoriscaldanti è programmabile in modo da essere sempre attiva a veicolo acceso.

I sedili riscaldati non si attivano durante l'avviamento a distanza a meno che non siano abilitati nel menu di personalizzazione del veicolo.

Vedere *Personalizzazione del veicolo* ⇨ 160.

### Sedili posteriori

#### Abbattimento dello schienale

Entrambe le frazioni dello schienale del sedile possono essere ripiegate per un maggiore spazio di carico. Ripiegare lo schienale di un sedile solo a veicolo non in movimento.

#### Attenzione

Ripiegando un sedile posteriore con le cinture di sicurezza allacciate si possono danneggiare il sedile o le cinture di sicurezza. Slacciare sempre le cinture di sicurezza e riavvolgerle completamente prima di ripiegare un sedile posteriore.



Per abbattere lo schienale:

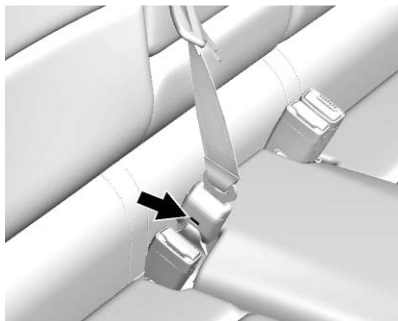

1. Scollegare la mini-chiusura della cintura di sicurezza posteriore usando una chiave nel foro presente sulla mini-fibbia, e lasciare che la cintura si riavvolga.

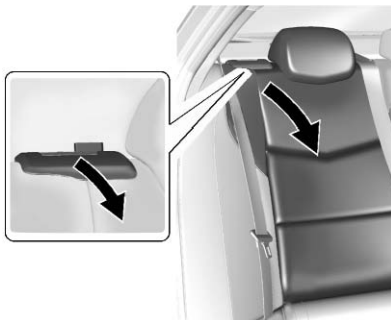

2. Tirare la leva sulla parte alta dello schienale verso di se per sbloccare lo schienale.

Quando lo schienale è sbloccato, si solleva una linguetta rossa accanto alla leva dello schienale.

3. Abbattere lo schienale in avanti.

Ripetere i passaggi 2 e 3 per abbattere lo schienale dall'altra parte, se desiderato.

### Sollevamento dello schienale

#### **Avvertenza**

Se uno dei sedili non è bloccato, potrebbe spostarsi in avanti in seguito a un arresto improvviso o a un incidente. Pericolo di lesioni personali per l'eventuale passeggero. Spingere o tirare sempre gli schienali per assicurarsi che siano bloccati.

#### **Avvertenza**

In caso di incidente, la cintura di sicurezza non sarà in grado di fornire la protezione adeguata quando è mal posizionata, mal collegata o attorcigliata. La persona che ha indossato la cintura non correttamente potrebbe rimanere gravemente ferita. Dopo aver sollevato lo schienale posteriore, controllare sempre che le cinture di

(Continuazione)

### Avvertenza (Continuazione)

sicurezza siano posizionate e fissate correttamente, senza essere attorcigliate.

Per sollevare uno schienale:

1. Sollevare lo schienale. Accertarsi che la cintura di sicurezza e la relativa chiusura centrale non rimangano intrappolate dietro al sedile. Spingere lo schienale indietro per bloccarlo in sede.  
Quando lo schienale viene bloccato in posizione, la linguetta rossa accanto alla leva dello schienale si ritrae.
2. Spingere e tirare la parte superiore dello schienale per verificare che sia bloccato in posizione.
3. Ricollegare la mini-chiusura della cintura di sicurezza centrale alla mini-fibbia. Evitare l'attorcigliamento della cintura.

4. Tirare la cintura di sicurezza centrale per accertarsi che la mini-chiusura sia salda.
5. Ripetere i punti per sollevare l'altro schienale, se necessario.

Quando il sedile non è in uso, mantenerlo bloccato, in posizione verticale.

### Sportello apribile del sedile posteriore

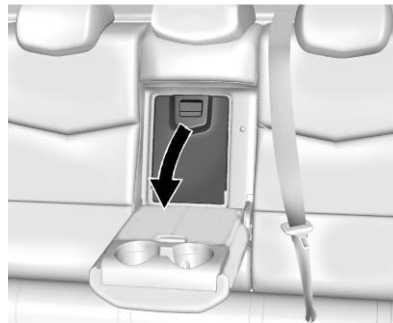

Questo veicolo potrebbe essere dotato, al centro dello schienale posteriore, di uno sportello apribile. Abbattere il bracciolo posteriore e tirare il fermo per aprire lo sportello.

## Cinture di sicurezza

Questa sezione del manuale spiega come utilizzare correttamente le cinture di sicurezza. Inoltre, tratta anche altri argomenti non correlati con le cinture di sicurezza.

### ⚠ Avvertenza

Non consentire a un passeggero di occupare un sedile la cui cintura di sicurezza non possa essere indossata correttamente. In caso di incidente, se gli occupanti della vettura non indossano la cintura di sicurezza le lesioni possono essere molto più gravi. Gli occupanti potrebbero riportare gravi ferite o morte a causa di forti urti con parti dell'auto o perchè vengono proiettati fuori dalla vettura. Inoltre, chiunque non abbia le cinture allacciate può colpire altri passeggeri nel veicolo.

(Continuazione)

### Avvertenza (Continuazione)

È estremamente pericoloso viaggiare in una zona destinata al carico di oggetti, sia all'interno sia all'esterno della vettura. In caso di urto, i passeggeri che viaggiano in queste zone corrono un maggior rischio di lesioni gravi o morte. Non consentire a nessun passeggero di viaggiare nelle aree della vettura non dotate di sedili e cinture di sicurezza.

Allacciare sempre la cintura di sicurezza e verificare anche che tutti i passeggeri la indossino correttamente.

Questa vettura è dotata di indicatori che ricordano di allacciare la cintura di sicurezza. Vedere *Segnalazioni di cintura di sicurezza non allacciata* ⇨ 126.

### Perché le cinture di sicurezza funzionano



Quando viaggiano a bordo di un veicolo, i passeggeri hanno la stessa velocità del veicolo stesso. Se il veicolo si ferma improvvisamente, i passeggeri continuano il movimento fino a quando qualcosa non li ferma. Potrebbe essere il parabrezza, il cruscotto o le cinture di sicurezza!

Quando si indossa una cintura di sicurezza, gli occupanti rallentano insieme al veicolo. C'è più tempo per fermarsi perché ci si arresta su una distanza maggiore e, quando le

cinture sono indossate correttamente, sono le ossa più forti che assorbono la forza delle cinture di sicurezza. Ecco perché le cinture di sicurezza sono così utili.

### Domande e risposte sulle cinture di sicurezza

**Q: Se un occupante ha la cintura di sicurezza allacciata, rimarrà intrappolato nella vettura in caso di incidente?**

**A:** *Potrebbe* rimanere intrappolato, sia che indossi la cintura sia che non la indossi. Ma se ha la cintura allacciata, sono *molto* maggiori le probabilità che rimanga cosciente durante e dopo un incidente e che *possa* slacciarsi la cintura e scendere dall'auto.

**Q: Se la propria auto è dotata di airbag, perché si devono anche allacciare le cinture di sicurezza?**

**A:** Gli airbag sono solo dispositivi supplementari, funzionano *assieme* alle cinture di sicurezza, non al loro posto.

Indipendentemente dalla presenza dell'airbag, tutti gli occupanti devono allacciare le cinture di sicurezza per avere la massima protezione.

Inoltre, in quasi tutte le regioni la legge richiede di indossare la cintura di sicurezza.

## Come indossare correttamente le cinture di sicurezza

Questa sezione è dedicata solo a persone con un'altezza adulta.

Per quanto riguarda l'uso delle cinture di sicurezza con i bambini, ci sono alcune particolarità da sapere. E ci sono regole diverse per i bambini piccoli e per i neonati. Se nel veicolo è presente un bambino, vedere *Bambini più grandi* ⇨ 87 o *Neonati e bambini piccoli* ⇨ 89. È necessario attenersi a queste norme per la sicurezza di tutti.

È molto importante che tutti gli occupanti si allaccino le cinture. Le statistiche mostrano che, in caso di

incidente, le persone prive di cinture di sicurezza subiscono lesioni più spesso di quelle che le indossano.

Ci sono cose importanti da sapere su come indossare correttamente una cintura di sicurezza.

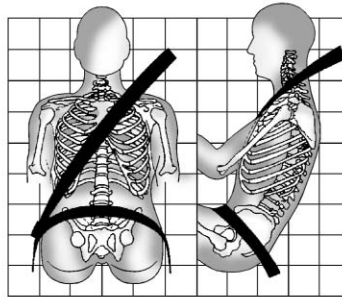

- Sedersi con la schiena dritta e tenere sempre i piedi sul pavimento di fronte.
- Utilizzare sempre la fibbia corretta per la propria posizione di seduta.

- Indossare la fascia addominale della cintura in posizione bassa e avvolgere i fianchi, toccando appena le cosce. In caso di incidente, la forza viene applicata alle robuste ossa del bacino e sarebbe quindi più improbabile scivolare al di sotto della fascia addominale. Se invece si scivolasse, la cintura applicherebbe la forza all'addome. Questo potrebbe causare lesioni gravi o persino fatali.
- Indossare la parte superiore della cintura sulla spalla e attraverso il torace. Queste parti del corpo riescono ad assorbire meglio le forze di ritenuta della cintura. La fascia toracica della cintura si blocca in caso di arresto improvviso o incidente.

### Avvertenza

Se non si indossa correttamente la cintura di sicurezza, è possibile riportare gravi lesioni o addirittura la morte.

- Non lasciare mai che la cintura addominale o superiore si allentino o si attorciglino.
- Non indossare mai la parte superiore della cintura sotto le braccia o dietro la schiena.
- Non far passare la parte addominale o della spalla su un bracciolo.

### Cintura di sicurezza a tre punti di ancoraggio

Tutte le posizioni di seduta della vettura sono dotate di cintura di sicurezza a tre punti di ancoraggio.

Sui modelli berlina, se si sta usando una posizione del sedile posteriore centrale con una cintura di sicurezza staccabile e la cintura di

sicurezza non è collegata, vedere "Abbattimento dello schienale" in *Sedili posteriori* ⇨ 63 per le istruzioni relative al ricollegamento della cintura di sicurezza alla mini-fibbia.

Le istruzioni seguenti spiegano come indossare correttamente una cintura di sicurezza a tre punti di ancoraggio.

1. Se il sedile è regolabile, posizionarlo in modo da potersi sedere con la schiena dritta. Per vedere come, consultare la voce "Sedili" nell'Indice analitico.

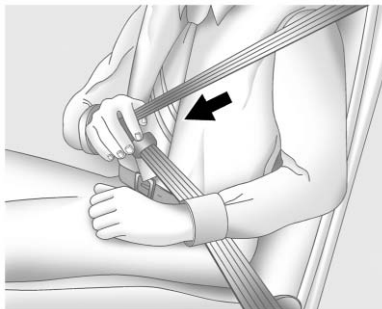

2. Prendere la linguetta di chiusura e tirare la cintura in diagonale. Evitare che si attorcigli.

Se la si tira in diagonale molto rapidamente, la cintura di sicurezza può bloccarsi. In questo caso, per sbloccarla è sufficiente lasciarla riavvolgere leggermente. Poi tirarla verso di sé più lentamente.



Se la cintura si blocca nella linguetta di chiusura prima di raggiungere la fibbia, oscillare la linguetta in modo che sia dritta per sbloccare la cintura.

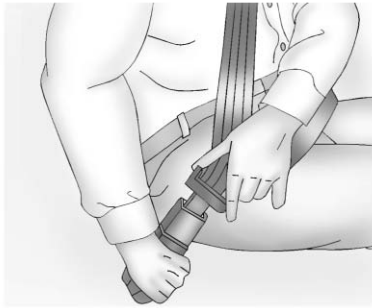

3. Inserire la linguetta di chiusura nella fibbia fino a quando non scatta in posizione.

Tirare la linguetta di chiusura per verificare che sia bloccata correttamente.

Posizionare il pulsante di sblocco sulla fibbia in modo che la cintura di sicurezza possa essere slacciata velocemente se necessario.

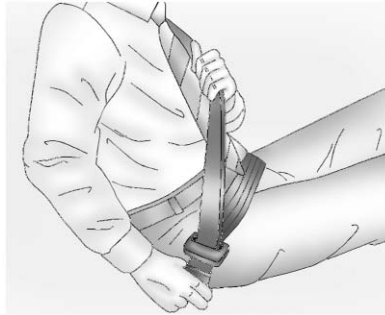

4. Per stringere la fascia addominale, tirare la fascia toracica.

Sui modelli berlina, per sistemare correttamente la fascia addominale per gli occupanti più piccoli, può essere necessario tirare la cucitura della cintura di sicurezza attraverso la linguetta di chiusura.

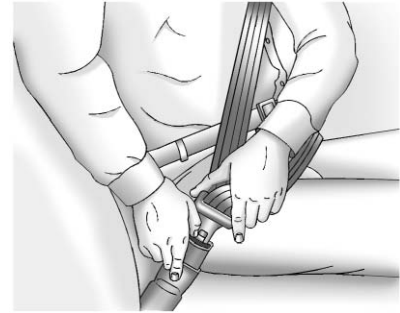

Per sbloccare la cintura, premere il pulsante presente sulla fibbia. La cintura dovrebbe ritornare nella posizione di partenza.

Far sempre rientrare la cintura di sicurezza in sede lentamente. Se il nastro della cintura di sicurezza rientra in sede troppo velocemente, l'avvolgitore potrebbe bloccarsi, impedendo l'estrazione. In questo caso, tirare la cintura di sicurezza saldamente, mantenendola in piano, per sbloccare il nastro, quindi rilasciarla. Se il nastro permane bloccato nell'avvolgitore, contattare il concessionario di fiducia.

Prima di chiudere una portiera, assicurarsi che la cintura di sicurezza non rimanga incastrata. Se si sbatte una portiera su una cintura di sicurezza, si potrebbero danneggiare sia la cintura sia la vettura.

### **Sistema di tensionamento automatico delle cinture di sicurezza**

Il veicolo potrebbe essere dotato di sistema di tensionamento automatico delle cinture di sicurezza.

Ogni volta che il veicolo viene avviato con le cinture di sicurezza anteriori allacciate, il sistema si attiva una volta per tendere le cinture quando la velocità del veicolo supera la soglia di attivazione.

Il sistema si attiva anche durante le frenate di emergenza e/o improvvise manovre di guida e si disattiva quando le condizioni di guida ritornano alla normalità.

Il sistema si disattiva ogni volta che si inserisce la modalità di guida competitiva e si ripristina alla disattivazione di questa modalità. Vedere *Modalità di guida competitiva* ⇨ 232.

Il sistema non si attiverà se il sistema di controllo trazione/controllo elettronico della stabilità non funziona correttamente. Vedere *Controllo trazione/controllo elettronico della stabilità* ⇨ 229. Se è presente un problema nel sistema di tensionamento automatico delle cinture di sicurezza, appare un messaggio nel Driver Information Center (DIC). Vedere *Messaggi relativi alle cinture di sicurezza* ⇨ 157. Altre funzioni delle cinture di sicurezza non sono interessate dal sistema di tensionamento automatico.

### **Pretensionatori della cintura di sicurezza**

Questa vettura è dotata di pretensionatori della cintura di sicurezza per gli occupanti dei sedili anteriori esterni. Anche se non è possibile vederli, i pretensionatori

costituiscono parte integrante del gruppo delle cinture di sicurezza. Possono contribuire a tendere le cinture di sicurezza durante le prime fasi di un incidente da lieve a grave, frontale, quasi frontale o posteriore a patto che siano soddisfatte le condizioni di soglia dell'attivazione del pretensionatore. I pretensionatori delle cinture di sicurezza possono essere inoltre d'aiuto nel serrare le cinture di sicurezza in caso di scontro laterale o ribaltamento del veicolo.

I pretensionatori funzionano solo una volta. Se i pretensionatori si azionano in un incidente, essi e probabilmente altre parti del sistema cinture di sicurezza dovranno essere sostituiti. Vedere *Sostituzione di parti del sistema delle cinture di sicurezza dopo un incidente* ⇨ 72.

### **Guide Comfort per le cinture di sicurezza posteriori**

Le guide comfort delle cinture di sicurezza posteriori possono rendere più comode le cinture per i bambini e i ragazzi che non hanno

più bisogno del seggiolino alzabimbo e per alcuni adulti. Una volta montate sulla fascia toracica, le guide Comfort tengono la cintura lontana da collo e testa.

Le guide comfort sono disponibili per le posizioni di seduta posteriori esterne, presso il concessionario di fiducia. Se disponibili, le guide includono le relative istruzioni.

## Uso della cintura di sicurezza in gravidanza

Le cinture di sicurezza devono essere utilizzate anche dalle donne in gravidanza. Come tutti gli occupanti, potrebbero subire gravi lesioni se non indossano le cinture di sicurezza.



Una donna in gravidanza deve indossare una cintura di sicurezza a tre punti di ancoraggio posizionando la fascia addominale più in basso possibile, sotto l'addome.

Il miglior modo per proteggere il nascituro consiste nel proteggere la madre. Se una cintura di sicurezza viene indossata correttamente, è più probabile che il nascituro non subisca danni in un incidente. Per le donne in gravidanza, come per tutti gli altri, il segreto dell'efficacia delle cinture di sicurezza consiste nell'indossarle correttamente.

## Controllo del sistema di sicurezza

Verificare periodicamente che la spia di monitoraggio dell'allacciamento delle cinture, le cinture di sicurezza, le fibbie, le linguette di chiusura, i riavvolgitori e gli ancoraggi funzionino tutti correttamente. Cercare eventuali componenti del sistema delle cinture di sicurezza staccati che potrebbero impedire un corretto funzionamento di tutto il sistema. Contattare il proprio concessionario di fiducia per l'eventuale riparazione. Le cinture di sicurezza rotte o sfrangiate potrebbero non proteggervi in caso di incidente. Potrebbero strapparsi a causa delle forze dell'impatto. Se una cintura è rotta o sfrangiata, procurarsene subito una nuova.

Assicurarsi che la spia di monitoraggio dell'allacciamento delle cinture funzioni. Vedere *Segnalazioni di cintura di sicurezza non allacciata* ⇨ 126.

Mantenere le cinture di sicurezza pulite e asciutte. Vedere *Cura della cintura di sicurezza* ⇨ 72.



## Cura delle cinture di sicurezza

Mantenere le cinture pulite e asciutte.

### Avvertenza

Non candeggiare né tingere le cinture di sicurezza. Potrebbe danneggiarle gravemente. In un incidente, potrebbero non essere in grado di fornire una protezione adeguata. Pulire le cinture di sicurezza solo con un detergente delicato e acqua tiepida.

## Sostituzione dei componenti del sistema della cintura di sicurezza dopo un incidente

### Avvertenza

Un incidente può danneggiare il sistema della cintura di sicurezza della vettura. Un sistema delle cinture di sicurezza danneggiato potrebbe non proteggere adeguatamente la persona che lo usa, causando lesioni gravi o anche la morte, in caso di incidente. Per essere sicuri che i sistemi delle cinture di sicurezza funzionino correttamente dopo un incidente, farli controllare e, se necessario, sostituire rapidamente.

Dopo un incidente lieve, può non essere necessario sostituire le cinture di sicurezza. Ma i gruppi delle cinture di sicurezza utilizzati durante un incidente possono essere stati sollecitati o danneggiati.

Consultare il proprio concessionario per fare controllare o sostituire i gruppi delle cinture di sicurezza.

I nuovi componenti e le riparazioni potrebbero rendersi necessari anche se il sistema non è stato utilizzato al momento dell'incidente.

Far controllare i pretensionatori della cintura di sicurezza se la vettura è stata coinvolta in un incidente o se la spia di segnalazione airbag pronto rimane accesa dopo aver avviato la vettura o mentre si sta guidando. Vedere *Spia di segnalazione airbag pronto* ⇨ 127.

### Avvertenza

Le procedure di sicurezza devono essere sempre osservate quando si effettui lo smaltimento del veicolo o di sue parti. Lo smaltimento dovrebbe essere effettuato solo da un centro di assistenza autorizzato, per aiutare a proteggere l'ambiente e la vostra salute.

## Sistema airbag

La vettura è dotata dei seguenti airbag:

- Un airbag frontale per il conducente.
- Un airbag frontale per il passeggero anteriore esterno.
- Un airbag per le ginocchia del conducente.
- Un airbag per le ginocchia per il passeggero anteriore esterno.
- Un airbag per gli impatti laterali montato sul sedile per il conducente.
- Un airbag per gli impatti laterali montato sul sedile del passeggero anteriore esterno.
- Un airbag a tendina per il conducente e il passeggero seduto dietro di lui.
- Un airbag a tendina per il passeggero anteriore esterno e il passeggero seduto subito dietro il passeggero anteriore esterno.

I modelli berlina possono essere dotati dei seguenti airbag:

- Airbag per gli impatti laterali montati sul sedile per i passeggeri esterni della seconda fila.

Tutti gli airbag hanno la dicitura AIRBAG sulla rifinitura o su un'etichetta vicino all'apertura di azionamento.

Per gli airbag frontali, la parola AIRBAG è incisa al centro del volante per l'airbag del conducente e sul cruscotto per il passeggero anteriore esterno.

Per gli airbag per le ginocchia, la parola AIRBAG è incisa sulla parte inferiore del cruscotto.

Per gli airbag per gli impatti laterali montati sul sedile, la parola AIRBAG compare sul lato dello schienale, vicino alla portiera.

Per gli airbag a tendina, la parola AIRBAG appare sul soffitto dell'auto o sulla modanatura.

Gli airbag sono stati concepiti per integrare la protezione offerta dalle cinture di sicurezza. Sebbene gli

airbag attuali siano stati progettati anche per contribuire a ridurre il rischio di lesioni causate dalla loro forza di gonfiaggio, tutti gli airbag devono gonfiarsi molto in fretta per poter svolgere la loro funzione.

Ecco le cose più importanti da sapere sui sistemi degli airbag:



### Avvertenza

Se non si indossa correttamente la cintura di sicurezza, in caso di incidenti si possono subire gravi lesioni o morte anche in presenza di airbag. Gli airbag sono stati ideati per funzionare assieme alle cinture di sicurezza, non per sostituirle. Inoltre, non sono stati progettati per gonfiarsi in tutti gli incidenti. In alcuni incidenti, le cinture di sicurezza sono l'unico sistema di sicurezza. Vedere *Quando dovrebbe gonfiarsi un airbag?* ⇨ 76.

(Continuazione)

**Avvertenza  
(Continuazione)**

Se si indossa la cintura di sicurezza durante un incidente, questa contribuisce a ridurre la possibilità di colpire oggetti che si trovano all'interno del veicolo o di essere sbalzati fuori dal veicolo. Gli airbag sono "sistemi di sicurezza supplementari" rispetto alle cinture di sicurezza. Chiunque si trovi a bordo di una vettura deve indossare correttamente la cintura di sicurezza, indipendentemente dalla presenza o meno di un airbag per questa persona.

**⚠ Avvertenza**

Poiché gli airbag si gonfiano con molta forza e con una rapidità superiore ad un battito di ciglia, coloro che si trovano contro o comunque molto vicino ad essi quando si attivano possono ferirsi

(Continuazione)

**Avvertenza  
(Continuazione)**

seriamente, se non rimanere uccisi. Evitare di sedersi inutilmente vicini a qualsiasi airbag, ad esempio sul bordo del sedile o sporgendosi in avanti. Le cinture di sicurezza possono trattenervi nella vostra posizione prima e durante un incidente. Indossare sempre la cintura di sicurezza, anche in presenza di airbag. Il conducente deve sedersi nella posizione più arretrata possibile che gli consenta di mantenere il controllo della vettura. Le cinture di sicurezza e gli airbag del passeggero anteriore esterno risultano più efficaci sedendo ben dritti contro lo schienale, con entrambi i piedi sul pavimento.

Gli occupanti non devono sporgersi o dormire appoggiati alla portiera o ai cristalli laterali

(Continuazione)

**Avvertenza  
(Continuazione)**

nei sedili con airbag per gli urti laterali integrati nei sedili e/o airbag a tendina.

**⚠ Avvertenza**

I bambini appoggiati o molto vicini a un airbag che si gonfia possono subire lesioni gravi o morte. Quando si viaggia, assicurare sempre correttamente i bambini all'interno della vettura. Per leggere come, vedere *Bambini più grandi* ⇨ 87 o *Neonati e bambini piccoli* ⇨ 89.



Il quadro strumenti integra una spia che segnala quando l'airbag è pronto per l'uso, con il simbolo di un airbag. Il sistema verifica che l'impianto elettrico dell'airbag non presenti malfunzionamenti. La spia indica un eventuale problema elettrico. Vedere *Spia di segnalazione airbag pronto* ⇨ 127.

## Dove si trovano gli airbag?

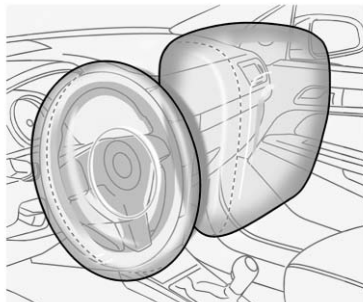

L'airbag frontale del conducente si trova al centro del volante.

L'airbag anteriore del passeggero anteriore esterno si trova nel quadro strumenti del passeggero.



L'airbag per le ginocchia del conducente è dietro al piantone dello sterzo. L'airbag per le ginocchia del passeggero esterno è sotto il cassetto portaoggetti.

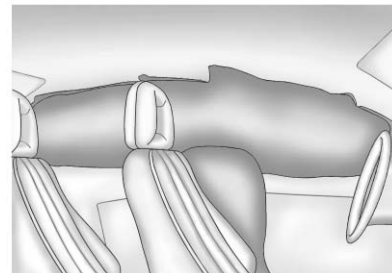

**La figura mostra il lato del conducente, il lato passeggero è simile**

Gli airbag laterali integrati nel sedile del conducente e del passeggero anteriore esterno sono montati nel lato degli schienali più vicini alla portiera.

Gli airbag a tendina del conducente, del passeggero anteriore esterno e dei passeggeri esterni della seconda fila sono collocati nel tetto, sopra i finestrini laterali.

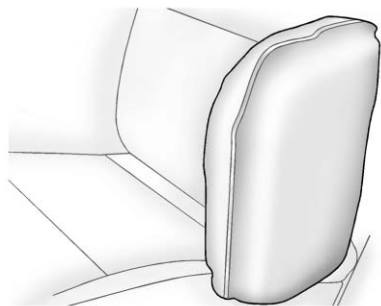

**La figura mostra il sedile posteriore lato conducente, il lato passeggero è simile**

Sui veicoli dotati di airbag per gli impatti laterali montati sulla seconda fila di sedili, questi sono sul lato dello schienale posteriore vicino alla portiera.

### **Avvertenza**

Se un oggetto si trova tra un occupante e l'airbag, quest'ultimo potrebbe non gonfiarsi in maniera corretta o potrebbe schiacciare

(Continuazione)

### **Avvertenza (Continuazione)**

l'oggetto contro la persona, causando lesioni gravi e persino la morte. La zona occupata da un airbag attivato deve essere mantenuta priva di ostacoli. Non mettere oggetti tra un occupante e un airbag, e non attaccare né sistemare nulla sul mozzo del volante o sopra o vicino alla copertura dell'airbag.

Non utilizzare accessori per sedili che bloccano l'area di gonfiaggio dell'airbag per gli urti laterali montati sul sedile.

Non fissare mai nulla sul tetto di un veicolo dotato di airbag a tendina utilizzando corde o facendole passare attraverso una portiera o il vano di un finestrino. Questo potrebbe impedire la corretta attivazione di un airbag a tendina.

## **Quando deve gonfiarsi un airbag?**

Questo veicolo è dotato di airbag. Vedere *Sistema airbag* ⇨ 73. Gli airbag hanno lo scopo di gonfiarsi se l'impatto supera la soglia di attivazione del sistema airbag specifico. Le soglie di attivazione sono utilizzate per prevedere la possibile gravità di un incidente in modo che gli airbag abbiano il tempo per gonfiarsi garantendo la sicurezza degli occupanti. Il veicolo è dotato di sensori elettronici frontali che aiutano il sistema airbag a determinare la gravità dell'impatto. Le soglie di attivazione possono cambiare anche in funzione del design specifico di una vettura.

Gli airbag frontali sono stati ideati per gonfiarsi in caso di incidente da lieve a grave, frontale o quasi frontale, allo scopo di contribuire a ridurre il pericolo di lesioni gravi, soprattutto alla testa e al torace del conducente o del passeggero anteriore esterno.

L'attivazione degli airbag frontali non dipende principalmente dalla velocità del veicolo. Dipende da cosa si colpisce, dalla direzione dell'urto e dalla rapidità di decelerazione della vettura.

Gli airbag anteriori possono azionarsi a diverse velocità d'impatto in base al caso che la vettura colpisca un oggetto in linea retta o con un'angolazione e che l'oggetto sia fisso o mobile, rigido o deformabile, stretto o largo.

Gli airbag frontali non sono predisposti per gonfiarsi durante i cappottamenti, negli urti posteriori o in molti impatti laterali.

Inoltre, la vettura è dotata di airbag frontali di tecnologia avanzata. Gli airbag anteriori di tecnologia avanzata regolano la ritenuta in base alla gravità dello scontro.

Gli airbag per le ginocchia sono progettati per gonfiarsi in caso di impatto frontale di entità media e grave. Gli airbag altezza ginocchia non sono progettati per gonfiarsi durante i cappottamenti, negli urti posteriori o in molti impatti laterali.

Il veicolo dispone anche di un sensore di posizione dei sedili che consente al sistema di rilevamento di monitorare la posizione del sedile anteriore passeggero fuoribordo. Il sensore di posizione del sedile del passeggero e la fibbia della cintura di sicurezza del passeggero forniscono le informazioni utilizzate per stabilire se l'airbag per le ginocchia del passeggero debba gonfiarsi.

Gli airbag laterali montati nel sedile sono stati ideati in modo da gonfiarsi in caso di urti laterali da moderati a gravi, a seconda della posizione dell'impatto. Gli airbag laterali montati sui sedili non sono progettati per gonfiarsi durante gli urti frontali, quelli quasi frontali, i cappottamenti e i tamponamenti. Un airbag per gli urti laterali montato sul sedile è predisposto per gonfiarsi sul lato della vettura urtata.

Gli airbag a tendina sono stati ideati in modo da gonfiarsi in caso di urti di entità media o grave, a seconda della posizione d'impatto. Inoltre, questi airbag a tendina sono fatti per gonfiarsi durante un

cappottamento o in urto frontale grave. Gli airbag a tendina non sono predisposti per gonfiarsi negli urti posteriori. I due airbag a tendina si gonfiano quando uno dei lati della vettura viene colpito o se il sistema di rilevamento prevede che la vettura sta per rovesciarsi sul suo lato, o in caso di urto frontale grave.

Il caso d'urto nessuno può dire se un airbag si sia azionato semplicemente basandosi sui danni al veicolo o i costi di riparazione.

## Cosa fa gonfiare un airbag?

In caso di attivazione, il sistema di rilevamento invia un segnale elettrico che attiva il rilascio del gas dal dispositivo di gonfiaggio. Questo gas riempie l'airbag causando una rottura della copertura. Il dispositivo di gonfiaggio, l'airbag e i componenti relativi fanno parte integrante del modulo airbag.

Per i posizionamenti degli airbag, vedere *Dove si trovano gli airbag?* ⇨ 75.

## Come fa un airbag ad agire come sistema di sicurezza?

Negli impatti da lievi a gravi frontali o quasi frontali, anche gli occupanti che indossano le cinture di sicurezza possono urtare il volante o il cruscotto. Negli urti da lievi a gravi, anche gli occupanti che indossano le cinture di sicurezza possono urtare la parte interna della vettura.

Gli airbag forniscono ulteriore protezione in aggiunta alle cinture di sicurezza distribuendo la forza dell'impatto più uniformemente sul corpo dell'occupante.

Gli airbag a tendina che si attivano in caso di rovesciamento sono predisposti per contribuire a contenere la testa e il torace degli occupanti seduti nelle posizioni esterne nella prima e nella seconda fila. Gli airbag a tendina che si attivano in caso di rovesciamento sono predisposti per contribuire a ridurre il rischio di essere sbalzati

fuori dal veicolo, anche se nessun sistema può impedire totalmente questa possibilità.

Ma gli airbag non sono di aiuto in molti tipi di urti, principalmente perché il movimento degli occupanti non va verso gli airbag. Vedere *Quando dovrebbe gonfiarsi un airbag?* ⇨ 76.

Gli airbag non devono mai essere considerati come qualcosa di più di un'integrazione delle cinture di sicurezza.

## Cosa si vede dopo che un airbag si è gonfiato?

Dopo che gli airbag frontali e quelli per gli urti laterali montati nel sedile si sono gonfiati, si sgonfiano rapidamente, tanto rapidamente che alcuni non si rendono nemmeno conto che si erano gonfiati. È possibile che gli airbag a tendina rimangano almeno parzialmente gonfi per un po' di tempo dopo l'attivazione. Alcuni componenti del modulo dell'airbag possono rimanere caldi per parecchi minuti.

Per la posizione degli airbag, vedere *Dove si trovano gli airbag?* ⇨ 75.

I componenti di un airbag che entrano in contatto con un occupante possono essere caldi, ma non eccessivamente. È possibile notare la fuoriuscita di fumo e polvere dagli sfiati degli airbag sgonfiati. Il gonfiaggio dell'airbag non toglie visibilità al conducente e non gli impedisce di guidare la vettura, né impedisce alle persone di scendere da essa.

### Avvertenza

Quando un airbag si gonfia, nell'aria potrebbe essere presente polvere. La polvere potrebbe causare problemi respiratori alle persone con problemi di asma o altri problemi respiratori. Per evitare questo, tutti gli occupanti della vettura dovrebbero scendere da essa non appena sia possibile farlo in condizioni di sicurezza. Se un occupante ha

(Continuazione)

### Avvertenza (Continuazione)

problemi respiratori ma non riesce a scendere dalla vettura dopo il gonfiaggio di un airbag, deve respirare aria fresca aprendo un finestrino o una portiera. In caso di problemi respiratori successivi all'attivazione di un airbag, si consiglia di consultare un medico.

Il veicolo è dotato di una funzione in grado di sbloccare automaticamente le portiere, accendere le luci interne, far lampeggiare i segnalatori di emergenza e interrompe l'erogazione di carburante a seguito dell'attivazione degli airbag. Il sistema può anche attivarsi, senza gonfiare gli airbag, dopo un urto che supera una soglia predeterminata. È possibile bloccare le portiere e spegnere le luci interne e disattivare i segnalatori di emergenza utilizzando i comandi di queste funzioni.

### Avvertenza

Uno scontro grave a sufficienza per gonfiare gli airbag potrebbe anche aver danneggiato funzioni importanti del veicolo, come l'impianto di alimentazione del carburante, gli impianti di frenata e sterzata, ecc. Anche se il veicolo sembra utilizzabile dopo uno scontro moderato, potrebbero essere presenti danni occulti che possono compromettere il funzionamento del veicolo in sicurezza.

Usare cautela qualora si tenti di riavviare il veicolo dopo un incidente.

In molti incidenti abbastanza gravi da causare l'attivazione dell'airbag, i parabrezza si rompono a causa della deformazione della vettura. Anche l'airbag del passeggero anteriore può causare una rottura del parabrezza.

- Gli airbag sono fatti in modo da potersi gonfiare solo una volta. Dopo che un airbag si è attivato, è necessario procurarsi alcuni componenti nuovi del sistema dell'airbag. In caso contrario, il sistema dell'airbag non sarà in grado di proteggere gli occupanti in caso di eventuali incidenti successivi. Un nuovo sistema comprende i moduli degli alberghi ed eventuali altri componenti. Il manuale di assistenza tecnica della vettura illustra la necessità di sostituire altri componenti.
- La vettura è dotata di una centralina di rilevamento e diagnostica che registra le informazioni dopo un incidente. Vedere *Registrazione dei dati della vettura e privacy* ⇨ 375.
- Sui sistemi dell'airbag possono intervenire esclusivamente tecnici qualificati. Eventuali interventi tecnici non corretti potrebbero impedire al sistema dell'airbag di funzionare



correttamente. Rivolgersi al proprio concessionario per l'assistenza tecnica.

## Sistema di rilevamento del passeggero

La vettura è dotata di un sistema di rilevamento del passeggero che si trova nel sedile del passeggero anteriore esterno. L'indicatore dello stato dell'airbag del passeggero sarà acceso sulla console superiore quando la vettura viene avviata.



Il simbolo, per l'attivazione e la disattivazione, sarà visibile durante il controllo del sistema. Quando il controllo del sistema è completato, sarà visibile il simbolo di attivazione o di disattivazione. Vedere *Indicatore di stato dell'airbag passeggero* ⇨ 128.

Il sistema di rilevamento del passeggero disattiva l'airbag frontale e l'airbag per le ginocchia del passeggero anteriore esterno in certe condizioni. Nessun altro airbag risente del sistema di rilevamento del passeggero.

Il sistema di rilevamento del passeggero funziona mediante sensori integrati nel sedile del passeggero anteriore esterno. I sensori servono a rilevare la presenza di un occupante seduto correttamente e a determinare se l'airbag frontale e l'airbag per le ginocchia del passeggero anteriore esterno debba potersi gonfiare o no.

In base alle statistiche sugli incidenti, è più sicuro sistemare i bambini nel sedile posteriore in un dispositivo di sicurezza adeguato al loro peso e alla loro altezza.

Se possibile, i bambini al di sotto dei 12 anni dovrebbero essere fissati sui sedili posteriori.

Non fissare mai un sistema di sicurezza rivolto in senso contrario al senso di marcia nella parte anteriore. Il bambino rivolto in senso

contrario al senso di marcia correrebbe un rischio troppo grande in caso di gonfiaggio dell'airbag.

### Avvertenza

In caso di attivazione dell'airbag frontale del passeggero, un bambino che viaggia in un sistema di sicurezza rivolto in senso contrario al senso di marcia potrebbe riportare lesioni gravi o morte. Questo perché lo schienale del sistema di sicurezza del bambino sarebbe molto vicino all'airbag che si gonfia. In caso di attivazione dell'airbag frontale del passeggero, se il sedile è in una posizione molto avanzata, un bambino che viaggia in un sistema di sicurezza rivolto in senso di marcia potrebbe riportare lesioni gravi o morte.

Anche se il sistema di rilevamento del passeggero ha disattivato l'airbag del passeggero

(Continuazione)

### Avvertenza (Continuazione)

frontale esterno, nessun sistema è assolutamente esente da possibili anomalie. Nessuno può garantire che gli airbag non si azionino in circostanze insolite, anche se disattivati.

Non posizionare mai un sistema di sicurezza per bambini rivolto in direzione opposta alla direzione di marcia sul sedile anteriore, anche se l'airbag è stato disattivato. Se si fissa un sistema di sicurezza per bambini rivolto in direzione del senso di marcia nel sedile passeggero anteriore esterno, portare sempre il sedile nella posizione più arretrata possibile. È meglio fissare i sistemi di sicurezza per bambini nel sedile posteriore. Prendere in considerazione il fatto di utilizzare un altro veicolo per trasportare il bambino se non è disponibile un sedile posteriore.

Il sistema di rilevamento del passeggero è stato progettato per disattivare l'airbag del passeggero esterno e l'airbag per le ginocchia nei seguenti casi:

- Il sedile del passeggero anteriore esterno non è occupato.
- Il sistema rileva che è presente un sistema di sicurezza con un neonato o un bambino piccolo.
- Un passeggero anteriore esterno solleva il proprio peso dal sedile per un breve periodo di tempo.
- Si verifica un problema critico nel sistema airbag o nel sistema di rilevamento del passeggero.

Quando il sistema di rilevamento del passeggero ha disattivato l'airbag frontale e l'airbag per le ginocchia del passeggero anteriore esterno, la spia di disattivazione si accende e rimane accesa per ricordare che gli airbag sono disattivati. Vedere *Indicatore di stato dell'airbag passeggero* ⇨ 128.

Il sistema di rilevamento del passeggero serve ad attivare l'airbag frontale e l'airbag per le ginocchia del passeggero anteriore esterno ogni volta che il sistema rileva che una persona delle dimensioni di un adulto si è seduta correttamente nel sedile del passeggero anteriore esterno.

Quando il sistema di rilevamento del passeggero ha consentito l'abilitazione degli airbag, la spia di attivazione si accende e rimane accesa per ricordare che gli airbag sono attivi.

Per alcuni bambini, compresi quelli che viaggiano in un sistema di sicurezza, e per adulti di piccola statura, il sistema di rilevamento del passeggero può disattivare o non disattivare l'airbag frontale e l'airbag per le ginocchia del passeggero anteriore esterno, a seconda della posizione di seduta della persona e della sua costituzione. Chiunque si trovi a bordo di una vettura e abbia superato l'età e il peso che rende necessario l'uso di sistemi di sicurezza deve indossare correttamente la cintura di

sicurezza, indipendentemente dalla presenza o meno di un airbag per questa persona.

### **Avvertenza**

Se la spia di segnalazione airbag pronto si accende e rimane accesa, significa che potrebbero esserci problemi con l'airbag. Per evitare lesioni a se stessi e agli altri, fare riparare immediatamente la vettura. Vedere *Spia di segnalazione airbag pronto* ⇨ 127 per maggiori informazioni, comprese informazioni importanti sulla sicurezza.

### **Se la spia ON è accesa per un sistema di sicurezza per bambini**

Il sistema di rilevamento del passeggero serve a disattivare gli airbag del passeggero anteriore esterno se il sistema determina che al sistema di sicurezza per bambini

è fissato un neonato. Se è stato installato un sistema di sicurezza per bambini e la spia ON è accesa:

1. Spegnere la vettura.
2. Smontare il sistema di sicurezza per bambini dalla vettura.
3. Rimuovere eventuali altri oggetti dal sedile, come ad esempio coperte, cuscini, coprisedili, riscaldatori dei sedili o dispositivi per il massaggio.
4. Rimontare il seggiolino per bambini seguendo le istruzioni fornite dal relativo produttore e consultare *Sistemi di sicurezza per bambini (Sedile posteriore)* ⇨ 101 o *Sistemi di sicurezza per bambini (Sedile del passeggero anteriore)* ⇨ 103.
5. Se, dopo aver rimontato il sistema di sicurezza e aver riavviato la vettura, la spia è ancora accesa, spegnere la vettura. Poi reclinare leggermente lo schienale e regolare la seduta, se

possibile, per assicurarsi che lo schienale non prema il sistema di sicurezza per bambini contro la seduta.

Assicurarsi anche che il sistema di sicurezza per bambini non sia incastrato sotto al poggiatesta. In questo caso, regolare il poggiatesta. Vedere *Poggiatesta* ⇨ 53.

6. Riavviare la vettura.

Il sistema di rilevamento del passeggero potrebbe disattivare o non disattivare gli airbag per un bambino che siede in un sistema di sicurezza a seconda delle dimensioni del bambino. È meglio posizionare i sistemi di sicurezza per bambini nei sedili posteriori. Non posizionare mai un sistema di sicurezza per bambini rivolto in direzione opposta alla direzione di marcia sul sedile anteriore, anche se la spia di accensione non è accesa.

## Se la spia Off è accesa in presenza di un occupante adulto o di dimensioni equivalenti



Se una persona adulta o di dimensioni equivalenti è seduta nel sedile del passeggero anteriore esterno, ma è accesa la spia OFF, la causa potrebbe essere che la persona non è seduta correttamente. Seguire le indicazioni

seguenti per consentire al sistema di rilevare la presenza della persona e abilitare l'airbag frontale e l'airbag per le ginocchia del passeggero anteriore esterno:

1. Spegner la vettura.
2. Rimuovere eventuale materiale appoggiato sul sedile come coperte, cuscini, coprisedili, riscaldatori per sedili, dispositivi massaggianti per sedili, un computer portatile o altri dispositivi elettronici.
3. Posizionare lo schienale del sedile in posizione verticale.
4. Far sedere la persona con la schiena dritta, al centro della seduta, con le gambe comodamente stese.
5. Riavviare la vettura e fare rimanere la persona in questa posizione per due o tre minuti dopo che la spia ON si è accesa.

### Avvertenza

Se l'airbag del passeggero anteriore esterno è disattivato per un occupante adulto, l'airbag non potrà gonfiarsi ed aiutare a proteggere il passeggero in caso d'incidente, causando un maggiore rischio di lesioni gravi o anche mortali. Un occupante adulti non dovrebbe sedersi sul sedile del passeggero anteriore esterno se la spia di disattivazione del relativo airbag è accesa.

### Altri fattori che influiscono sul funzionamento del sistema

Le cinture di sicurezza mantengono il passeggero in posizione sul sedile durante le manovre e le frenate, consentendo così al sistema di rilevamento del passeggero di mantenere lo stato indicato per l'airbag del passeggero. Per maggiori informazioni sull'importanza dell'uso corretto dei

sistemi di sicurezza, vedere "Cinture di sicurezza" e "Sistemi di sicurezza per bambini" nell'Indice analitico.

La presenza consistente di materiali vari, come coperte o cuscini, o dispositivi di aftermarket come coprisedili, riscaldatori per sedili e dispositivi per il massaggio può influire sul funzionamento del sistema di rilevamento del passeggero. Si consiglia di non utilizzare coprisedili o altri dispositivi di aftermarket, a meno che non siano stati omologati da GM per l'uso con la vettura specifica.

Vedere *Montaggio di dispositivi aggiuntivi sulle vetture dotate di airbag* ⇨ 85 per maggiori informazioni sulle modifiche che potrebbero influire sulla modalità di funzionamento del sistema.

Se il sedile è bagnato, il sistema di rilevamento del sistema può non funzionare correttamente.

Ecco come:

- Il sistema di rilevamento del passeggero potrebbe disattivare l'airbag frontale e l'airbag per le ginocchia del passeggero se un

liquido viene versato sul sedile. In questo caso, la spia OFF sarà accesa, così come la spia di segnalazione airbag pronto nel quadro strumenti.

- Se il liquido versato si accumula sul sedile ma non penetra nel rivestimento, può essere più probabile che il sistema di rilevamento del passeggero azioni l'airbag frontale e l'airbag per le ginocchia del passeggero mentre un bambino o un sistema di sicurezza per bambini si trova sul sedile. Se l'airbag frontale e l'airbag per le ginocchia del passeggero sono attivati, l'indicatore sarà acceso.

Se il sedile del passeggero si bagna, asciugarlo immediatamente. Se la spia di segnalazione airbag pronto è accesa, non montare un sistema di sicurezza per bambini e non consentire a nessuno di occupare il sedile. Vedere *Spia di segnalazione airbag pronto* ⇨ 127 per importanti informazioni sulla sicurezza.

La spia ON potrebbe essere accesa perché un oggetto come una valigetta, una borsa, una busta della spesa, un laptop o un altro dispositivo elettronico viene posizionato su un sedile non occupato. Per evitare questo, rimuovere l'oggetto dal sedile.

### Avvertenza

Eventuali articoli riposti sotto il sedile del passeggero o tra la seduta e lo schienale del passeggero possono interferire con il funzionamento corretto del sistema di rilevamento del passeggero.

## Interventi tecnici sulle vetture dotate di airbag

La presenza degli airbag richiede che le vetture che ne sono dotate siano gestite con particolari attenzioni. Vari componenti del sistema di airbag sono presenti in diversi punti della vettura. Per maggiori informazioni su come intervenire su una vettura e sul suo

sistema airbag, rivolgersi al concessionario o consultare il manuale.

### **Avvertenza**

Durante un intervento tecnico non corretto, un airbag può gonfiarsi anche fino a 10 secondi dopo lo spegnimento del veicolo e lo scollegamento della batteria. Se si è vicini all'airbag quando si gonfia, è possibile rimanere feriti. Evitare i connettori gialli. Potrebbero far parte del sistema degli airbag. Assicurarsi di osservare le procedure tecniche corrette e che la persona che esegue il lavoro sia qualificata.

## **Montaggio di dispositivi aggiuntivi a una vettura dotata di airbag**

Se si aggiungono accessori che modificano il telaio della vettura, il paraurti, l'altezza, la parte anteriore o i lamierati laterali, è possibile che il sistema dell'airbag non funzioni

correttamente. Il buon funzionamento del sistema airbag può risultare compromesso anche se si cambiano o si spostano parti dei sedili anteriori, delle cinture di sicurezza, della centralina di rilevamento e diagnosi dell'airbag, del volante, del quadro strumenti, di qualsiasi centralina degli airbag, del tetto o del rivestimento del montante, della consolle superiore, dei sensori anteriori, dei sensori di impatto laterale o del fascio cavi dell'airbag.

Il vostro concessionario e il manuale di assistenza tecnica possono fornire informazioni sulla posizione dei sensori degli airbag, della centralina di rilevamento e diagnosi e del fascio cavi dell'airbag.

Inoltre, la vettura è dotata di un sistema di rilevamento del passeggero per il sedile del passeggero anteriore esterno che comprende sensori integrati nel sedile del passeggero stesso. Il sistema di rilevamento del passeggero potrebbe non funzionare correttamente se il rivestimento originale del sedile

viene sostituito da coperture, tappezzeria o rivestimenti non GM, o da coperture, tappezzeria o rivestimenti GM, ma progettati per vetture diverse. I dispositivi come i riscaldatori per sedili di aftermarket o imbottiture o dispositivi per migliorare il comfort, montati sotto o sopra il tessuto del sedile, potrebbero anche interferire con il funzionamento del sistema di rilevamento del passeggero. Questo potrebbe impedire il gonfiaggio corretto dell'airbag o degli airbag del passeggero o impedire che il sistema di rilevamento del passeggero disattivi correttamente il/gli airbag del passeggero. Vedere *Sistema di rilevamento del passeggero* ⇨ 80.

La vettura è dotata di airbag a tendina che si attivano in caso di cappottamento, vedere *Pneumatici e ruote di dimensioni diverse* ⇨ 330 per maggiori informazioni importanti.

Se un veicolo deve essere modificato a causa di una disabilità del cliente, e il cliente ha domande sui possibili effetti delle modifiche sul sistema airbag, o se ci sono domande sui possibili effetti sul sistema airbag di qualsiasi tipo di modifica, consultare il proprio concessionario.

## Controllo del sistema dell'airbag

Il sistema dell'airbag non richiede una manutenzione regolare e programmata o la sostituzione. Assicurarsi che la spia di segnalazione airbag pronto funzioni. Vedere *Spia di segnalazione airbag pronto* ⇨ 127.

### Attenzione

Se una copertura dell'airbag è danneggiata, aperta o rotta, l'airbag potrebbe non funzionare correttamente. Non aprire né rompere le coperture dell'airbag.

(Continuazione)

### Attenzione (Continuazione)

Se ci sono coperture aperte o rotte, fare sostituire le coperture dell'airbag e/o il modulo dell'airbag. Per la posizione degli airbag, vedere *Dove si trovano gli airbag?* ⇨ 75. Rivolgersi al proprio concessionario per l'assistenza tecnica.

## Sostituzione dei componenti del sistema dell'airbag dopo un incidente

### Avvertenza

Un incidente può danneggiare il sistema degli airbag della vettura. Un sistema dell'airbag danneggiato potrebbe non funzionare correttamente e non proteggere adeguatamente il conducente e il/i passeggero/i in

(Continuazione)

### Avvertenza (Continuazione)

caso di incidente, causando lesioni gravi o persino morte. Per essere sicuri che i sistemi degli airbag funzionino correttamente dopo un incidente, farli controllare e, se necessario, sostituire rapidamente.

Se un airbag si gonfia, sarà necessario sostituire i componenti del sistema relativo. Rivolgersi al proprio concessionario per l'assistenza tecnica.

Se la spia di segnalazione airbag pronto rimane accesa dopo che la vettura viene avviata o si accende durante la marcia, il sistema dell'airbag potrebbe non funzionare correttamente. Fare riparare immediatamente la vettura. Per ulteriori informazioni, vedere *Spia di segnalazione airbag pronto* ⇨ 127.

**⚠ Avvertenza**

Le procedure di sicurezza devono essere sempre osservate quando si effettui lo smaltimento del veicolo o di sue parti. Lo smaltimento dovrebbe essere effettuato solo da un centro di assistenza autorizzato, per aiutare a proteggere l'ambiente e la vostra salute.

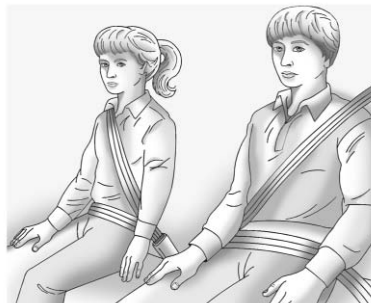
**Sistemi di sicurezza per bambini****Bambini più grandi e ragazzi**

I bambini più grandi e i ragazzi che non hanno più necessità dei rialzi devono indossare le cinture di sicurezza della vettura.

Le istruzioni del costruttore, fornite assieme al rialzo, indicano i limiti di peso e di età per il seggiolino. Fino a quando il bambino non supera la

prova seguente, utilizzare un rialzo con una cintura di sicurezza a tre punti di ancoraggio:

- Sedersi appoggiando bene la schiena. Le ginocchia si piegano in corrispondenza del bordo del sedile? In caso affermativo, continuare. In caso negativo, continuare a utilizzare il rialzo.
- Allacciare la cintura di sicurezza a tre punti di ancoraggio. La fascia toracica della cintura poggia sulla spalla? In caso affermativo, continuare. In caso negativo, utilizzare la guida Comfort della cintura di sicurezza posteriore, se presente. Vedere "Guide Comfort per la cintura di sicurezza posteriore" in *Cintura di sicurezza a tre punti di ancoraggio* ⇨ 68. Se non è disponibile una guida confort o se la cintura non appoggia sulla spalla, ritornare al rialzo.
- La fascia addominale è in posizione bassa, sulle anche, a contatto con le cosce? In caso



affermativo, continuare. In caso negativo, continuare a utilizzare il rialzo.

- La posizione corretta della cintura può essere mantenuta per tutta la durata del viaggio? In caso affermativo, continuare. In caso negativo, continuare a utilizzare il rialzo.

**Q: Qual è il modo corretto di indossare le cinture di sicurezza?**

**A:** Un bambino o un ragazzo deve indossare una cintura di sicurezza a tre punti di ancoraggio e usufruire della maggiore sicurezza che questa può fornire. La fascia toracica non deve attraversare il viso o il collo. La fascia addominale deve avvolgere i fianchi toccando appena la parte alta delle cosce. In questo modo, la forza della cintura di sicurezza si scarica sulle ossa pelviche in caso di incidente. Non deve mai essere indossata sull'addome; in caso

di incidente, questo potrebbe causare lesioni interne gravi o anche fatali.

Vedere anche "Guide Comfort per la cintura di sicurezza posteriore" in *Cintura di sicurezza a tre punti di ancoraggio* ⇨ 68.

In base alle statistiche sugli incidenti, i bambini sono più al sicuro se accomodati e fissati con sistema di sicurezza sui sedili posteriori.

In caso di incidente, i bambini che non hanno allacciato correttamente le cinture possono colpire altre persone che invece le hanno allacciate, o possono essere sbalzati fuori dalla vettura. I bambini più grandi e i ragazzi devono utilizzare correttamente le cinture di sicurezza.

 **Avvertenza**

Non permettere mai che una cintura di sicurezza venga indossata da più di un bambino.

(Continuazione)

**Avvertenza  
(Continuazione)**

La cintura di sicurezza non può distribuire correttamente le forze d'urto. In caso di incidente, i bambini potrebbero essere schiacciati e riportare lesioni gravi. Una cintura di sicurezza deve essere usata da una sola persona per volta.

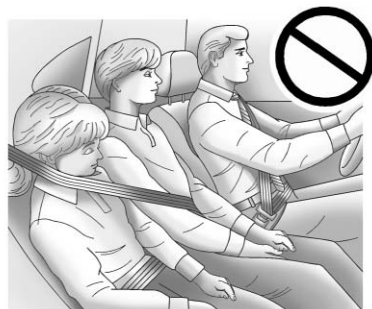

**⚠ Avvertenza**

Non permettere a un bambino di indossare la cintura di sicurezza tenendo la fascia toracica dietro la schiena. Se un bambino non indossa correttamente la cintura di sicurezza, è possibile che subisca lesioni gravi. In caso di incidente, un bambino non sarebbe trattenuto dalla fascia toracica. Il bambino potrebbe spostarsi troppo in avanti, e questo aumenterebbe la probabilità di lesioni al collo e alla testa. Il bambino potrebbe anche scivolare al di sotto della fascia addominale. La forza della cintura verrebbe applicata quindi direttamente all'addome. Questo potrebbe causare lesioni gravi o fatali. La parte superiore della cintura deve passare sulla spalla e attraverso il torace.

**Neonati e bambini piccoli**

Tutti gli occupanti di una vettura hanno bisogno di protezione. Questo vale anche per i neonati e per tutti i bambini. Tutti devono utilizzare un adeguato sistema di sicurezza, indipendentemente dalla lunghezza del viaggio, dall'età e dall'altezza.

**⚠ Avvertenza**

I bambini potrebbero essere feriti gravemente o strangolati da una cintura di sicurezza a tre punti di

(Continuazione)

**Avvertenza  
(Continuazione)**

ancoraggio che si avvolge attorno al loro collo. La cintura di sicurezza a tre punti di ancoraggio può stringersi ma non può essere allentata se è bloccata. La cintura di sicurezza a tre punti d'ancoraggio si blocca quando viene estratta completamente dal riavvolgitore. Si sblocca quando la cintura di sicurezza a tre punti d'ancoraggio viene fatta rientrare completamente nel riavvolgitore, ma non lo si può fare se è avvolta attorno al collo di un bambino. Se la cintura di sicurezza a tre punti d'ancoraggio si blocca stringendo il collo di un bambino, l'unico modo per sbloccarla è tagliandola.

Non lasciare mai i bambini soli a bordo della vettura e non consentire loro di giocare con le cinture di sicurezza.

Ogni volta che un neonato o un bambino piccolo viaggiano a bordo di una vettura, devono essere protetti da un sistema di sicurezza adeguato. Né il sistema delle cinture di sicurezza né il sistema dell'airbag sono pensati per loro.

I bambini che non viaggiano in un sistema di sicurezza adeguato possono colpire altre persone o essere sbalzati fuori dalla vettura.

### **Avvertenza**

Non tenere mai in braccio un neonato o un bambino quando si viaggia in auto. A causa delle forze d'urto, un neonato o un bambino piccolo diventerebbero così pesanti che non sarebbe possibile tenerli fermi in caso di incidente. Ad esempio, in un incidente a soli 40 km/h (25 miglia/h), un bambino che pesa 5,5 kg (12 libbre) diventerà immediatamente una forza di 110 kg (240 libbre) nelle braccia della

(Continuazione)

### **Avvertenza (Continuazione)**

persona che lo tiene. Un neonato deve viaggiare in un sistema di sicurezza adeguato.



### **Avvertenza**

I bambini appoggiati o molto vicini a un airbag che si gonfia possono subire lesioni gravi o morte. Non fissare mai un sistema di sicurezza rivolto in senso

(Continuazione)

### **Avvertenza (Continuazione)**

contrario al senso di marcia nel sedile anteriore esterno. Assicurare un sistema di sicurezza rivolto in senso contrario al senso di marcia in un sedile posteriore. È meglio fissare in un sedile posteriore anche un sistema di sicurezza rivolto nel senso di marcia. Se si deve posizionare un sistema di sicurezza per bambini rivolto in senso di marcia nel sedile anteriore esterno, portare sempre il sedile del passeggero anteriore nella posizione più arretrata possibile.



La scelta di un particolare sistema deve considerare non solo il peso, l'altezza e l'età del bambino, ma anche se il sistema di sicurezza sia compatibile con la vettura sulla quale verrà utilizzato.

Per la maggior parte dei tipi di sistemi di sicurezza di base, sono disponibili molti modelli diversi. Quando si acquista un sistema di sicurezza per bambini, assicurarsi che sia stato realizzato specificamente per l'uso su un veicolo a motore.

Le istruzioni del costruttore fornite con il sistema di sicurezza indicano i limiti di peso e di altezza relativi a quel particolare sistema.

#### **Avvertenza**

Per ridurre il rischio di lesioni a collo e a testa a seguito di un incidente, far accomodare e fissare neonati e bambini negli appositi seggiolini rivolti in senso contrario alla marcia fino all'età di due anni o al raggiungimento dell'altezza massima e dei limiti di peso previsti dal sistema di ritenuta adottato.

#### **Avvertenza**

Le ossa del bacino di un bambino piccolo sono ancora così piccole che le normali cinture di sicurezza potrebbero non poggiare sul bacino come dovrebbero. Anzi, potrebbero appoggiarsi attorno all'addome del bambino. In caso

(Continuazione)

#### **Avvertenza (Continuazione)**

di incidente, la cintura scaricherebbe la forza su una zona del corpo non protetta da strutture ossee. Basterebbe questo per causare lesioni gravi o fatali. Per ridurre il rischio di lesioni gravi o fatali durante un incidente, i bambini piccoli devono sempre viaggiare in un sistema di sicurezza adeguato.

## Sistemi di sicurezza per bambini

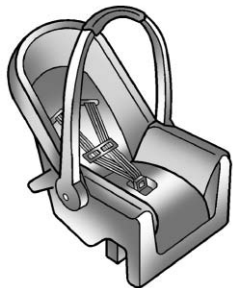

### **Seggiolino per neonati e bambini piccoli rivolto in senso contrario al senso di marcia**

Un seggiolino per neonati e bambini piccoli rivolto in senso contrario al senso di marcia assicura il bambino con la superficie di seduta contro la schiena del bambino stesso.

L'imbragatura tiene fermo il bambino e, in caso di incidente, serve a fare sì che il bambino rimanga posizionato nel seggiolino.



### **Seggiolino per bambini rivolto nel senso di marcia**

Un seggiolino per bambini rivolto nel senso di marcia tiene fermo il corpo del bambino grazie all'imbragatura.

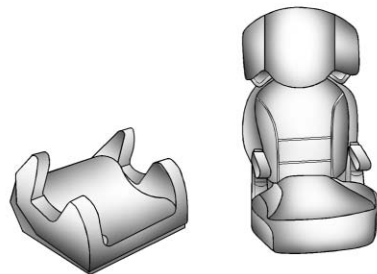

### **Rialzi per bambini**

Un rialzo serve a consentire al bambino di indossare correttamente la cintura di sicurezza. Un rialzo può anche contribuire a consentire al bambino di guardare fuori dal finestrino.

## Fissaggio di un sistema di sicurezza aggiuntivo sulla vettura

### Avvertenza

Se il sistema di sicurezza non viene fissato correttamente a bordo della vettura, un bambino può rimanere gravemente ferito o ucciso in caso di incidente. Fissare correttamente il sistema di sicurezza nella vettura utilizzando la cintura di sicurezza o il sistema ISOFIX, seguendo le istruzioni fornite con il sistema e quelle contenute nel presente manuale.

Per contribuire a ridurre le possibilità di lesioni, il sistema di sicurezza per bambini deve essere fissato alla vettura. I sistemi di sicurezza per bambini devono essere fissati ai sedili della vettura utilizzando le cinture addominali o la fascia addominale di una cintura di sicurezza a tre punti di ancoraggio, oppure con il sistema ISOFIX. Per

ulteriori informazioni, vedere *Sistemi di ritenuta per bambini ISOFIX* ⇨ 101. Se il sistema di sicurezza non è montato correttamente, i bambini possono correre rischi in caso di incidente.

Quando si posiziona un sistema di sicurezza aggiuntivo, consultare le istruzioni fornite con il sistema di sicurezza stesso o in un opuscolo, o entrambi, e il presente manuale. Le istruzioni del sistema di sicurezza sono importanti. Se non sono disponibili, quindi, richiedere una copia sostitutiva al costruttore.

Si ricorda che un sistema di sicurezza non fissato può spostarsi in caso di incidente o di arresto improvviso, ferendo gli occupanti della vettura. Assicurarsi di fissare correttamente i sistemi di sicurezza per bambini sulla vettura, anche se a bordo non ci sono bambini.

## Sistemare il bambino nel sistema di sicurezza

### Avvertenza

Se un bambino non viene posizionato correttamente nel sistema di sicurezza, può rimanere gravemente ferito o ucciso in caso di incidente. Posizionare il bambino correttamente come indicato nelle istruzioni fornite assieme al sistema di sicurezza per bambini.

## Dove posizionare il sistema di sicurezza

In base alle statistiche sugli incidenti, neonati e bambini sono più sicuri se viaggiano in un sistema di sicurezza per neonati e bambini collocato su un sedile posteriore.

Se possibile, i bambini al di sotto dei 12 anni dovrebbero essere fissati sui sedili posteriori.

**⚠ Avvertenza**

Non usare un sistema di sicurezza per bambini rivolto nel senso opposto alla marcia su un sedile protetto da airbag anteriore!

**⚠ Pericolo**

Quando si utilizza un sistema di sicurezza per bambini sul sedile del passeggero anteriore, i sistemi airbag di questo sedile devono essere disattivati. In caso contrario, il gonfiaggio dell'airbag comporterebbe il rischio di lesioni mortali per il bambino.

Questo vale in particolare se sul sedile lato passeggero è montato un sistema di sicurezza per bambini rivolto nel senso opposto alla marcia.



NON posizionare un sedile per bambini rivolto verso la parte posteriore del veicolo su questo sedile. Possono verificarsi infortuni GRAVI O MORTALI. Il bambino rivolto in senso contrario al senso di marcia correrebbe un rischio troppo grande se l'airbag si gonfiasse.

Quando si posiziona un seggiolino sul sedile posteriore, leggere attentamente le istruzioni fornite per assicurarsi che sia compatibile con il veicolo specifico.

I sedili di sicurezza per bambini e i rialzi variano notevolmente in dimensioni e alcuni potrebbero adattarsi meglio nelle posizioni di seduta centrali che nelle altre.

A seconda di dove si posiziona il dispositivo di sicurezza per bambini e delle sue dimensioni, si potrebbe non essere in grado di avere accesso ai gruppi cintura di sicurezza adiacenti o agli ancoraggi ISOFIX per altri passeggeri o sistemi di sicurezza per bambini. Le posizioni di seduta adiacenti non dovrebbero essere utilizzate se il sistema di sicurezza per bambini impedisce l'accesso o interferisce con il posizionamento della cintura di sicurezza.

Dovunque si trovi il sistema di sicurezza per bambini, assicuratevi di fissarlo correttamente.

Si ricorda che un sistema di sicurezza non fissato può spostarsi in caso di incidente o di arresto improvviso, ferendo gli occupanti della vettura. Assicurarsi di fissare correttamente il seggiolino sul veicolo, anche se a bordo non ci sono bambini.

## Idoneità di montaggio dei sistemi di sicurezza per bambini ISOFIX (modello berlina)

Fascia di peso	Classe dimensioni	Fissaggio	Posizioni ISOFIX			
			Passeggero anteriore	Passeggero posteriore sinistro	Posteriore centrale	Passeggero posteriore destro
Culla	F	ISO/L1	X	X	X	X
	G	ISO/L2	X	X	X	X
0 (fino a 10 kg)	E	ISO/R1	X	IUF	X	IUF
0+ (fino a 13 kg)	E	ISO/R1	X	IUF	X	IUF
	D	ISO/R2	X	IUF	X	IUF <sup>1</sup>
	C	ISO/R3	X	X	X	X
L (da 9 a 18 kg)	D	ISO/R2	X	IUF	X	IUF <sup>1</sup>
	C	ISO/R3	X	X	X	X
	B	ISO/F2	X	IUF	X	IUF
	B1	ISO/F2X	X	IUF	X	IUF
	A	ISO/F3	X	IUF	X	IUF



Fascia di peso	Classe dimensioni	Fissaggio	Posizioni ISOFIX			
			Passeggero anteriore	Passeggero posteriore sinistro	Posteriore centrale	Passeggero posteriore destro
IUF = idoneo per tutti i sistemi di sicurezza per bambini ISOFIX di categoria "universale" montati nel senso di marcia, approvati per l'uso nella fascia di peso.						
X = Posizione ISOFIX non adatta per sistemi di sicurezza per bambini ISOFIX in questa fascia di peso e/o in questa classe dimensionale.						
<sup>1</sup> = La seduta davanti alla posizione ISOFIX deve essere regolata a 123 mm in avanti rispetto alla corsa completa del sedile posteriore.						

Classe di misura ISOFIX e dispositivo sedile:

**A - ISO/F3** : Sistema di sicurezza rivolto nel senso di marcia per bambini di statura massima nella fascia di peso da 9 a 18 kg.

**B - ISO/F2** : Sistema di sicurezza rivolto nel senso di marcia per bambini più piccoli nella fascia di peso da 9 a 18 kg.

**B1 - ISO/F2X** : Sistema di sicurezza rivolto nel senso di marcia per bambini più piccoli nella fascia di peso da 9 a 18 kg.

**C - ISO/R3** : Sistema di sicurezza rivolto nel senso opposto a quello di marcia per bambini di statura massima nella fascia di peso fino a 13 kg.

**D - ISO/R2** : Sistema di sicurezza rivolto nel senso opposto a quello di marcia per bambini più piccoli nella fascia di peso fino a 13 kg.

**E - ISO/R1** : Sistema di sicurezza rivolto nel senso opposto a quello di marcia per bambini piccoli nella fascia di peso fino a 13 kg.

## Idoneità di montaggio dei sistemi di sicurezza per bambini (modello berlina)

Fascia di peso		Posizioni di seduta			
		Passeggero anteriore	Posteriore sinistro esterno	Posteriore centrale	Posteriore destro esterno
Gruppo 0	Fino a 10 kg	X	X	U	U <sup>1</sup>
Fascia 0 +	Fino a 13 kg	X	X	U	U <sup>1</sup>
Gruppo I	da 9 a 18 kg	X	X	U	U <sup>1</sup>
Gruppo II	da 15 a 25 kg	X	X	U	U <sup>1</sup>
Gruppo III	da 22 a 36 kg	X	X	U	U <sup>1</sup>
U = Adatto per tutti i sistemi di sicurezza di categoria "universale", approvati per l'uso in questa fascia di peso.					
X = Posizione di seduta non idonea per bambini in questa fascia di peso.					
<sup>1</sup> = Il sedile anteriore rivolto nel senso di marcia universale deve essere regolato di 40 mm in avanti per montare il sistema di sicurezza per bambini, poi il sedile potrà essere regolato di nuovo nella posizione di progetto.					

## Idoneità di montaggio dei sistemi di sicurezza per bambini ISOFIX (coupè)

Fascia di peso	Classe dimensioni	Fissaggio	Posizioni ISOFIX		
			Passeggero anteriore	Passeggero posteriore sinistro	Passeggero posteriore destro
Culla	F	ISO/L1	X	X	X
	G	ISO/L2	X	X	X
0 (fino a 10 kg)	E	ISO/R1	X	IUF <sup>1</sup>	IUF <sup>1</sup>
0+ (fino a 13 kg)	E	ISO/R1	X	IUF <sup>1</sup>	IUF <sup>1</sup>
	D	ISO/R2	X	X	X
	C	ISO/R3	X	X	X
L (da 9 a 18 kg)	D	ISO/R2	X	X	X
	C	ISO/R3	X	X	X
	B	ISO/F2	X	IUF <sup>1</sup>	IUF <sup>1</sup>
	B1	ISO/F2X	X	IUF <sup>1</sup>	IUF <sup>1</sup>
	A	ISO/F3	X	X	X

IUF = idoneo per tutti i sistemi di sicurezza per bambini ISOFIX di categoria "universale" montati nel senso di marcia, approvati per l'uso nella fascia di peso.

X = Posizione ISOFIX non adatta per sistemi di sicurezza per bambini ISOFIX in questa fascia di peso e/o in questa classe dimensionale.

<sup>1</sup> = La posizione di seduta del passeggero anteriore deve essere regolata rispetto alla reclinazione completa dello schienale posteriore e alla corsa completa verso il basso del sedile per posizionare il bambino nel veicolo.

Classe di misura ISOFIX e dispositivo sedile:

**A - ISO/F3** : Sistema di sicurezza rivolto nel senso di marcia per bambini di statura massima nella fascia di peso da 9 a 18 kg.

**B - ISO/F2** : Sistema di sicurezza rivolto nel senso di marcia per bambini più piccoli nella fascia di peso da 9 a 18 kg.

**B1 - ISO/F2X** : Sistema di sicurezza rivolto nel senso di marcia per bambini più piccoli nella fascia di peso da 9 a 18 kg.

**C - ISO/R3** : Sistema di sicurezza rivolto nel senso opposto a quello di marcia per bambini di statura massima nella fascia di peso fino a 13 kg.

**D - ISO/R2** : Sistema di sicurezza rivolto nel senso opposto a quello di marcia per bambini più piccoli nella fascia di peso fino a 13 kg.

**E - ISO/R1** : Sistema di sicurezza rivolto nel senso opposto a quello di marcia per bambini piccoli nella fascia di peso fino a 13 kg.

**Idoneità di montaggio dei sistemi di sicurezza per bambini (coupè)**

Fascia di peso		Posizioni di seduta		
		Passeggero anteriore	Passeggero posteriore sinistro	Passeggero posteriore destro
Gruppo 0	Fino a 10 kg	X	X	U
Fascia 0 +	Fino a 13 kg	X	X	U
Gruppo I	da 9 a 18 kg	X	X	U
Gruppo II	da 15 a 25 kg	X	X	U
Gruppo III	da 22 a 36 kg	X	X	U

U = Adatto per tutti i sistemi di sicurezza di categoria "universale", approvati per l'uso in questa fascia di peso.  
X = Posizione di seduta non idonea per bambini in questa fascia di peso.

## Sistemi di sicurezza per bambini ISOFIX



Le staffe di fissaggio ISOFIX sono contrassegnate da  sullo schienale.

Fissare i sistemi di sicurezza per bambini ISOFIX approvati per la vettura alle staffe di montaggio ISOFIX.

Le posizioni del sistema di sicurezza per bambini ISOFIX del veicolo specifico sono indicate nella tabella "Adattabilità dei sistemi di

sicurezza per bambini ISOFIX". Vedere *Dove posizionare il sistema di sicurezza* ⇨ 93.

Non più di due sistemi di sicurezza per bambini ISOFIX possono essere montati sui sedili posteriori allo stesso tempo, anche se non esattamente uno accanto all'altro.

### Occhielli di fissaggio Top-Tether

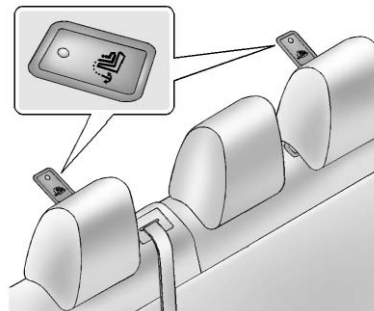

Gli occhielli di fissaggio Top-Tether sono contrassegnati dal simbolo  per sedili per bambini.

Oltre al montaggio ISOFIX, fissare la cinghia Top-Tether ai relativi occhielli.

I sistemi di sicurezza per bambini ISOFIX di posizioni di categoria universale sono indicati nella tabella "Adattabilità dei sistemi di sicurezza per bambini ISOFIX" di IUF. Vedi *Dove posizionare il sistema di sicurezza* ⇨ 93.

### Montaggio dei sistemi di sicurezza per bambini (sedile posteriore)

Quando si posiziona un sistema di sicurezza per bambini in un sedile posteriore, leggere attentamente le istruzioni fornite con il sistema di sicurezza per assicurarsi che sia compatibile con la vettura specifica.

Se il seggiolino è dotato di sistema ISOFIX, vedere *Sistemi di ritenuta per bambini ISOFIX* ⇨ 101 relativamente alla modalità e alla posizione del seggiolino utilizzando il sistema ISOFIX. Se il seggiolino è fissato al veicolo tramite la cintura di sicurezza e utilizza la cinghia Top

Tether, vedere *Sistemi di ritenuta per bambini ISOFIX* ⇨ 101 per la posizione degli ancoraggi della Top Tether.

Non fissare un sistema di sicurezza per bambini in una posizione priva di ancoraggio Top Tether se una legge nazionale o una norma locale richiedono che il Top Tether sia ancorato, oppure se le istruzioni fornite con il sistema di sicurezza indicano che la cinghia superiore deve essere ancorata.

Se il sistema di sicurezza o il sedile del veicolo non è dotato di sistema ISOFIX, utilizzare la cintura di sicurezza per fissare il sistema di sicurezza in questa posizione. Assicurarsi di seguire le istruzioni fornite con il sistema di sicurezza. Sistemare il bambino nel sistema di sicurezza attenendosi alle istruzioni.

Se si deve installare più di un sistema di sicurezza nel sedile posteriore, leggere *Dove posizionare il sistema di sicurezza* ⇨ 93.

1. Posizionare il sistema di sicurezza per bambini sul sedile.
2. Prendere la linguetta di chiusura e far passare la parte addominale e quella toracica della cintura di sicurezza della vettura attraverso o attorno al sistema di sicurezza. Le istruzioni del sistema di sicurezza per bambini mostrano in che modo operare.

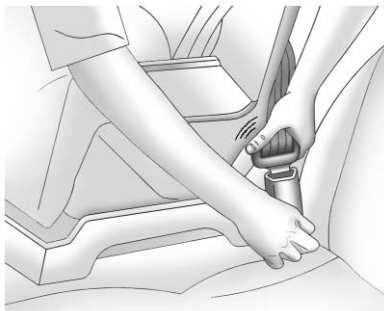

3. Inserire la linguetta di chiusura nella fibbia fino a quando non scatta in posizione. Se la linguetta di chiusura non entra

completamente nella fibbia, controllare che sia utilizzata la fibbia corretta.

Posizionare il pulsante di sblocco sulla fibbia in modo che la cintura di sicurezza possa essere slacciata velocemente se necessario.

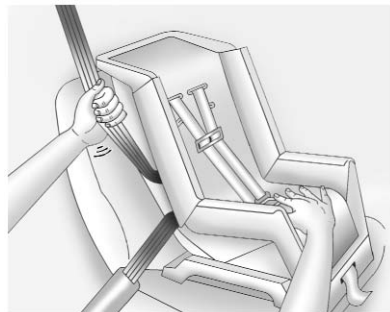

4. Per stringere la cintura, esercitare una pressione sul sistema di sicurezza, tirare la fascia toracica della cintura di sicurezza per rendere più aderente la fascia addominale e inserire la fascia toracica nel riavvolgitore. Quando si monta un sistema di sicurezza per

bambini rivolto nel senso di marcia, potrebbe essere utile usare il ginocchio per premere sul sistema di sicurezza quando si stringe la cintura.

Se il sistema di sicurezza per bambini è dotato di un meccanismo di blocco, usarlo per fissarvi la cintura di sicurezza del veicolo.

5. Se il sistema di sicurezza ha un ancoraggio Top Tether, seguire le istruzioni del costruttore del sistema di sicurezza relativamente all'uso del Top Tether. Per ulteriori informazioni, vedere *Sistemi di ritenuta per bambini ISOFIX* ⇨ 101.
6. Prima di posizionare un bambino del dispositivo di sicurezza per bambini, assicurarsi che sia ben fissato in posizione. Per controllare, afferrare il sistema di sicurezza per bambini nella zona di

scorrimento della cintura di sicurezza e tentare di muoverlo da lato a lato e avanti e indietro. Se il sistema di sicurezza per bambini è montato correttamente, lo spostamento non dovrebbe essere più di 2,5 cm (1 pollice).

Per rimuovere il sistema di sicurezza, slacciare la cintura di sicurezza e farla ritornare nella posizione di partenza. Se il Top Tether è fissato al relativo ancoraggio, staccarlo.

### Montaggio dei sistemi di sicurezza per bambini (sedile anteriore del passeggero)

Questa vettura è dotata di airbag. Il sedile posteriore è il posto più sicuro per montare un sistema di sicurezza per bambini rivolto nel senso di marcia. Vedere *Dove posizionare il sistema di sicurezza* ⇨ 93.

Inoltre, la vettura è dotata di un sistema di rilevamento del passeggero che serve a disattivare l'airbag frontale e l'airbag per le ginocchia del passeggero anteriore esterno in determinate condizioni. Vedere *Sistema di rilevamento del passeggero* ⇨ 80 e *Indicatore di stato dell'airbag passeggero* ⇨ 128.



#### Avvertenza

Non usare un sistema di sicurezza per bambini rivolto nel senso opposto alla marcia su un sedile protetto da airbag anteriore!



#### Pericolo

Quando si utilizza un sistema di sicurezza per bambini sul sedile del passeggero anteriore, i sistemi airbag di questo sedile devono essere disattivati. In caso

(Continuazione)



**Pericolo  
(Continuazione)**

contrario, il gonfiaggio dell'airbag comporterebbe il rischio di lesioni mortali per il bambino.

Questo vale in particolare se sul sedile lato passeggero è montato un sistema di sicurezza per bambini rivolto nel senso opposto alla marcia.



NON posizionare un sedile per bambini rivolto verso la parte posteriore del veicolo su questo sedile. Possono verificarsi infortuni GRAVI O MORTALI. Il bambino

rivolto in senso contrario al senso di marcia correrebbe un rischio troppo grande se l'airbag si gonfiasse.

Se il sistema di sicurezza per bambini si avvale di sistema Top Tether, vedere *Sistemi di ritenuta per bambini ISOFIX* ⇨ 101 per le posizioni di ancoraggio dello stesso.

Non fissare un sistema di sicurezza per bambini in una posizione priva di ancoraggio Top Tether se una legge nazionale o una norma locale richiedono che il Top Tether sia ancorato, oppure se le istruzioni fornite con il sistema di sicurezza indicano che la cinghia superiore deve essere ancorata.

Quando si utilizza una cintura con fascia toracica per fissare il sistema di sicurezza per bambini in questa posizione, seguire le istruzioni allegate al sistema di sicurezza e le seguenti istruzioni:

1. Prima di fissare il dispositivo di sicurezza per bambini rivolto in avanti, spostare il sedile il più indietro possibile e sollevare il sedile in alto il più possibile.

Quando il sistema di rilevamento del passeggero ha disattivato l'airbag frontale e l'airbag per le ginocchia del passeggero anteriore esterno, la spia di disattivazione sull'indicatore di stato dell'airbag per il passeggero si deve accendere e deve rimanere accesa quando la vettura viene avviata. Vedere *Indicatore di stato dell'airbag passeggero* ⇨ 128.

2. Posizionare il sistema di sicurezza per bambini sul sedile.
3. Prendere la linguetta di chiusura e far passare la parte addominale e quella toracica della cintura di sicurezza della vettura attraverso o attorno al sistema di sicurezza. Le istruzioni del sistema di sicurezza per bambini mostrano in che modo operare.

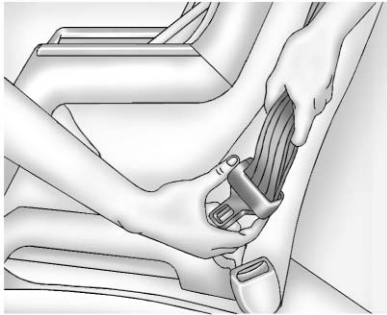

Inclinare la piastra di chiusura per regolare la cintura se necessario.

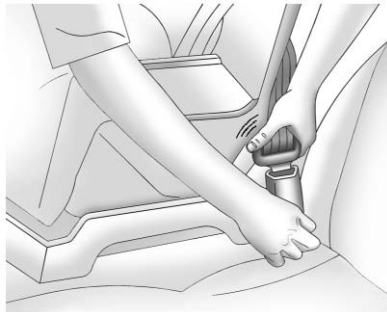

4. Inserire la linguetta di chiusura nella fibbia fino a quando non scatta in posizione.

Posizionare il pulsante di sblocco sulla fibbia in modo che la cintura di sicurezza possa essere slacciata velocemente se necessario.

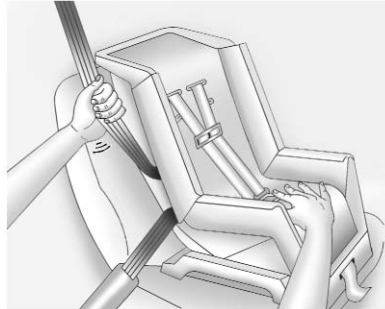

5. Per stringere la cintura, esercitare una pressione sul sistema di sicurezza, tirare la fascia toracica della cintura di sicurezza per rendere più

aderente la fascia addominale e inserire la fascia toracica nel riavvolgitore. Quando si monta un sistema di sicurezza per bambini rivolto nel senso di marcia, potrebbe essere utile usare il ginocchio per premere sul sistema di sicurezza quando si stringe la cintura.

Se il sistema di sicurezza per bambini è dotato di un meccanismo di blocco, usarlo per fissarvi la cintura di sicurezza del veicolo.

6. Prima di posizionare un bambino del dispositivo di sicurezza per bambini, assicurarsi che sia ben fissato in posizione. Consultate il produttore del sistema di sicurezza per bambini per ottenere istruzioni.

Se gli airbag sono disattivati, la spia OFF dell'indicatore di stato dell'airbag si accende e rimane accesa quando la vettura viene avviata.

Se è stato montato un seggiolino e la spia ON è accesa, consultare "Spia ON accesa e sistemi di sicurezza per bambini" in *Sistema di rilevamento del passeggero* ⇨ 80.

Per rimuovere il sistema di sicurezza, slacciare la cintura di sicurezza e farla ritornare nella posizione di partenza.

## Sistema di protezione pedoni

La vettura è dotata di un sistema di protezione pedoni, progettato per sollevare il cofano quando, durante un impatto frontale, viene rilevato un pedone nel raggio di velocità approssimativo.

Quando il veicolo è soggetto ad un impatto frontale con un oggetto o un pedone, i sensori nel paraurti anteriore determinano la forza applicata dall'oggetto al paraurti anteriore.

Quando la velocità dell'impatto frontale è compresa tra circa 22 km/h (14 miglia/h) e 50 km/h (31 miglia/h), il sistema di protezione pedoni solleva il cofano per cercare di limitare il possibile trauma cranico del pedone. Sollevando il cofano si crea una maggiore distanza tra il cofano stesso e le componenti massicce nel vano motore.

Inoltre, il paraurti anteriore del veicolo è progettato per aiutare a ridurre le lesioni alle gambe del pedone.

### Avvertenza

Una volta sollevato, le aree della cerniera e della serratura del cofano possono diventare roventi. Non toccare i componenti del sistema di protezione pedoni.

Il sistema di protezione pedoni è progettato per sollevare il cofano una volta sola.

Il sistema di protezione pedoni può non attivarsi nelle seguenti condizioni:

- l'impatto con il pedone è al di fuori della portata dei sensori situati sul paraurti anteriore;
- i sensori sul paraurti anteriore sono danneggiati;

- il movimento di sollevamento del cofano è ostacolato dalla presenza di neve o ghiaccio. Rimuovere la neve o il ghiaccio dal cofano prima di guidare il veicolo.
- Al paraurti sono state fissate coperture invernali, coprigriglia o altri accessori post-vendita;
- la velocità del veicolo al momento dell'impatto è inferiore ai 22 km/h (14 miglia/h) o superiore ai 50 km/h (31 miglia/h).
- Il veicolo urta un oggetto di piccole dimensioni.

Per altri impatti frontali o velocità del veicolo, gli airbag possono anche azionarsi. Vedere *Sistema airbag* ⇨ 73.

Una volta azionato il sistema di protezione pedoni, il cofano rimarrà in posizione sollevata pregiudicando la visuale del conducente.

### **Avvertenza**

Non guidare il veicolo con il cofano sollevato.

Se si utilizza il veicolo con il cofano sollevato, la visuale di guida sarà ostruita e si potrà provocare un incidente che causerà danni al proprio veicolo, danni a quello di terzi, oltre che lesioni personali, talvolta fatali.

### **Attenzione**

Una volta azionato il sistema di protezione pedoni, rivolgersi al proprio concessionario per l'assistenza tecnica. Occorre sostituire il gruppo cofano che comprende le cerniere, la serratura e gli attuatori.

Se non è possibile trainare il veicolo, è possibile riposizionare temporaneamente il cofano. Vedere nel seguito "Riparazione temporanea del cofano".

Se il sistema di protezione pedoni è in avaria, viene visualizzato il messaggio SERVICE PEDESTRIAN PROTECTION SYSTEM (Riparare il sistema di protezione pedoni). Rivolgersi immediatamente al proprio concessionario per l'assistenza tecnica.

Durante un impatto frontale con un pedone, il veicolo potrà registrare informazioni sulle condizioni proprie e sulle modalità di guida. Vedere *Registrazione dei dati della vettura e privacy* ⇨ 375.

### **Riparazione temporanea del cofano**

Se il cofano è sollevato e se non è disponibile un servizio di traino, può comunque essere provvisoriamente riposizionato.

### **Avvertenza**

Prima di iniziare la procedura, leggere tutte le istruzioni. La mancata lettura delle istruzioni può portare a lesioni a sé o a terzi e a danni al veicolo.

 **Avvertenza**

Una volta sollevato, le aree della cerniera e della serratura del cofano possono diventare roventi. Non toccare i componenti del sistema di protezione pedoni.

Lasciar raffreddare il motore prima di tentare riparazioni.

 **Avvertenza**

Quando si abbassa o chiude il cofano, si corre il rischio di ferire se stessi o gli altri.

Mantenere le dita e le altre parti del corpo lontane dal bordo del cofano e dal parafrangente.

**Per i modelli della serie V**

1. Sganciare il cofano.
2. Sollevare il cofano.
3. Spingere la serratura/staffa verso il basso. Sollevare per controllare che la serratura/staffa sia salda.

4. Chiudere il cofano.
5. Procedere con i passaggi 1–5 in "Non per i modelli della serie V".

**Non per i modelli della serie V**

1. Collocare entrambe le mani sull'angolo superiore destro del cofano, vicino al parabrezza, e spingere il cofano rapidamente verso il basso.

Se il cofano non si chiude, abbassarlo di nuovo, praticando una forza leggermente maggiore finché non si chiude saldamente.

2. Ripetere il punto precedente per chiudere il lato sinistro del cofano.
3. Sollevare gli angoli posteriori del cofano per accertarsi che sia saldamente chiuso e non si sollevi.
4. Sollevare la parte anteriore del cofano per accertarsi che sia saldamente chiusa e non si sollevi.

 **Avvertenza**

Non guidare il veicolo se il cofano non è chiuso saldamente in corrispondenza di entrambi gli angoli posteriori e della serratura anteriore.

Se si utilizza il veicolo senza aver chiuso saldamente il cofano, si potrà provocare un incidente che causerà danni al proprio veicolo, danni al veicolo di terzi, oltre che lesioni personali, talvolta fatali.

5. Portare immediatamente il veicolo dal concessionario di fiducia per la riparazione. Se non è possibile procedere immediatamente alla manutenzione, fare trainare il veicolo.

Sarà avvertibile un rumore quando il veicolo viene guidato con il cofano riposizionato temporaneamente.

Se il sistema di protezione pedoni non viene fatto riparare, non funzionerà in caso di collisione o

impatto frontale che coinvolga un pedone. Rivolgersi immediatamente al proprio concessionario per l'assistenza tecnica.

 **Avvertenza**

Le procedure di sicurezza devono essere sempre osservate quando si effettui lo smaltimento del veicolo o di sue parti. Lo smaltimento dovrebbe essere effettuato solo da un centro di assistenza autorizzato, per aiutare a proteggere l'ambiente e la vostra salute.

## Oggetti e bagagli

### Vani portaoggetti

Vani portaoggetti .....	110
Cassetto portaoggetti del cruscotto .....	110
Vano portaoggetti .....	111
Vano portaoggetti nel bracciolo .....	111

### Altre soluzioni di stivaggio

Tiranti del carico .....	112
--------------------------	-----

## Vani portaoggetti

### ⚠ Avvertenza

Non posizionare oggetti pesanti o affilati nei vani portaoggetti. In caso d'incidente questi oggetti potrebbero far aprire il coperchio causando lesioni.

## Cassetto portaoggetti del cruscotto

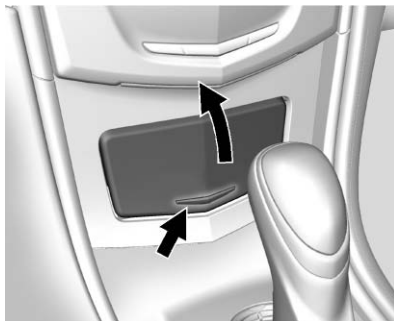

Per accedere, premere sul coperchio e rilasciare. All'interno è presente una presa elettrica per accessori. Vedere *Prese di corrente* ⇨ 118.

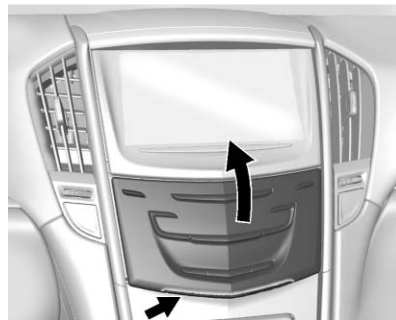

Se in dotazione, può esservi un vano portaoggetti dietro al climatizzatore. Toccare il fondo del pannello dell'impianto di climatizzazione fino a che lo sportello inizia automaticamente ad aprirsi. All'interno si trova una porta USB. Vedere il manuale Infotainment.

Tenere chiuso il vano portaoggetti durante la guida.

Toccare nuovamente il fondo del pannello dell'impianto di climatizzazione fino a che lo sportello inizia automaticamente a chiudersi.

## Vano portaoggetti

Per aprire il cassetto portaoggetti sollevare la leva. Usare la chiave per bloccarlo e sbloccarlo. Il cassetto portaoggetti potrebbe contenere un lettore di compact disc al suo interno.

## Vano portaoggetti nel bracciolo

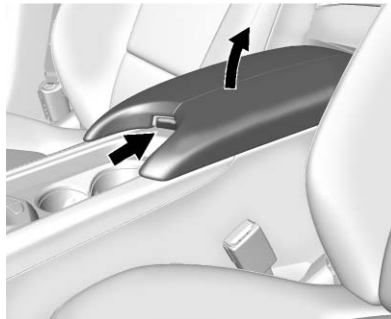

### Bracciolo anteriore

Premere il pulsante e sollevare per accedere al vano portaoggetti. All'interno è presente una porta USB, lettore di scheda SD e presa ausiliaria. Vedere il manuale Infotainment.

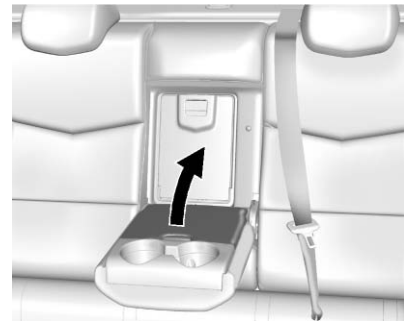

### Bracciolo posteriore

Tirare in basso il bracciolo e sollevare il coperchio per accedere al vano portaoggetti.



## **Altre soluzioni di stivaggio**

### **Tiranti del carico**

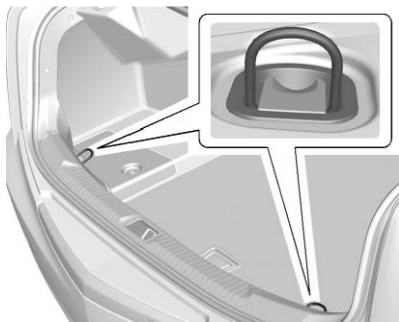

I tiranti del carico possono essere utilizzati per fissare carichi di piccole dimensioni interni al bagagliaio.

## Strumenti e comandi

### Comandi

Regolazione del volante .....	114
Comandi al volante .....	115
Volante riscaldato .....	115
Avvisatore acustico .....	115
Tergilavacrystalli .....	115
Impianto lavafari .....	117
Orologio .....	117
Prese di corrente .....	118
Sistema di ricarica wireless ...	120

### Spie, strumenti di misurazione e indicatori

Spie, strumenti di misurazione e indicatori .....	121
Quadro strumenti .....	122
Tachimetro .....	125
Contachilometri .....	125
Contachilometri parziale .....	125
Contagiri .....	125
Indicatore del carburante .....	125

Indicatore della temperatura del liquido di raffreddamento del motore .....	126
Segnalazione della cintura di sicurezza .....	126
Spia airbag operativi .....	127
Indicatore di stato dell'airbag lato passeggero .....	128
Spia del sistema di ricarica ...	128
Spia MIL (spia controllo motore) .....	129
Spia dell'impianto frenante ...	131
Spia del freno di stazionamento .....	132
Spia manutenzione freno di stazionamento elettrico ....	132
Spia del sistema di antibloccaggio (ABS) .....	132
Spia cambio marcia .....	133
Spia dell'ausilio di mantenimento di corsia (LKA) .....	133
Indicatore veicolo davanti ....	134
Spia di trazione mancante ....	134
Spia StabiliTrak® OFF .....	134
Spia del sistema di controllo della trazione (TCS)/ StabiliTrak® .....	135

Spia della temperatura del liquido di raffreddamento del motore .....	135
Spia della pressione dei pneumatici .....	136
Spia della pressione dell'olio motore .....	136
Spia riserva carburante .....	137
Spia di sicurezza .....	137
Spia abbaglianti accesi .....	137
Spia dei fari autoadattativi (AFL) .....	138
Spia fendinebbia posteriori ...	138
Segnalazione luci accese ....	138
Spia del controllo automatico della velocità di crociera ....	138

### Display informativi

Driver Information Centre (DIC) .....	139
Head-Up Display (HUD) .....	142

### Messaggi del veicolo

Messaggi del veicolo .....	145
Tensione della batteria e messaggi di ricarica .....	146
Messaggi dell'impianto frenante .....	146
Messaggi bussola: .....	147
Messaggi controllo automatico della velocità di crociera ....	147

Messaggi portiera aperta . . . . .	148
Messaggi impianto di raffreddamento motore . . . . .	148
Messaggi olio motore . . . . .	149
Messaggi potenza motore . . . . .	150
Messaggi impianto di alimentazione carburante . . . . .	150
Messaggi chiave e blocco . . . . .	150
Messaggi luci . . . . .	151
Messaggi rilevamento ostacoli . . . . .	151
Messaggi sistema di stabilizzazione . . . . .	154
Messaggi sistema airbag . . . . .	157
Messaggi delle cinture di sicurezza . . . . .	157
Messaggi di sicurezza . . . . .	157
Messaggi manutenzione veicolo . . . . .	157
Avvio messaggi veicolo . . . . .	158
Messaggi pneumatici . . . . .	158
Messaggi del cambio . . . . .	159
Messaggi promemoria del veicolo . . . . .	159
Messaggi velocità veicolo . . . . .	160
Messaggi relativi al liquido lavacrystalli . . . . .	160

## Personalizzazione del veicolo

Personalizzazione del veicolo . . . . .	160
--	-----

## Comandi

### Regolazione del volante

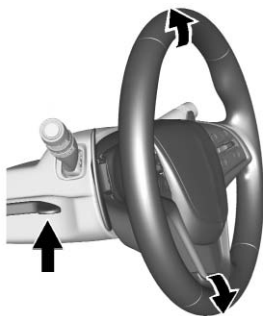

Per regolare il volante:

1. Abbassare la leva.
2. Spostare il volante verso l'alto o verso il basso.
3. Tirare o spingere il volante per avvicinarlo o allontanarlo dal conducente.
4. Spingere la leva verso l'alto per bloccare il volante nella posizione desiderata.

### Volante telescopico e ad inclinazione elettrica

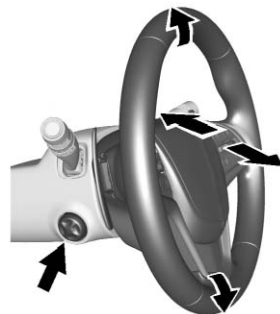

Se presente, il comando si trova a sinistra del piantone dello sterzo.

- Premere il comando verso l'alto o verso il basso per inclinare il volante verso l'alto o verso il basso.
- Spingere o tirare il comando per spostare il volante in avanti o verso la zona posteriore del veicolo.

Non regolare il volante durante la guida.

Per impostare la posizione memorizzata del volante ad inclinazione elettrica, vedere *Sedili con memoria* ⇨ 60

## Comandi al volante

Il sistema Infotainment può essere gestito tramite i comandi al volante. Vedere "Comandi al volante" nel manuale di Infotainment.

## Volante riscaldato

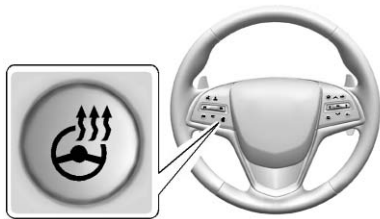

**(Volante riscaldato)** : Se presente, premere questo pulsante per attivare e disattivare il riscaldamento del volante. Quando la funzione è stata attivata, accanto al pulsante si accende una luce.

Occorrono circa tre minuti perché il volante sia completamente riscaldato.

## Avvisatore acustico

Premere  sul volante per attivare l'avvisatore acustico.

## Tergilavacristalli



Con l'accensione del veicolo in posizione ACC/ACCESSORY o ON/RUN/START, spostare la leva del tergicristallo per selezionare la velocità del tergicristallo.

**HI** : Usare per passate rapide.

**LO** : Usare per passate lente.

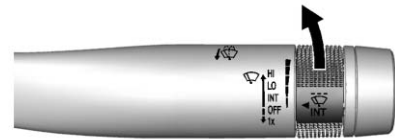

## INT (Funzionamento a intermittenza/Rainsense™) :

Utilizzare questa impostazione per il funzionamento a intermittenza o Rainsense, quando abilitato. Per il funzionamento a intermittenza, muovere la leva in alto su INT, quindi ruotare la fascia  INT in alto per passate più frequenti o in basso per passate meno frequenti. Se è abilitato Rainsense, consultare "Rainsense" più avanti in questa sezione.

Dopo circa sei secondi di funzionamento continuato del tergicristallo durante la guida, se il comando delle luci esterne è impostato su AUTO (Automatico), queste si attivano automaticamente. Vedere "Proiettori attivati dal tergicristallo" in *Impianto fari automatico* ⇨ 172.

**SPENTO** : Usare per disattivare i tergicristalli.

**1X (Mist)** : Per la passata singola: abbassare brevemente la leva del tergicristallo. Per le passate multiple: tenere la leva del tergicristallo abbassata.

Rimuovere neve e ghiaccio dalle spazzole tergicristalli e dal parabrezza prima di utilizzarle. Se risultano bloccate sul parabrezza dal ghiaccio, liberarle delicatamente o sciogliere il ghiaccio. Sostituire le spazzole se danneggiate. Vedere *Sostituzione delle spazzole* ⇨ 301.

Il peso della neve o il ghiaccio possono sovraccaricare il motorino del tergicristallo.

### Posizione di riposo del tergicristalli

Se l'accensione del veicolo è portata in posizione OFF con i tergicristalli in posizione LO (bassa velocità), HI, (alta velocità) o INT (intermittenza), si arresteranno immediatamente.

Se la leva del tergicristallo viene quindi portata su OFF prima che venga aperta la porta conducente oppure entro 10 minuti, i tergicristalli si avvieranno di nuovo e si porteranno verso la base del parabrezza.

Se l'accensione viene portata in posizione OFF con tergicristalli in funzione per il lavaggio del parabrezza, questi ultimi continueranno il movimento fino a raggiungere la base del parabrezza.

### Rainsense™

Se è presente Rainsense, un sensore ubicato nella parte centrale superiore del parabrezza rileva la quantità di acqua sul parabrezza e controlla la frequenza del tergicristallo. Per attivare o disattivare questa funzione, vedere "Rain Sense Wipers (Sensore pioggia tergicristalli)" in *Personalizzazione del veicolo* ⇨ 160.

Per consentire le migliori prestazioni del sistema, mantenere questa zona del parabrezza pulita e priva di detriti.

**INT (Controllo di sensibilità tergicristallo Rainsense)** : Quando è abilitato, spostare la leva del tergicristallo in posizione INT. Ruotare la ghiera ◀  INT sulla leva del tergicristallo per regolare la sensibilità.

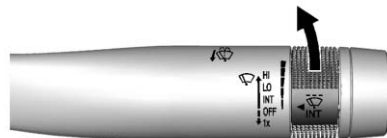

- Ruotare la ghiera verso l'alto per una maggiore sensibilità all'umidità.
- Ruotare la ghiera verso il basso per una minore sensibilità all'umidità.
- Togliere la leva del tergicristallo dalla posizione INT per disattivare Rainsense.

### Protezione del gruppo braccio tergicristalli

Se si porta il veicolo all'autolavaggio, portare la leva del tergicristalli in posizione OFF. Così

si disabilitano i tergicristalli automatici del parabrezza Rainsense.

Con Rainsense, se il cambio è in posizione N (folle) e la velocità del veicolo è molto ridotta, i tergicristalli si arresteranno automaticamente alla base del parabrezza.

Il tergicristallo ritornerà al funzionamento normale quando il cambio non è più in posizione N (folle) oppure la velocità del veicolo è aumentata.

↓  **(Liquido di lavaggio parabrezza)** : Tirate la leva del tergicristalli del parabrezza verso di voi per spruzzare il liquido lavavetri sul parabrezza e azionare i tergicristalli. I tergicristalli continueranno a funzionare fino a quando la leva venga rilasciata o venga raggiunto il tempo massimo di lavaggio. Quando viene rilasciata la leva del tergicristalli del parabrezza, potrebbero essere necessarie ulteriori passate in base

al tempo di azionamento del lavavetri. Vedere *Liquido lavavetri* ⇨ 294 per informazioni sulle modalità di rabbocco del serbatoio del liquido di lavaggio.

### Avvertenza

Quando la temperatura esterna scende sotto lo zero, non utilizzare il lavacristalli fino a quando il parabrezza non si sia riscaldato. Altrimenti il liquido di lavaggio rischia di gelare sul parabrezza e ostruire la visuale.

## Impianto lavafari

Se è presente impianto lavafari, tale impianto si trova di lato rispetto ai fari.

I fari devono essere accesi per azionare il lavafari. Se i fari non sono accesi, verrà lavato solo il parabrezza.

Tirare la leva verso di sé e tenerla brevemente tirata per attivare l'impianto. I lavafari spruzzeranno una volta, faranno una pausa e

spruzzeranno di nuovo. I lavafari spruzzeranno di nuovo dopo cinque cicli di lavaggio del parabrezza.

Per riempire il liquido lavavetri, vedere *Liquido lavavetri* ⇨ 294.

## Orologio

I comandi del sistema Infotainment permettono di accedere alla data e ora attraverso il sistema di menu. Vedere "Panoramica" nel manuale Infotainment per informazioni sull'utilizzo del sistema del menu.

## Impostazione dell'ora

Per impostare l'ora:

1. Premere il pulsante a schermo IMPOSTAZIONI e premere Ora e data.
2. Premere Imposta ora e premere + o - per aumentare o diminuire le ore, i minuti e AM o PM. Premere 12Hr o 24Hr per l'orologio a 12 o 24 ore.
3. Premere  per tornare al menu precedente.

Se è impostata la regolazione automatica, l'ora visualizzata sull'orologio potrebbe non aggiornarsi immediatamente quando si entra in una zona compresa in un nuovo fuso orario.

Per impostare la data:

1. Premere il pulsante a schermo IMPOSTAZIONI e premere Ora e data.
2. Premere Imposta data e premere + o - per aumentare o diminuire il mese, il giorno o l'anno.
3. Premere ◀ per tornare al menu precedente.

Per regolare il display dell'orologio:

1. Premere il pulsante a schermo IMPOSTAZIONI e premere Ora e data.
2. Premere Mostra orologio e premere SPENTO o ACCESO per spegnere o accendere il display dell'orologio.
3. Premere ◀ per tornare al menu precedente.

## Prese di corrente

### Preso di corrente da 12 Volt a corrente continua

È possibile utilizzare le prese di corrente accessorie per collegare dispositivi elettrici come un telefono cellulare o un lettore MP3.

Il veicolo è dotato di due prese di corrente accessorie:

- all'interno del vano del cassetto anteriore sotto il sistema di comando del climatizzatore;
- nella parte posteriore della console centrale del pavimento.

Per accedere alla presa di corrente accessoria sollevare il coperchio.

Alcuni accessori elettrici potrebbero risultare incompatibili con la presa di corrente degli accessori e sovraccaricare i fusibili del veicolo o il fusibile dell'adattatore. Se sovraccarichi, i fusibili si reimposteranno dopo lo scollegamento di tutti i dispositivi se la funzione Retained Accessory Power (RAP, Funzione di mantenimento dell'alimentazione

elettrica degli accessori) viene disattivata e successivamente riattivata. Vedere *Alimentazione per gli accessori (Retained Accessory Power, RAP)* ⇨ 216. Attendere un minuto per consentire ai fusibili di reimpostarsi prima di ricollegare dispositivi o di riattivare la funzione RAP. Se il problema persiste, potrebbe essersi verificato un problema nel vostro dispositivo. Provare con un altro dispositivo noto e affidabile per assicurarsi che i fusibili funzionino correttamente. Se questo non risolve il problema, rivolgersi al proprio rivenditore.

È possibile sostituire la presa di corrente di fabbrica con un vano accendisigari, se desiderato. Per farlo, i fusibili installati dal produttore devono essere sostituiti con un minifusibile standard del rivenditore. Un minifusibile non si reimposta e, se brucia, deve essere sostituito.

**Attenzione**

L'impossibilità di sostituire i fusibili con il minifusibile potrebbe surriscaldare l'accendisigari e danneggiare il veicolo.

Quando si aggiungono dispositivi elettrici, assicurarsi di seguire le istruzioni appropriate a corredo dei dispositivi stessi. Vedere *Dispositivi elettrici aggiuntivi* ⇨ 273.

**Attenzione**

Se si lasciano dispositivi pesanti appesi alle prese si possono provocare danni non coperti dalla garanzia del veicolo. Le prese di corrente sono state ideate solo per accessori come ad esempio i cavi dei caricabatteria per telefoni cellulari.

Staccare sempre i dispositivi elettrici quando non sono in uso e non collegare dispositivi che superano un valore nominale di 15 amp.

**Presenza di corrente da 220/230 Volt a corrente alternata**

Se in dotazione, la presa di corrente si trova nella parte posteriore della consolle centrale del pavimento. Può essere utilizzata per collegare dispositivi elettrici funzionanti a un massimo di 150 Watt.

Una spia posta sulla presa si accende quando la presa è in uso. La spia si accende quando l'accensione è su ON/RUN/START, quando alla presa sono collegati dispositivi che richiedono meno di 150 Watt, e non sono rilevati guasti di sistema.

La spia non si accende quando l'accensione è in LOCK/OFF o se il dispositivo non è completamente inserito nella presa.

Se i dispositivi che sono collegati utilizzano più di 150 Watt o se viene rilevato un guasto di sistema, un circuito di protezione esclude l'alimentazione e la spia si spegne.

Per ripristinare il circuito, scollegare il dispositivo e ricollegarlo, oppure disattivare e riattivare l'alimentazione per gli accessori (Retained Accessory Power, RAP). Vedere *Alimentazione per gli accessori (Retained Accessory Power, RAP)* ⇨ 216. La corrente si ripristina collegando alla presa un dispositivo che utilizza 150 Watt o meno, e non si rilevano guasti al sistema.

La presa di corrente non è stata ideata per collegare i seguenti dispositivi e potrebbe non funzionare correttamente se dovessero essere collegati:

- dispositivi con potenza di picco iniziale elevata come frigoriferi a compressore e utensili elettrici
- altri dispositivi che richiedono un'alimentazione estremamente stabile come coperte elettriche controllate da microchip, lampade a sensore, ecc.
- Equipaggiamento medico.



## Sistema di ricarica wireless

Il veicolo può essere dotato di sistema di ricarica wireless, ubicato dietro l'impianto di climatizzazione. Vedere *Vano portaoggetti del cruscotto*. ⇨ 110. Il sistema ricarica in maniera wireless, senza fili, un dispositivo mobile compatibile PMA o Qi. Per controllare la compatibilità per il telefono o per altri dispositivi consultare il proprio concessionario per i dettagli.

### Avvertenza

La ricarica wireless può influenzare il funzionamento di pacemaker o di altri dispositivi medici impiantati. Se si è portatori di uno di questi, è consigliabile consultare il proprio medico prima di utilizzare il sistema di ricarica wireless.

Il veicolo deve trovarsi in posizione ON/RUN/START, ACC/ACCESSORY o RAP (alimentazione per gli accessori). La funzione di ricarica wireless potrebbe non indicare con precisione la carica quando l'accensione è in posizione RAP. A tal proposito, vedere *Alimentazione per gli accessori (Retained Accessory Power, RAP)* ⇨ 216.

La temperatura di esercizio è compresa tra  $-20\text{ °C}$  ( $-4\text{ °F}$ ) e  $60\text{ °C}$  ( $140\text{ °F}$ ) per il sistema di ricarica e tra  $0\text{ °C}$  ( $32\text{ °F}$ ) e  $35\text{ °C}$  ( $95\text{ °F}$ ) per il telefono.





### Avvertenza

Rimuovere tutti gli oggetti metallici dalla base di ricarica prima di caricare il telefono cellulare. Gli oggetti metallici quali monete, chiavi, anelli o clip, interposti tra telefono e base di ricarica, diventano molto caldi. Se, nella più remota delle ipotesi, il sistema di ricarica non rilevasse un oggetto metallico e questo si conficcasse tra il telefono e il caricatore, togliere il telefono e far raffreddare l'oggetto metallico prima di toglierlo dalla base di ricarica, onde evitare ustioni.



Per caricare un dispositivo mobile:

1. Aprire il pannello del climatizzatore.

2. Rimuovere tutti gli oggetti dalla base di ricarica. Diversamente, in presenza di oggetti sulla base, il sistema potrebbe non ricaricare.
3. Posizionare il dispositivo mobile a faccia in su sul simbolo  della base di ricarica.
4. Su  dello schermo del sistema di infotainment compare . Ciò sta a indicare che il dispositivo mobile è posizionato correttamente e si sta caricando. Se il telefono viene posizionato sulla base di ricarica e non compare il simbolo , toglierlo dalla base, ruotare di 180 gradi e attendere tre secondi prima di riposizionarlo/allinearlo nuovamente.

Durante la marcia, mantenere chiuso lo sportello del vano portaoggetti.

## Spie, strumenti di misurazione e indicatori

Le spie e gli strumenti di misurazione possono segnalare eventuali anomalie prima che divengano così gravi da richiedere riparazioni o sostituzioni costose. Prestare attenzione alle spie e agli strumenti di misurazione può prevenire il rischio di lesioni.

Alcune spie si illuminano brevemente durante l'avviamento del motore per segnalare semplicemente che funzionano correttamente. Qualora una delle spie si illumini e rimanga accesa durante la marcia o uno degli strumenti di misurazione segnali un possibile problema, consultare la sezione del manuale che spiega come intervenire. Rimandare le riparazioni può causare spese maggiori e creare anche situazioni di pericolo.

## Quadro strumenti



**Quadro strumenti con indicazione arresto automatico**



Quadro strumenti serie V

### Display applicazioni quadro

Il quadro è dotato di tre zone display interattive.

Usare il comando a cinque vie sul comando destro del volante per passare da una zona display all'altra e scorrere da un display all'altro.

Le zone sinistra e destra visualizzano le informazioni del Driver Information Center (DIC). Vedere *Driver Information Center (DIC)* ⇨ 139.

La zona centrale visualizza informazioni sulle applicazioni per la navigazione, l'audio, il telefono o le impostazioni.

### Navigazione

Se non ci sono percorsi attivi viene visualizzata una bussola. Se c'è un percorso attivo, premere SEL per terminare la guida a destinazione o attivare o disattivare i messaggi vocali (se presente).

### Audio

Durante la visualizzazione della pagina delle applicazioni Audio, premere SEL per entrare nel menu Audio. Nel menu Audio cercare la musica o cambiare la fonte audio.

### Telefono

Durante la visualizzazione della pagina delle applicazioni Telefono, premere SEL per entrare nel menu Telefono. Nel menu Telefono, se non ci sono telefonate in corso, visualizzare le ultime chiamate o scorrere tra i contatti. Se c'è una telefonata in corso, escludere l'audio del telefono o passare alla funzione ricevitore.

### Impostazioni

Premere SEL durante la visualizzazione della pagina delle applicazioni delle Impostazioni per entrare nel menu Impostazioni.

**Unità** : Premere SEL mentre Unità è evidenziato per entrare nel menu Unità. Scegliere il sistema inglese o metrico premendo SEL quando la

voce desiderata è evidenziata. Un segno di spunta apparirà accanto alla voce selezionata.

### Pagine delle informazioni :

Premere SEL quando Pagine delle informazioni è evidenziato per selezionare le voci da visualizzare nei visualizzatori informativi DIC. Vedere *Driver Information Center (DIC)* ⇨ 139.

### Caricamento pneumatico :

Premere SEL quando Carico pneumatico è evidenziato per modificare le relative impostazioni. Scegliere Light (leggero, per pressione confortevole fino a tre persone), Eco (per pressione Eco fino a tre persone) o Max (per pieno carico) premendo SEL mentre la voce desiderata è evidenziata.

### Software Open Source :

Premere SEL quando il software Open Source è evidenziato per visualizzare le informazioni sul software open source.

## Tachimetro

Il tachimetro mostra la velocità del veicolo in chilometri orari (km/h) o in miglia orarie (mph).

## Contachilometri

Il contachilometri indica la distanza percorsa dal veicolo, in chilometri o miglia.

## Contachilometri parziale

Il contachilometri parziale indica il chilometraggio percorso dal veicolo dall'ultimo reset del contachilometri stesso.

Al contachilometri parziale si accede e può essere reimpostato attraverso il Driver Information Center (DIC). Vedere *Driver Information Center (DIC)* ⇨ 139.

## Contagiri

Il contagiri visualizza il numero di giri al minuto (rpm) del motore.

Per i veicoli con sistema Stop/Start, quando l'accensione è su ON/RUN, il contagiri indica lo stato del

veicolo. Quando punta su AUTO STOP, il motore è spento ma il veicolo è acceso e può spostarsi. Il motore può avviarsi automaticamente in qualsiasi momento. Se l'indicatore punta su OFF, il veicolo è spento.

Quando il motore è acceso, il contagiri indica i giri al minuto del motore (rpm). In modalità auto stop il valore indicato dal contagiri può variare di alcune centinaia di giri al minuto, se il motore è in fase di arresto o riavvio.

È possibile udire un leggero rumore sordo quando il cambio determina la marcia più efficiente da un punto di vista dei consumi.

### Attenzione

Se il veicolo viene azionato con il regime nell'area di pericolo nella parte alta del tachimetro, il veicolo potrebbe danneggiarsi e il danno non sarebbe coperto dalla garanzia. Non utilizzare il motore con il regime nell'area di pericolo.

## Indicatore del carburante

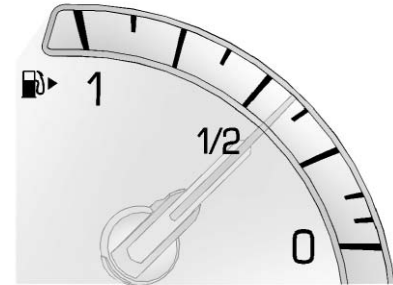

Con l'accensione inserita, l'indicatore del livello di carburante indica la quantità di carburante residuo nel serbatoio.

Vicino all'indicatore del livello carburante c'è una freccia che indica su quale lato del veicolo è posto lo sportellino del carburante.

Quando l'indicatore arriva in prossimità del vuoto, si accende la spia di livello carburante minimo. È ancora presente del carburante, ma è necessario fare rifornimento al più presto.

I quattro punti seguenti sono domande frequenti dei proprietari. Nessuna di queste indica un problema a carico dell'indicatore del carburante:

- Alla stazione di servizio, la pompa si chiude prima che l'indicatore segnali il pieno;
- Per il pieno serve un poco di carburante in più o in meno rispetto a quanto segnalato dall'indicatore; Ad esempio, l'indicatore può avere indicato che il serbatoio era mezzo pieno, ma per riempirlo, di fatto, può essere necessaria una quantità di carburante leggermente superiore o inferiore.
- L'indicatore si sposta leggermente in fase di curva o di accelerazione;
- L'indicatore impiega alcuni secondi per stabilizzarsi dopo l'inserimento dell'accensione e si sposta su "vuoto" quando questa viene disinserita.

## Indicatore della temperatura del liquido di raffreddamento del motore



Questo indicatore misura la temperatura del motore del veicolo.

Se l'ago si sposta nell'area ombreggiata guidando in condizioni normali, il motore è troppo caldo. Accostare, arrestare il veicolo e spegnere il motore il prima possibile.

## Segnalazione della cintura di sicurezza

### Indicatore della cintura di sicurezza del conducente

Sul quadro strumenti si trova un indicatore della cintura di sicurezza del conducente.



Quando il veicolo viene avviato, la spia lampeggia e si sente un cicalino che ricorda al conducente di allacciare la cintura di sicurezza. La luce resta accesa fissa finché la cintura non viene allacciata. Questo ciclo può continuare diverse volte se la cintura del conducente resta slacciata o si slaccia durante la marcia del veicolo.

Se la cintura di sicurezza del conducente è agganciata, non si attivano né la spia né il cicalino.

## Indicatore della cintura di sicurezza del passeggero

Vicino all'indicatore di stato dell'airbag passeggero si trova una spia di avvertimento cintura di sicurezza passeggero slacciata. Vedere *Sistema di rilevamento della presenza del passeggero* ⇨ 80.



Quando il veicolo viene avviato, la spia lampeggia e si sente un cicalino che ricorda al passeggero di allacciare la cintura di sicurezza. La luce resta accesa fissa finché la cintura non viene allacciata. Questo ciclo continua diverse volte se la cintura del passeggero resta slacciata o si slaccia durante la marcia del veicolo.

Se la cintura di sicurezza del passeggero è già agganciata, non si attivano né l'indicatore né il cicalino.

La spia e il cicalino della cintura di sicurezza del passeggero del sedile anteriore possono attivarsi anche quando sul sedile vengono appoggiati oggetti quali valigette, borsette, buste della spesa, computer portatili o altri dispositivi elettronici. Per disattivare spia e/o cicalino di promemoria, rimuovere gli oggetti dal sedile o allacciare la cintura di sicurezza.

## Spia airbag operativi

Questa spia si accende in caso di problema elettrico del sistema airbag. Il controllo di sistema comprende il/i sensore/i dell'airbag, il sistema di rilevazione del passeggero, i pretensionatori, i moduli airbag, il cablaggio e il modulo di rilevamento e diagnostica urti. Per ulteriori informazioni sul sistema airbag, vedere *Sistema airbag* ⇨ 73 Sistema airbag.



La spia di segnalazione airbag pronto si attiva per alcuni secondi all'avviamento del veicolo. Se la spia non appare, risolvere immediatamente il problema.



### Avvertenza

Se la spia di segnalazione airbag pronto rimane accesa dopo l'avviamento del veicolo o si attiva durante la marcia, il sistema airbag potrebbe non funzionare correttamente. Gli airbag del veicolo potrebbero non gonfiarsi in caso di urto o potrebbero addirittura gonfiarsi senza motivo. Per evitare possibili lesioni, portare immediatamente il veicolo in officina.



Se si presenta un problema con il sistema airbag, potrebbe comparire anche un messaggio nel Driver Information Center (DIC). Vedere *Messaggi del sistema airbag* ⇨ 157.

## Indicatore di stato dell'airbag lato passeggero

Il veicolo è dotato di sistema di rilevamento del passeggero. Per importanti informazioni sulla sicurezza, vedere *Sistema di rilevamento della presenza del passeggero* ⇨ 80. L'indicatore di stato dell'airbag del passeggero è nella consolle superiore.



All'avviamento del veicolo, come controllo di sistema, l'indicatore di stato dell'airbag lato passeggero illuminerà i simboli di "acceso" e "spento" per alcuni secondi.

Successivamente, dopo alcuni secondi, sull'indicatore di stato si illuminano alternativamente i simboli di "acceso" o "spento", in modo da indicare il reale stato dell'airbag frontale esterno e dell'airbag per le ginocchia lato passeggero.

Se il simbolo di accensione si illumina sull'indicatore di stato dell'airbag del passeggero, significa che l'airbag frontale esterno e l'airbag per le ginocchia del passeggero sono pronti per l'uso.

Se sull'indicatore di stato dell'airbag lato passeggero si illumina il simbolo di spegnimento, il sistema di rilevamento della presenza del passeggero ha disattivato l'airbag frontale e l'airbag per le ginocchia del passeggero.

Se, dopo alcuni secondi, entrambe le spie dell'indicatore di stato restano accese o se non si illuminano affatto, può esserci un problema alle spie o al sistema di rilevamento del passeggero. Contattare il proprio rivenditore per l'assistenza.

## Avvertenza

Se la spia di segnalazione airbag pronto si accende e rimane accesa, significa che potrebbero esserci problemi con l'airbag. Per evitare lesioni a se stessi e agli altri, fare riparare immediatamente la vettura. Vedere *Spia airbag pronto* ⇨ 127 per maggiori informazioni, comprese informazioni importanti sulla sicurezza.

## Spia del sistema di ricarica

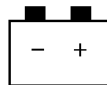

La spia del sistema di ricarica si attiva brevemente quando si inserisce l'accensione con il motore non in funzione per un controllo di

operatività della spia stessa. All'avviamento del motore la spia deve spegnersi.

Se rimane accesa o si illumina durante la marcia, è possibile che vi sia un problema al sistema di ricarica elettrica. Far controllare il sistema dal concessionario. Se si continua a guidare con la spia accesa si rischia di scaricare la batteria.

Quando questa spia si accende o lampeggia, anche il Driver Information Center (DIC) visualizza un messaggio.

Vedere *Messaggi sulla tensione della batteria e di ricarica* ⇨ 146.

Se si deve percorrere una breve distanza quando la spia è accesa, accertarsi di spegnere tutti gli accessori, come radio e condizionamento dell'aria.

## Spia MIL (spia controllo motore)

Questa spia è parte del sistema diagnostico di bordo relativo alle emissioni del veicolo. Se, con

motore in funzione, questa spia è accesa, significa che è stato rilevato un guasto e che il veicolo potrebbe necessitare di assistenza. Quando l'accensione si trova in modalità Solo servizio, la spia deve accendersi per indicare che funziona correttamente. Vedere *Posizioni della chiave nel blocchetto di accensione* ⇨ 211.



I malfunzionamenti vengono spesso segnalati dal sistema prima che i problemi veri e propri si manifestino. Prestando la dovuta attenzione alla spia e, in caso di accensione, rivolgendosi subito all'assistenza, è possibile evitare danni.

### Attenzione

Se il veicolo viene utilizzato continuamente con questa spia accesa, il sistema di controllo delle emissioni potrebbe non funzionare a dovere, i consumi potrebbero aumentare e la guida potrebbe risultare irregolare. Ciò potrebbe portare a dover eseguire riparazioni costose che potrebbero non essere coperte dalla garanzia del veicolo.

### Attenzione

Questa spia può accendersi a seguito di modifiche apportate a motore, cambio, scarico, aspirazione o impianto di alimentazione carburante oppure a causa dell'uso di pneumatici di scorta che non soddisfano le specifiche originali. Ne potrebbero conseguire costose riparazioni, non coperte dalla garanzia del

(Continuazione)

### Attenzione (Continuazione)

veicolo. Inoltre, il veicolo potrebbe non superare il controllo anti-emissioni/prova manutenzione. Vedere *Accessori e modifiche* ⇨ 275.

**Se la spia lampeggia** : È stato rilevato un guasto che potrebbe danneggiare il sistema di controllo delle emissioni e aumentare le emissioni del veicolo. Possono essere necessarie diagnosi e manutenzione.

Per evitare danni, ridurre la velocità, non effettuare brusche accelerate, né percorrere strade in salita. In caso di traino di un rimorchio, ridurre al più presto il carico trasportato.

Se la spia continua a lampeggiare, trovare un posto sicuro in cui parcheggiare il veicolo. Spegnerne il veicolo e attendere almeno 10 secondi prima di riavviare il motore. Se la spia continua a lampeggiare,

attenersi alle indicazioni precedenti e recarsi quanto prima dal concessionario per l'assistenza.

#### **Se la spia rimane accesa a luce fissa**

: È stato rilevato un guasto. Possono essere necessarie diagnosi e manutenzione.

Controllare quanto segue:

- Sui veicoli che non sono dotati di sistema di rifornimento carburante senza tappo, l'assenza o l'allentamento del tappo carburante potrebbe causare l'accensione della spia. Vedere *Riempire il serbatoio* ⇨ 264. Qualche viaggio con il tappo ben chiuso potrebbe essere sufficiente a far spegnere la spia.
- Sui veicoli che sono dotati di sistema di rifornimento carburante senza tappo, accertare di aver tolto l'adattatore dell'imbuto a seguito del rifornimento carburante. Vedere "Riempimento del serbatoio con la tanica della benzina" in *Riempire il serbatoio* ⇨ 264. Il sistema di diagnosi è in

grado di rilevare se l'adattatore è rimasto montato sul veicolo, consentendo al carburante di evaporare nell'atmosfera. La spia potrebbe spegnersi dopo aver percorso alcuni tratti con l'adattatore rimosso.

- Se il carburante è di qualità scadente può recare problemi di funzionamento del motore e scarsa guidabilità. Questi malfunzionamenti potrebbero scomparire una volta raggiunta la temperatura di esercizio del motore. Se ciò si verifica, cambiare marca di carburante. Perché la spia si spenga potrebbe essere necessario almeno un pieno di carburante adeguato. Vedere *Carburante* ⇨ 262.

Se la spia rimane accesa, rivolgersi al concessionario di fiducia.

### Prove delle emissioni e programmi di manutenzione

Se occorre sottoporre il veicolo al controllo anti-emissioni/prova manutenzione, controllo anti-emissioni/prova manutenzione,

l'apparecchiatura di verifica verrà collegata al connettore di trasmissione dati (DLC) del veicolo.



Il DLC si trova sotto il cruscotto a sinistra del volante. Il collegamento di dispositivi non utilizzati per il controllo anti-emissioni/prova manutenzione o per finalità assistenziali, possono compromettere il buon funzionamento del veicolo. A tal fine, vedere *Dispositivi elettrici aggiuntivi* ⇨ 273 Consultate il vostro concessionario se necessitate assistenza.

Il veicolo potrebbe non superare la prova se:

- La spia è accesa a motore in funzione.
- La spia non si accende quando l'accensione si trova in modalità Solo servizio.

- I sistemi critici per il controllo delle emissioni non sono stati diagnosticati del tutto. Se ciò accadesse, il veicolo non sarebbe pronto per il controllo e potrebbero servire diversi giorni di guida normale prima che possa diventarlo. Questa situazione può essere conseguenza della sostituzione o dello scaricamento recenti della batteria da 12 V oppure della recente esecuzione di un intervento sul veicolo.

Se il veicolo non supera o non è pronto a superare la prova, rivolgersi al concessionario di fiducia.

## Spia dell'impianto frenante

L'impianto frenante del veicolo è costituito da due circuiti idraulici. Se uno dei due circuiti smette di funzionare, l'altro continua a funzionare ed è in grado di arrestare il veicolo. Per le normali prestazioni

di frenata è comunque necessario che siano in funzione entrambi i circuiti.

Se la spia si accende, è indice di un problema nell'impianto frenante. Far controllare l'impianto frenante immediatamente.



Questa spia deve accendersi brevemente all'avviamento del motore. Se non si accende, farla riparare in modo che sia in grado di avvertire di eventuali problemi.

Se la spia si accende e resta accesa, c'è un problema all'impianto frenante di base.

**⚠ Avvertenza**

Se la spia dell'impianto frenante si accende l'impianto frenante potrebbe non funzionare correttamente. Guidare quando la spia dell'impianto frenante è accesa può causare incidenti. Se la spia rimane accesa dopo che il veicolo è stato allontanato dalla strada e fermato con attenzione, farlo rimorchiare per la manutenzione.

**Spia del freno di stazionamento**

La spia di stato del freno di stazionamento si accende quando si aziona il freno di stazionamento. Se la spia continua a lampeggiare dopo il disinserimento del freno di

stazionamento o si accende durante la marcia, il sistema del freno di stazionamento elettronico o un altro sistema presentano qualche problema. Può inoltre venire visualizzato un messaggio sul Driver Information Center (DIC). Vedere *Messaggi dell'impianto frenante* ⇨ 146.

Rivolgersi al concessionario di fiducia se la spia non si accende o se continua a lampeggiare.

**Spia manutenzione freno di stazionamento elettrico**

Questa spia dovrebbe accendersi brevemente quando si avvia il veicolo. Se non si accende, farla riparare in modo che sia in grado di segnalare eventuali problemi.

Se questa spia resta accesa, c'è un problema al sistema del freno di stazionamento elettrico o a un altro sistema del veicolo che sta impedendo al sistema del freno di stazionamento di funzionare a pieno regime. Il veicolo può ancora essere guidato, ma dovrebbe essere portato da un concessionario il più presto possibile. Vedere le informazioni sul freno di stazionamento elettronico in *Freno di stazionamento (manuale)* ⇨ 225 o *Freno di stazionamento (elettrico)* ⇨ 226. Se il Driver Information Center (DIC) visualizza un messaggio, vedere *Messaggi dell'impianto frenante* ⇨ 146.

**Spia del sistema di antibloccaggio (ABS)**

Questa spia si accende brevemente quando il motore viene avviato.

Se non si accende, farla riparare in modo che sia in grado di segnalare eventuali problemi.

Se la spia si accende durante la marcia, fermarsi non appena sia possibile farlo in sicurezza e spegnere il veicolo. Accendere nuovamente il motore per azzerare il sistema. Se la spia dell'ABS rimane accesa o si riaccende durante la marcia, il veicolo necessita di manutenzione. Quando la spia si accende e resta fissa può attivarsi anche un cicalino.

Se la spia dell'ABS è l'unica spia accesa, i freni del veicolo sono in ordine, ma i freni del sistema antibloccaggio non funzionano.

Se sia la spia dell'ABS che dell'impianto frenante sono accese, i freni antibloccaggio del veicolo non funzionano ed è presente anche un problema ai freni normali. Contattare il proprio rivenditore per l'assistenza.

Vedere *Spia dell'impianto frenante* ⇨ 131 e *Messaggi dell'impianto frenante* ⇨ 146.

## Spia cambio marcia



Questa spia si accende quando viene raccomandata una marcia per un miglior risparmio di carburante. Quando la freccia è rivolta verso l'alto si raccomanda una marcia più alta. Quando la freccia è rivolta verso il basso si raccomanda una marcia più bassa. Il numero visualizzato con la freccia indica la marcia raccomandata.

## Spia dell'ausilio di mantenimento di corsia (LKA)



Se disponibile, questa spia si accende brevemente quando si avvia il veicolo.

In caso di mancata accensione, sottoporre il veicolo a manutenzione.

Questa spia è verde se il sistema LKA è pronto.

Il sistema LKA potrebbe intervenire facendo ruotare delicatamente il volante se il veicolo si avvicina ad una linea di demarcazione di corsia senza che si sia inserito l'appropriato indicatore di direzione. La spia LKA diventerà gialla.

Questa spia è gialla e lampeggia fungendo da avvisatore di cambio accidentale della corsia di marcia (LDW), per indicare che si è superata la linea di demarcazione.

Vedere *Ausilio di mantenimento corsia (LKA)* ⇨ 260.

## Indicatore veicolo davanti



Se in dotazione, questo indicatore si accende di verde quando viene rilevato un veicolo davanti e di ambra quando si sta seguendo il veicolo che precede troppo da vicino.

Vedere *Sistema allarme collisione anteriore (FCA)* ⇨ 253.

## Spia di trazione mancante



Questa spia si accende brevemente quando si avvia il motore. In caso di mancata accensione, portare il veicolo dal concessionario per la manutenzione. Se il sistema funziona normalmente, la spia si spegne.

La spia di trazione mancante si accende quando il Sistema di controllo della trazione (TCS) è stato disattivato premendo e rilasciando il pulsante TCS/ StabiliTrak.

Questa spia e la spia StabiliTrak OFF si accendono quando StabiliTrak viene spento.

Se il TCS è disattivato, la rotazione a vuoto delle ruote non viene limitata. Regolare la guida di conseguenza.

Vedere *Controllo trazione/Controllo elettronico della stabilità* ⇨ 229.

## Spia StabiliTrak® OFF



Questa spia si accende brevemente quando si avvia il motore. In caso di mancata accensione, portare il veicolo dal concessionario per la manutenzione.

Questa spia si accende quando il sistema StabiliTrak viene spento. Se il sistema StabiliTrak è disinserito, lo sarà anche il sistema di controllo della trazione (TCS).

Se StabiliTrak e TCS sono disattivati, il sistema non assiste il conducente nel controllo del veicolo. Attivare i TCS e StabiliTrak e la spia si spegne.

Vedere *Controllo trazione/Controllo elettronico della stabilità* ⇨ 229.

## Spia del sistema di controllo della trazione (TCS)/StabiliTrak®



Questa spia si accende brevemente quando il motore viene avviato.

In caso di mancata accensione, portare il veicolo dal vostro concessionario per la manutenzione. Se il sistema funziona normalmente la spia si spegne.

Se la spia è accesa e non lampeggia, il TCS e potenzialmente il sistema StabiliTrak sono stati disabilitati. Può essere visualizzato un messaggio del DIC. Controllare i messaggi del DIC per determinare quali funzioni non sono più operative e se il veicolo necessita di riparazioni.

Se la spia è accesa e lampeggia, il TCS e/o il sistema StabiliTrak sono attivi.

Vedere *Controllo trazione/Controllo elettronico della stabilità* ⇨ 229.

## Spia della temperatura del liquido di raffreddamento del motore



Questa spia si accende brevemente quando si avvia il veicolo.

In caso di mancata accensione, portare il veicolo dal concessionario per la manutenzione. Se il sistema funziona normalmente la spia si spegne.

### Attenzione

La spia della temperatura del liquido di raffreddamento del motore indica che il veicolo è surriscaldato. Continuando a guidare con questa spia accesa si può danneggiare il motore e il danno può non essere coperto dalla garanzia del veicolo. Vedere *Surriscaldamento del motore* ⇨ 292.

La spia della temperatura del liquido di raffreddamento del motore si accende quando il motore si surriscalda.

In tale circostanza, accostare e spegnere il motore il prima possibile. Vedere *Surriscaldamento del motore* ⇨ 292.



## Spia della pressione dei pneumatici



Per veicoli dotati di sistema di controllo della pressione dei pneumatici (TPMS), questa spia si accende brevemente all'avviamento del motore. Fornisce informazioni sulla pressione dei pneumatici e sul TPMS.

### Se la spia è accesa a luce fissa

Uno o più pneumatici sono molto sgonfi.

È possibile che compaia anche un messaggio sulla pressione dei pneumatici sul Driver Information Center (DIC). Vedere *Messaggi relativi ai pneumatici* ⇨ 158. Fermarsi il prima possibile e gonfiare i pneumatici fino al raggiungimento del valore di pressione segnalato sull'etichetta

relativa alle informazioni su carico e pneumatici. Vedere *Pressione dei pneumatici* ⇨ 318.

### Se la spia prima lampeggia e poi resta fissa

Se la spia lampeggia per circa un minuto e poi rimane accesa fissa, potrebbe esserci un problema con il TPMS. Se il problema non viene risolto, la spia si accende ad ogni ciclo di accensione. Vedere *Funzionamento controllo pressione dei pneumatici* ⇨ 321.

## Spia della pressione dell'olio motore

### Attenzione

Una mancata manutenzione dell'olio può portare al danneggiamento del motore. Anche guidare con il livello dell'olio motore basso può danneggiare il motore. Le riparazioni non saranno coperte dalla garanzia del veicolo.

(Continuazione)

### Attenzione (Continuazione)

Controllare il livello dell'olio quanto prima. Aggiungere olio se necessario, ma se il livello dell'olio si trova nei limiti operativi e la pressione dell'olio è ancora bassa, sottoporre il veicolo a manutenzione. Attenersi sempre al programma di manutenzione per il cambio dell'olio.



Questa spia dovrebbe accendersi brevemente quando il motore viene avviato. In caso di mancata accensione, portare il veicolo dal concessionario per la manutenzione.

Se la spia si accende e rimane fissa, il passaggio dell'olio attraverso il motore non avviene

correttamente. Il veicolo potrebbe avere un basso livello di olio o altri problemi all'impianto. Contattare il concessionario.

## Spia riserva carburante



Questa spia si trova accanto all'indicatore del carburante e si accende brevemente all'accensione del veicolo, come controllo di operatività della spia stessa.

Si accende inoltre quando il serbatoio di carburante è in riserva. La spia si spegne quando viene aggiunto carburante. In caso di mancata accensione, portare il veicolo alla manutenzione.

## Spia di sicurezza



La spia di sicurezza deve illuminarsi brevemente all'accensione del motore. In caso di mancata accensione, portare il veicolo dal concessionario per la manutenzione. Se il sistema funziona normalmente la spia si spegne.

Se la spia si accende e il motore non si avvia, potrebbe esserci un problema con il sistema antifurto. Vedere *Funzionamento immobilizzatore* ⇨ 44.

## Spia abbaglianti accesi



Questa spia si accende quando si utilizzano gli abbaglianti.

Vedere *Commutatore abbaglianti/anabbaglianti* ⇨ 171.

## Spia IntelliBeam®



Questa spia si accende quando il sistema IntelliBeam, se presente, è attivato.

Vedere *Comandi luci esterne* ⇨ 169.

### Spia dei fari autoadattativi (AFL)



Questa spia dovrebbe accendersi brevemente quando il veicolo viene avviato. In caso di mancata accensione, portare il veicolo dal concessionario per la manutenzione.

Questa luce si accende completamente quando il sistema AFL ha un problema. Lampeggia quando il sistema sta passando attraverso le varie modalità d'illuminazione. Vedere *Fari autoadattativi (AFL)* ⇨ 173.

### Spia fendinebbia posteriori



Questa spia si accende quando si utilizzano i retronebbia.

Vedere *Lampadine retronebbia* ⇨ 174.

### Segnalazione luci accese



Questa spia si accende quando si utilizzano i fari esterni. Vedere *Comandi luci esterne* ⇨ 169.

### Spia del controllo automatico della velocità di crociera



La spia di controllo automatico della velocità di crociera è bianca quando il controllo medesimo è acceso e pronto all'uso e diventa verde quando viene impostato e attivato.

Vedere *Cruise Control* ⇨ 236.

## Spia cruise control adattivo



Questa spia si illumina nel Driver Information Center (DIC) quando il Cruise control adattivo (ACC) (se in dotazione) è attivato. Vedere *Cruise control adattivo* ⇨ 240.

## Display informativi

### Driver Information Centre (DIC)

I display DIC sono mostrati nelle zone sinistra e destra del display interattivo nel quadro strumenti. I display mostrano lo stato di molti impianti del veicolo. I comandi per il DIC si trovano sui comandi sulla destra del volante.



∧ ◂ ∨ : Premere per spostarsi verso l'alto o verso il basso nell'elenco.

< ◂ > : Premere per spostarsi tra le zone display interattive nel quadro. Premere < per tornare al menu precedente.

**SEL (selezione)** : Premere per aprire un menu o selezionare una voce del menu. Premere e tenere premuto per reimpostare i valori su certe schermate.

### Opzioni visualizzatore informativo DIC

I visualizzatori informativi sul DIC possono essere accesi o spenti dal menu Impostazioni.

1. Premere SEL durante la visualizzazione della pagina Impostazioni nella zona centrale del display sul quadro.
2. Scorrere fino a Info Pages (pagine delle informazioni) e premere SEL.
3. Premere ∧ o ∨ per far scorrere l'elenco dei visualizzatori informativi possibili.

4. Premere SEL quando una voce è evidenziata per selezionarla o deseleggerla. Quando si seleziona una voce, un segno di spunta appare accanto a essa.

### **Visualizzatori informativi DIC**

Di seguito è presentato l'elenco di tutti i possibili visualizzatori informativi DIC. È possibile che alcuni dei visualizzatori informativi non siano disponibili per il proprio veicolo.

**Velocità** : Mostra la velocità del veicolo in chilometri orari (km/h) o in miglia orarie (mph).

**Distanza percorsa 1 e distanza percorsa 2** : Mostra la distanza di viaggio corrente in chilometri (km) o miglia (mi) dall'ultimo azzeramento del contachilometri parziale. Il contachilometri parziale può essere azzerato premendo e tenendo premuto SEL quando questo display è attivo.

**Fuel Range (Autonomia del carburante)** : Mostra la distanza approssimativa di guida senza rifornimenti di carburante. LOW (Basso) è visualizzato quando il livello di carburante del veicolo è basso. Il calcolo dell'autonomia del carburante si basa sulla media del consumo carburante da parte del veicolo negli ultimi viaggi e sulla quantità di carburante restante nel serbatoio.

**Average Fuel Economy (consumi medi di carburante)** : Mostra i litri medi approssimativi per 100 chilometri (l/100 km) o miglia per gallone (m/gal). Tale valore viene calcolato in base al numero di litri/100km (m/gal) registrato dall'ultima reimpostazione delle voci di menu. Tale valore riflette solamente il consumo di carburante approssimativo medio registrato dal veicolo al momento della visualizzazione e cambierà in base al variare delle condizioni di guida. I consumi medi di carburante possono essere azzerati premendo e tenendo premuto SEL quando questo display è attivo.

**Consumi istantanei di carburante** : Mostra il consumo di carburante corrente in litri per 100 chilometri (l/100 km) o miglia per gallone (m/gal). Tale valore riflette solamente il consumo di carburante approssimativo registrato dal veicolo al momento della visualizzazione e cambia spesso in base al variare delle condizioni di guida.

**Average Speed (velocità media)** : Mostra la velocità media del veicolo in chilometri orari (km/h) o in miglia orarie (mph). La media viene calcolata in base alle varie velocità del veicolo registrate dall'ultimo azzeramento del valore. La velocità media può essere azzerata premendo e tenendo premuto SEL quando questo display è attivo.

**Timer** : Questo display può fungere da timer. Per avviare il timer premere SEL mentre questo display è attivo. Il display mostrerà il tempo trascorso dall'ultimo azzeramento del timer. Per arrestare il timer premere SEL per pochi istanti mentre questo display è attivo e il

timer in funzione. Per azzerare il timer premere e tenere premuto SEL mentre questo display è attivo.

**Bussola** : Mostra la direzione del veicolo.

**Freccia** : Mostra la manovra successiva quando si usa la guida a destinazione.

**Orario di arrivo previsto** : Mostra l'orario di arrivo a destinazione previsto quando si utilizza la guida a destinazione.

**Distanza fino alla destinazione** : Mostra la distanza dalla destinazione quando si usa la guida a destinazione.

**Limite di velocità** : Mostra il limite di velocità corrente. Le informazioni per questa pagina provengono da un database stradale.

**Archivio segnali stradali** : Mostra i segnali stradali rilevati. Utilizza la telecamera del veicolo per rilevare i segnali. La segnaletica meno recente potrebbe essere ignorata.

**Allarme velocità** : Consente al conducente di impostare una velocità che non vuole superare.

Per impostare l'Allarme velocità premere SEL quando l'Allarme velocità viene visualizzato. Premere  $\wedge$  o  $\vee$  per regolare il valore. Questa funzione può essere disattivata premendo e tenendo premuto SEL durante la visualizzazione di questa pagina. Se viene superato il limite di velocità selezionato, un avviso a comparsa viene visualizzato e potrebbe risuonare un segnale acustico.

**Velocità di crociera impostata** : Mostra la velocità alla quale è impostato il controllo automatico della velocità di crociera o il Cruise control adattivo.

**Impostazione della distanza** : Questa pagina mostra l'impostazione dello spazio corrente in base all'indicatore del veicolo che precede.

**Tensione della batteria** : Mostra il voltaggio corrente della batteria.

**Durata dell'olio** : Mostra una stima della durata utile rimanente dell'olio. Se è visualizzato REMAINING OIL LIFE 99% (DURATA OLIO

RESTANTE 99%), significa che resta il 99% della durata attuale dell'olio.

Quando la durata dell'olio restante è limitata, il display visualizza il messaggio CHANGE OIL SOON (SOSTITUZIONE OLIO MOTORE URGENTE). Vedere *Messaggi sull'olio motore* ⇨ 149. Cambiare l'olio il prima possibile. Vedere *Olio motore* ⇨ 281. Oltre a quanto suggerito dal sistema di monitoraggio della durata dell'olio motore si raccomanda di eseguire ulteriori interventi manutentivi in base agli interventi di Manutenzione programmata. Vedere *Manutenzione programmata* ⇨ 361.

Il display Oil Life (Durata dell'olio) deve essere azzerato a ogni cambio dell'olio. Non si azzererà automaticamente. Non reimpostare accidentalmente il display Oil Life (Durata dell'olio) se non quando si è provveduto al cambio dell'olio. Non potrà più essere rimesso realmente a zero fino al cambio di olio seguente. Per resettare il sistema di durata dell'olio motore consultare il proprio concessionario.

**Pressione pneumatici** : Mostra le pressioni approssimative di tutti e quattro i pneumatici. La pressione degli pneumatici è visualizzata in chilopascal (kPa) o in libbre per pollice quadrato (psi). Se la pressione è bassa, il valore dello pneumatico è visualizzato in giallo. Vedere *Sistema di monitoraggio della pressione pneumatici* ⇨ 320 e *Funzionamento controllo pressione dei pneumatici* ⇨ 321.

**Contachilometri parziale del veicolo** : Mostra il contachilometri parziale.

**Pagina vuota** : Il visualizzatore Pagina vuota consente che non ci siano informazioni visualizzate nella/e zona/e di visualizzazione del DIC.

## Head-Up Display (HUD)

### Avvertenza

Se l'immagine HUD è troppo brillante, o troppo alta nel campo di visualizzazione, potreste avere bisogno di più tempo per vedere ciò che è necessario quando fuori è buio. Verificare che l'immagine HUD non sia troppo luminosa e che essa si trovi nella parte bassa del proprio campo visivo.

Per veicoli dotati di HUD, alcune informazioni relative al funzionamento del veicolo sono proiettate sul parabrezza. L'immagine è proiettata tramite la lente dell'HUD nella parte superiore del cruscotto. Le informazioni appaiono come immagine focalizzata verso la parte anteriore del veicolo.

### Attenzione

Se cercate di usare l'immagine HUD come ausilio di parcheggio, potreste malgiudicare la distanza e danneggiare il veicolo. Non usate l'immagine HUD come ausilio al parcheggio.

Le informazioni HUD possono essere visualizzate in varie lingue. La lettura del tachimetro e di altri valori numerici può essere visualizzata in unità di misura metrica o inglese.

La scelta della lingua viene modificata attraverso la radio e le unità di misura sono modificate attraverso il Driver Information Center (DIC). Vedere *Personalizzazione del veicolo* ⇨ 160 e "Settings" a *Quadro strumenti* ⇨ 122.

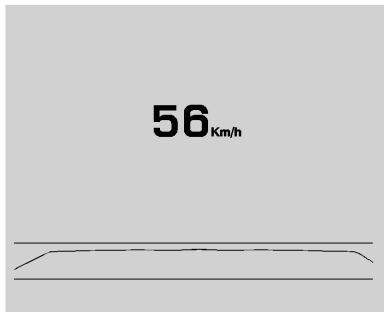

**Display HUD sul parabrezza del veicolo**

L'HUD potrebbe mostrare alcune delle seguenti informazioni sul veicolo e messaggi o allarmi del veicolo:

- Velocità
- Contagiri
- Audio
- Telefono
- Navigazione
- Allarme collisione
- Controllo automatico della velocità di crociera

- Cambio accidentale della corsia di marcia
- Low Fuel (livello carburante basso)

Alcuni messaggi o allarmi del veicolo mostrati nell'HUD possono essere eliminati tramite i comandi al volante. Vedere *Messaggi del veicolo* ⇨ 145.



Il comando HUD è sulla sinistra del volante.

Per regolare l'immagine dell'HUD:

1. Regolare il sedile del conducente in una posizione confortevole.
2. Avviare il motore.

Utilizzare le seguenti impostazioni per regolare l'HUD.

#### **HUD (Regolazione immagine) :**

Premere in basso o sollevare verso il centro l'immagine dell'HUD. L'immagine HUD può essere solo regolata su e giù e non lateralmente.

**INFO (Vista display) :** Premere per selezionare la vista del display. A ciascuna pressione varierà la visualizzazione del display.

#### **±☀ (Image Brightness (Luminosità immagine)) :**

Sollevare e tenere premuto per una maggiore luminosità. Premere in basso e tenere premuto per attenuare il display. Tenere premuto in basso per spegnere il display.

L'immagine HUD si oscurerà e illuminerà automaticamente per compensare l'illuminazione esterna. Tuttavia, è possibile regolare il comando della luminosità dell'HUD secondo le proprie esigenze.

L'immagine HUD può illuminarsi temporaneamente in base all'angolo e alla posizione della luce del sole sul display HUD. Questo è normale.



Gli occhiali da sole polarizzati possono rendere difficoltosa la visione dell'immagine HUD.

### Viste HUD

Sono disponibili quattro viste nell'HUD. Alcune informazioni sul veicolo e messaggi o allarmi del veicolo possono essere visualizzati in qualsiasi vista.

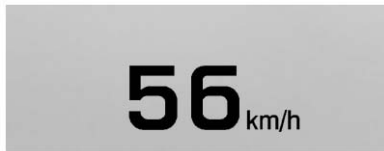

**Vista velocità :** Questo display mostra la lettura del tachimetro (in unità inglesi o metriche), la memoria dei segnali stradali, la velocità del cruise control adattivo, lo stato di allarme collisione anteriore, l'avvisatore di cambio accidentale della corsia di marcia e l'indicatore di veicolo che precede. Alcune informazioni compaiono solo sui veicoli dotati di queste funzioni e con tali funzioni attive.



**Vista audio/telefono :** Questo display comprende le informazioni della vista velocità insieme con le informazioni audio/telefono. Saranno visualizzate la stazione radio attuale, il tipo di riproduttore e le chiamate in arrivo.

Tutte le viste HUD possono visualizzare brevemente informazioni audio quando il conducente usa i comandi al volante per regolare le impostazioni audio che appaiono sul cruscotto.

Le telefonate in arrivo che appaiono sul cruscotto, possono anche essere visualizzate in qualsiasi vista HUD.



**Vista navigazione :** Questo display comprende le informazioni della vista velocità insieme con le informazioni di navigazione passo-passo. Quando l'itinerario di navigazione non è attivo è visualizzata la bussola.

Gli avvisi navigazione passo-passo mostrati sul cruscotto possono anche essere visualizzati in qualsiasi vista HUD.

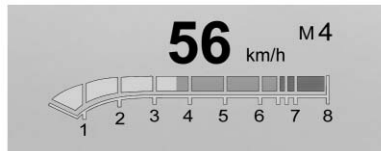

**Vista prestazioni** : Questo display mostra la lettura del tachimetro (in unità inglesi o metriche), i giri/min, le posizioni del cambio e l'indicazione di cambio marcia.

### Cura del display HUD

Pulire l'interno del parabrezza per rimuovere lo sporco o la pellicola che potrebbero ridurre la nitidezza o la chiarezza dell'immagine HUD.

Pulire l'obiettivo dell'HUD con un panno morbido e del detergente per vetri. Strofinare delicatamente l'obiettivo, quindi asciugarlo.

### Risoluzione dei problemi dell'HUD

Controllare che:

- Le lenti HUD non risultino coperte.
- Le impostazioni della luminosità dell'HUD non risultino troppo offuscate o troppo luminose.
- L'HUD sia stato regolato all'altezza corretta.
- Non siano indossati occhiali da sole con lenti polarizzate.
- Il parabrezza e l'obiettivo dell'HUD siano puliti.

Se l'immagine HUD non è corretta, contattate il vostro rivenditore.

Il parabrezza è parte del sistema HUD. Vedere *Sostituzione del parabrezza* ⇨ 302.

### Messaggi del veicolo

I messaggi visualizzati sul DIC indicano lo stato del veicolo o eventuali azioni che è necessario eseguire per correggere eventuali problematiche. Possono essere visualizzati più messaggi uno dopo l'altro.

I messaggi che non richiedono azioni immediate possono essere riconosciuti e cancellati premendo SET. I messaggi che richiedono azione immediata non possono essere cancellati finché tale azione non viene eseguita. Tutti i messaggi sono da prendere seriamente in considerazione. La cancellazione dei messaggi non risolverà il problema.

Di seguito sono riportati alcuni messaggi del veicolo che potrebbero essere visualizzati a seconda del contenuto del veicolo.

## Tensione della batteria e messaggi di ricarica

### SALVABATTERIA ATTIVO

Questo messaggio viene visualizzato quando il veicolo ha rilevato che la tensione della batteria sta scendendo al di sotto di un valore ragionevole. Il dispositivo salvabatteria ridurrà quindi le funzioni del veicolo in modo percettibile. Questo messaggio viene visualizzato nel momento in cui vengono disattivate queste funzioni. Spegnerne gli accessori non necessari per consentire la ricarica della batteria.

### BASSO LIVELLO BATTERIA

Questo messaggio viene visualizzato quando la tensione della batteria è bassa. Vedere *Batteria* ⇨ 297.

## SERVICE BATTERY CHARGING SYSTEM (impianto di ricarica della batteria di servizio)

Questo messaggio viene visualizzato in caso di guasto al sistema di ricarica della batteria. Portare il veicolo dal concessionario per la manutenzione.

### MODALITÀ TRASPORTO - ATTIVA

Questo messaggio viene visualizzato quando il veicolo è in modalità trasporto. Alcune funzioni possono essere disabilitate in questa modalità, inclusi l'ingresso senza chiave con telecomando (RKE), l'avviamento a distanza e il sistema di allarme del veicolo. Portare il veicolo dal concessionario per la manutenzione per spegnere la modalità trasporto.

## Messaggi dell'impianto frenante

### LIVELLO LIQUIDO FRENI BASSO

Questo messaggio viene visualizzato quando il livello del liquido dei freni è basso. Vedere *Liquido dei freni* ⇨ 296.

### PREMERE FRENO PER SBLOCCARE FRENO DI STAZ.

Questo messaggio viene visualizzato se si tenta di rilasciare il Freno di Stazionamento Elettrico senza premere il pedale del freno. Vedere *Freno di stazionamento (manuale)* ⇨ 225 o *Freno di stazionamento (elettrico)* ⇨ 226.

### RILASCIARE IL FRENO DI STAZIONAMENTO

Questo messaggio viene visualizzato se il Freno di Stazionamento Elettrico è attivo mentre il veicolo è in moto. Vedere *Freno di stazionamento (manuale)* ⇨ 225 o *Freno di stazionamento (elettrico)* ⇨ 226.

### **SERVICE BRAKE ASSIST (controllare assistenza alla frenata)**

Questo messaggio potrebbe essere visualizzato quando si verifica un problema alla sovralimentazione di assistenza alla frenata. Quando viene visualizzato questo messaggio, è possibile che sia udibile il rumore del motore della sovralimentazione di assistenza alla frenata e si avverta una pulsazione del pedale del freno. È del tutto normale in queste condizioni. Portare il veicolo dal concessionario per la manutenzione.

### **SERVICE PARKING BRAKE (controllare freno di stazionamento)**

Questo messaggio viene visualizzato in caso di guasto al freno di stazionamento. Portare il veicolo dal concessionario per la manutenzione.

### **Messaggi bussola:**

È possibile che dei trattini siano visualizzati se il veicolo perde temporaneamente la comunicazione con il Sistema di posizionamento globale (GPS).

### **Messaggi controllo automatico della velocità di crociera**

#### **CRUISE ADATTIVO IMPOSTATO SU XXX**

Questo messaggio viene visualizzato quando è impostata la velocità per il Cruise control adattivo (ACC). Vedere *Cruise control adattivo* ⇨ 240.

#### **CRUISE CONTROL ADATTIVO TEMPORANEAMENTE NON DISPONIBILE**

Questo messaggio viene visualizzato quando si tenta di attivare il Cruise control adattivo (ACC) che in quel momento non è disponibile. Il sistema ACC non necessita di manutenzione.

Questo può accadere con le seguenti condizioni:

- Il radar è sporco. Mantenere il radar pulito e libero da fango, sporco, ghiaccio, neve e fanghiglia. Pulire tutta la parte anteriore e/o posteriore del veicolo. Per le istruzioni di pulizia, vedere *Cura delle parti esterne* ⇨ 349.
- La pioggia intensa o la neve stanno interferendo con la rilevazione degli oggetti da parte del radar o con la prestazione della telecamera.

#### **CRUISE SETTATO SU XXX**

Questo messaggio viene visualizzato quando è impostata la velocità per il controllo automatico della velocità di crociera. Vedere *Cruise Control* ⇨ 236.

### **FRENATA DEL CRUISE CONTROL NON ATTIVA: PEDALE DEL FRENO PREMUTO**

Questo messaggio compare quando il Cruise control adattivo (ACC) è attivo e il conducente sta premendo il pedale dell'acceleratore. Quando ciò avviene l'ACC non frena. Vedere *Cruise control adattivo* ⇨ 240.

### **SERVICE ADAPTIVE CRUISE CONTROL (controllare cruise control adattivo)**

Questo messaggio appare quando il Cruise control adattivo (ACC) richiede manutenzione. Portare il veicolo dal concessionario.

### **METTERE IN POSIZIONE PARK PRIMA DI USCIRE**

Questo messaggio potrebbe apparire se il Cruise control adattivo (ACC) è attivato per tenere il veicolo fermo e il conducente cerca di uscire da un parcheggio con il veicolo. Posizionare il veicolo in posizione P (Park, parcheggio), prima di uscire.

### **Messaggi portiera aperta PORTA APERTA**

Verrà visualizzato sul DIC un simbolo di portiera aperta che indica quale delle portiere è aperta. Se il veicolo non ha il cambio in posizione P (Park), viene visualizzato anche il messaggio DOOR OPEN (Portiera aperta). Il messaggio PORTIERA APERTA potrebbe essere visualizzato anche se il veicolo inizia a muoversi. Chiudere completamente la portiera.

### **COFANO APERTO**

Questo messaggio viene visualizzato, assieme a un simbolo di cofano aperto, quando il cofano è aperto. Può attivarsi anche un cicalino. Chiudere completamente il cofano.

### **BAGAGLIAIO APERTO**

Questo messaggio viene visualizzato assieme a un simbolo quando il bagagliaio è aperto. Chiudere completamente il bagagliaio.

### **Messaggi impianto di raffreddamento motore**

#### **A/C OFF ENGINE COOLANT HOT (A/C disinserito liquido di raffreddamento del motore caldo)**

Questo messaggio viene visualizzato quando il liquido di raffreddamento del motore raggiunge temperature superiori alla normale temperatura di esercizio. Per evitare una ulteriore sollecitazione del motore caldo, il compressore del climatizzatore verrà automaticamente spento. Il compressore verrà nuovamente inserito quando la temperatura del liquido di raffreddamento tornerà ai valori standard. È possibile continuare a guidare il veicolo.

Se il messaggio viene visualizzato ripetutamente, rivolgersi al concessionario per le dovute riparazioni al fine di evitare danni al motore.

**ENGINE OVERHEATED —  
IDLE ENGINE****(surriscaldamento del motore -  
motore al minimo)**

Quando la temperatura del liquido di raffreddamento del motore è troppo calda viene visualizzato questo messaggio e risuona un cicalino. Anche la spia della temperatura del liquido di raffreddamento del motore sarà illuminata. Fermarsi e lasciar girare il motore al minimo fino a che non si raffredda.

**MOTORE SURRISCALDATO  
SPEGNERE MOTORE**

Questo messaggio viene visualizzato e si ode un cicalino continuo se il sistema di raffreddamento del motore raggiunge temperature non sicure per il funzionamento. La spia della temperatura del liquido di raffreddamento del motore lampeggerà. Fermarsi e spegnere il veicolo non appena possibile in modo da evitare danni gravi. Questo messaggio si cancella quando il

motore si è raffreddato fino ad una temperatura di funzionamento sicura.

**Messaggi olio motore****SOSTITUZIONE OLIO MOTORE  
URGENTE**

Questo messaggio viene visualizzato quando l'olio motore deve essere cambiato. Quando si cambia l'olio motore assicurarsi di reimpostare il sistema di durata olio. Vedere *Sistema della durata olio motore* ⇨ 284, *Driver Information Center (DIC)* ⇨ 139, *Olio motore* ⇨ 281 e *Manutenzione programmata* ⇨ 361.

**OLIO MOT CALDO MOTORE  
AL MINIMO**

Questo messaggio viene visualizzato quando la temperatura dell'olio motore è eccessivamente elevata. Fermarsi e lasciar girare il motore al minimo fino a che non si raffredda.

**LIVELLO OLIO BASSO  
AGGIUNGERE OLIO**

Su alcuni veicoli, questo messaggio viene visualizzato quando il livello dell'olio motore potrebbe essere troppo basso. Controllare il livello dell'olio prima di rabboccare fino al livello consigliato. Se l'olio non è basso e questo messaggio resta attivato, portare il veicolo al proprio concessionario per la manutenzione. Vedere *Olio motore* ⇨ 281.

**OIL PRESSURE LOW — STOP  
ENGINE (pressione olio  
bassa - arrestare motore)**

Questo messaggio viene visualizzato in caso di livello basso della pressione olio. Arrestare il veicolo appena possibile e in tutta sicurezza e non utilizzarlo fino a quando non sia stato posto rimedio alla causa della pressione bassa dell'olio. Controllare l'olio il prima possibile e portare il veicolo in officina presso il vostro concessionario.

## Messaggi potenza motore

### POTENZA MOTORE RIDOTTA

Questo messaggio viene visualizzato in caso di diminuzione della potenza del motore. La riduzione della potenza del motore può limitare la capacità di accelerazione del motore. Se il messaggio viene visualizzato, ma non si percepisce alcuna riduzione delle prestazioni, proseguire a destinazione. È possibile che si abbia una riduzione delle prestazioni in occasione dell'uso successivo della macchina. Quando si visualizza questo messaggio, è possibile guidare il veicolo a velocità ridotta ma accelerazione e velocità massime potrebbero risultare ridotte. Ogni qualvolta il messaggio rimane visualizzato, contattare il concessionario il prima possibile per effettuare la manutenzione.

## Messaggi impianto di alimentazione carburante

### LIVELLO CARBURANTE BASSO

Questo messaggio viene visualizzato quando il livello del carburante è basso. Rabboccare il carburante non appena possibile.

### SERRARE IL COPERCHIO DEL GAS

Questo messaggio viene visualizzato quando il tappo del carburante non è ben chiuso. Serrare saldamente il tappo del carburante.

## Messaggi chiave e blocco

### NESSUN TELECOMANDO RILEVATO. METTERE IL TELECOMANDO NELL'APPOSITA TASCA, POI AVVIARE IL VEICOLO.

Questo messaggio viene visualizzato quando si tenta di avviare il veicolo se il telecomando RKE non viene rilevato. È possibile

che le batterie del telecomando non abbiano carica sufficiente. Vedere "Avviamento del veicolo con batteria del telecomando in esaurimento" in *Funzionamento impianto ingresso senza chiave con telecomando (RKE)* ⇨ 28.

### NESSUN TELECOMANDO RILEVATO

Questo messaggio compare quando la batteria del telecomando potrebbe essere quasi scarica. Vedere "Avviamento del veicolo con batteria del telecomando in esaurimento" in *Funzionamento impianto ingresso senza chiave con telecomando (RKE)* ⇨ 28.

### NESSUN TELECOMANDO RILEVATO, PREMERE FRENO PER RIAVVIARE

Questo messaggio appare quando si tenta di spegnere il veicolo e il telecomando RKE non viene più rilevato. Il riavvio è possibile senza il telecomando RKE entro cinque minuti. Premere il pedale del freno e il pulsante di avviamento per riavviare il veicolo.

### **NUMBER OF KEYS PROGRAMMED (numero di chiavi programmate)**

Questo messaggio viene visualizzato quando si programmano nuove chiavi nel veicolo.

### **TELECOMANDO LASCIATO NEL VEICOLO**

Questo messaggio viene visualizzato quando si abbandona il veicolo con il telecomando RKE ancora all'interno.

### **SOSTITUIRE LA BATTERIA NEL TELECOMANDO**

Questo messaggio viene visualizzato quando la batteria nel telecomando RKE deve essere sostituita.

### **Messaggi luci**

#### **AFL (ADAPTIVE FORWARD LIGHTING) LAMPS NEED SERVICE (controllare luci AFL (fari autoadattativi))**

Questo messaggio viene visualizzato quando il sistema AFL è disattivato e necessita di manutenzione. Contattare il concessionario. Vedere *Fari autoadattativi (AFL)* ⇨ 173.

#### **AUTOMATIC LIGHT CONTROL ON/OFF (inserimento/disinserimento controllo automatico dei fari)**

Questo messaggio viene visualizzato quando il controllo dei fari esterni è in posizione AUTO e i fari sono accesi o spenti. Vedere *Impianto fari automatico* ⇨ 172.

#### **XXX TURN INDICATOR FAILURE (guasto indicatore di direzione xxx)**

Quando uno degli indicatori di direzione non funziona, viene visualizzato questo messaggio per indicare quale lampadina deve essere sostituita. Vedere *Sostituzione lampadina* ⇨ 302 e *Lampadine sostitutive* ⇨ 304.

#### **INDICATORE DI DIREZIONE ACCESO**

Questo messaggio viene visualizzato se è stato lasciato acceso l'indicatore di direzione. Spegnerne l'indicatore di direzione.

### **Messaggi rilevamento ostacoli**

#### **PREPARAZIONE AUTOMATICA URTO NON ATTIVA**

Questo messaggio viene visualizzato quando si disattiva il sistema di frenata automatica anteriore (FAB). Vedere *Sistema di frenata automatica anteriore (FAB)* ⇨ 255.



## PREPARAZIONE AUTOMATICA URTO RIDOTTA

Questo messaggio viene visualizzato quando il sistema di frenata automatica anteriore (FAB) attiva è stato impostato su "Avviso". Questa impostazione disabilita la maggior parte delle funzioni FAB. L'impostazione Avviso fornisce una sorta di funzione di frenata automatica di emergenza, ma è meno probabile che il veicolo freni. Vedere *Sistema di frenata automatica anteriore (FAB)* ⇨ 255.

## PREPARAZIONE AUTOMATICA URTO NON DISPONIBILE

Questo messaggio viene visualizzato quando il sistema di frenata automatica anteriore (FAB) è rimasto indisponibile per un po' di tempo. Il sistema FAB non necessita di manutenzione. Questo messaggio può comparire nelle seguenti condizioni:

- La parte anteriore del veicolo o del parabrezza non è pulita. Mantenere queste aree pulite e libere da fango, sporco, neve,

ghiaccio e melma. Per le istruzioni di pulizia, vedere *Cura delle parti esterne* ⇨ 349.

- La pioggia intensa o la neve stanno interferendo con la rilevazione degli oggetti.

Questo messaggio potrebbe essere anche visualizzato quando si verifica un problema con il sistema StabiliTrak. Vedere *Controllo trazione/Controllo elettronico della stabilità* ⇨ 229.

## AVVISO COLLISIONE AVANTI SPENTO

Questo messaggio viene visualizzato quando si disattiva il sistema di allarme collisione anteriore.

## TELECAM ANTERIORE BLOCCATA, PULIRE PARABREZZA

Questo messaggio viene visualizzato quando la videocamera è bloccata. Pulendo la parte esterna del parabrezza dietro allo specchietto retrovisore si può correggere il problema. L'ausilio di

mantenimento corsia (LKA) e l'avvisatore di cambio accidentale della corsia di marcia non funzioneranno. Il Cruise control adattivo (ACC), il sistema di allarme collisione frontale (FCA) e il sistema di frenata automatica anteriore (FAB) potrebbero non funzionare o non funzionare al meglio.

## LANE CHANGE ALERT OFF (avviso cambio di corsia disinserito)

Questo messaggio indica che il conducente ha spento il sistema di assistenza per l'angolo morto (SBZA) e l'allarme di cambio corsia (LCA).

## LANE KEEPING ASSIST UNAVAILABLE (ausilio di mantenimento corsia di marcia non disponibile)

Questo messaggio visualizza quando l'ausilio di mantenimento corsia (LKA) e Avvisatore di cambio accidentale della corsia di marcia (LDW) sono temporaneamente non disponibili. Il sistema LKA non necessita di manutenzione.

Questo messaggio potrebbe essere dovuto al blocco della videocamera. Pulendo la parte esterna del parabrezza dietro allo specchietto retrovisore si può correggere il problema.

### **ASSISTENZA PARCHEGGIO NON ATTIVA**

Questo messaggio viene visualizzato quando il sistema di ausilio al parcheggio è stato disattivato o quando è presente una condizione temporanea che causa la disabilitazione del sistema.

### **SERVICE AUTOMATIC COLLISION PREP (controllare preparazione automatica urto)**

Se appare questo messaggio, condurre il veicolo dal concessionario per riparare il sistema. Il Cruise control adattivo (ACC), il sistema di allarme collisione frontale (FCA) e/o il sistema di frenata automatica anteriore (FAB) potrebbero non funzionare. Non usare questi sistemi finché il veicolo non sia stato riparato.

### **SERVICE DRIVER ASSIST SYSTEM (controllare sistema ausilio alla guida)**

Se appare questo messaggio, condurre il veicolo dal concessionario per riparare il sistema.

Il Cruise control adattivo (ACC), il sistema di allarme collisione frontale (FCA), il sistema di frenata automatica anteriore (FAB), i sistemi di assistenza al parcheggio o alla retromarcia e/o l'ausilio di mantenimento corsia (LKA) potrebbero non funzionare. Non usare questi sistemi finché il veicolo non sia stato riparato.

### **SERVICE FRONT CAMERA (controllare telecamera anteriore)**

Se il messaggio resta attivo dopo aver continuato a guidare, portare il veicolo dal proprio concessionario per la manutenzione. Non usare le funzionalità ausilio mantenimento di corsia (LKA), avvisatore di cambio

accidentale della corsia di marcia (LDW) e allarme collisione anteriore (FCA).

### **SERVICE PARK ASSIST (controllare assistenza al parcheggio)**

Questo messaggio viene visualizzato se si verifica un problema al sistema di assistenza al parcheggio. Evitare di utilizzare il sistema per ottenere assistenza al parcheggio. Contattare il proprio rivenditore per l'assistenza.

### **SERVICE SIDE DETECTION SYSTEM (controllare sistema di rilevamento laterale)**

Se questo messaggio resta acceso dopo una marcia continuativa, il veicolo deve essere controllato. Le funzionalità del sistema di assistenza per l'angolo morto (SBZA), l'ausilio di mantenimento corsia (LCA) e allarme traffico posteriore in transito (RCTA) non funzioneranno. Portare il veicolo dal concessionario.

## **SIDE DETECTION SYSTEM UNAVAILABLE (sistema di rilevamento laterale non disponibile)**

Questo messaggio indica che il sistema di assistenza per l'angolo morto (SBZA), l'ausilio di mantenimento corsia (LCA) e il sistema di allarme traffico posteriore in transito (RCTA) sono disattivati perché il sensore è bloccato e non è in grado di rilevare veicoli nell'angolo morto o perché il veicolo sta attraversando un'area aperta, quale il deserto, dove non ci sono dati sufficienti per il funzionamento. Inoltre, questo messaggio potrebbe attivarsi in presenza di forti piogge o di spruzzi dalla strada. Il veicolo non necessita di assistenza. Per la pulizia, vedere "Lavaggio del veicolo" in *Cura delle parti esterne* ⇨ 349.

## **STERZARE**

Se il sistema LKA non rileva una sterzata del conducente attiva, verranno emessi un avviso e un

segnale acustico. Muovere il volante per disattivare. Vedere *Ausilio di mantenimento corsia (LKA)* ⇨ 260.

## **Messaggi sistema di stabilizzazione**

### **TRAZIONE INTEGRALE DISATTIVATA**

Nei veicoli con trazione integrale (AWD), questo messaggio viene visualizzato qualora il verificarsi di una situazione temporanea renda non disponibile il sistema AWD. Il veicolo proseguirà la marcia con due ruote motrici. Ciò potrebbe essere dovuto a:

- perdita di velocità del veicolo o delle ruote;
- surriscaldamento del sistema AWD;
- determinate condizioni elettriche del veicolo.

Questo messaggio scompare quando le condizioni sopraindicate non sussistono più e a seguito dell'azzeramento del messaggio di avvertenza.

Vedere *Trazione integrale* ⇨ 224.

### **PERFORMANCE TRACTION 1 - WET (bagnato) (solo serie V)**

Questo messaggio compare quando è selezionata la modalità Performance Traction Management (PTM). Quando è selezionata questa modalità, saranno accese anche le spie TCS e StabiliTrak OFF. Quando questa modalità è selezionata, è disponibile il Launch Control. In questa modalità, sono disponibili il controllo della trazione e il sistema Active Handling che sono destinati all'uso in caso di pista su fondo bagnato. Regolare la guida di conseguenza. Vedere "Sistema Performance Traction Management (solo serie V)" in *Modalità competitive* ⇨ 232.

### **PERFORMANCE TRACTION 2 - DRY (asciutto) (solo serie V)**

Questo messaggio compare quando è selezionata la modalità Performance Traction Management (PTM). Quando è selezionata questa modalità, saranno accese anche le spie TCS e StabiliTrak

OFF. Quando questa modalità è selezionata, è disponibile il Launch Control. In questa modalità, sono disponibili il controllo della trazione e il sistema Active Handling che sono destinati all'uso in caso di pista su fondo asciutto. Regolare la guida di conseguenza. Vedere "Sistema Performance Traction Management (solo serie V)" in *Modalità competitive* ⇨ 232.

### **PERFORMANCE TRACTION 3 - SPORT 1 (solo serie V)**

Questo messaggio compare quando è selezionata la modalità Performance Traction Management (PTM). Quando è selezionata questa modalità, saranno accese anche le spie TCS e StabiliTrak OFF. Quando questa modalità è selezionata, è disponibile il Launch Control. In questa modalità, sono disponibili il controllo della trazione e il sistema Active Handling che sono destinati all'uso in caso di pista su fondo asciutto. Regolare la guida di conseguenza. Vedere

"Sistema Performance Traction Management (solo serie V)" in *Modalità competitive* ⇨ 232.

### **PERFORMANCE TRACTION 4 - SPORT 2 (solo serie V)**

Questo messaggio compare quando è selezionata la modalità Performance Traction Management (PTM). Quando è selezionata questa modalità, saranno accese anche le spie TCS e StabiliTrak OFF. Quando questa modalità è selezionata, è disponibile il Launch Control. In questa modalità, è disponibile il controllo della trazione, destinato all'uso in caso di pista su fondo asciutto. Quando è selezionata questa modalità, il sistema di Active Handling è disabilitato. Rispetto alle modalità 1-3, questa modalità richiede una maggiore perizia del conducente. Adattare quindi la propria guida di conseguenza. Vedere "Sistema Performance Traction Management (solo serie V)" in *Modalità competitive* ⇨ 232.

### **PERFORMANCE TRACTION 5 - RACE (pista) (solo serie V)**

Questo messaggio compare quando è selezionata la modalità Performance Traction Management (PTM). Quando è selezionata questa modalità, saranno accese anche le spie TCS e StabiliTrak OFF. Quando questa modalità è selezionata, è disponibile il Launch Control. In questa modalità, è disponibile il controllo della trazione, destinato all'uso in caso di pista su fondo asciutto. Quando è selezionata questa modalità, il sistema di Active Handling è disabilitato. Rispetto alle modalità 1-4, questa modalità richiede una maggiore perizia del conducente. Adattare quindi la propria guida di conseguenza. Vedere "Sistema Performance Traction Management (solo serie V)" in *Modalità competitive* ⇨ 232.

**REAR AXLE OFF  
(disinserimento assale  
posteriore)**

Quando viene visualizzato questo messaggio, la tenuta di strada del veicolo sarà ridotta in caso di manovre pesanti. Il sistema StabiliTrak ne risentirà. Vedere *Controllo trazione/Controllo elettronico della stabilità* ⇨ 229.

**SERVICE ALL WHEEL DRIVE  
(controllare trazione integrale)**

Questo messaggio viene visualizzato quando si verifica un problema al sistema di trazione integrale (AWD). Il veicolo proseguirà la marcia con due ruote motrici. Ciò potrebbe essere dovuto a:

- un problema di elettronica;
- dischi della frizione consumati o surriscaldati;
- problemi elettrici di vario tipo.

Il sistema potrebbe aver bisogno di riparazione. Contattare il concessionario.

**SERVICE REAR AXLE  
(controllare assale posteriore)**

Questo messaggio viene visualizzato in caso di rilevamento di un problema nel differenziale posteriore elettronico autobloccante. Quando è visualizzato, il sistema non è funzionante e occorre regolare la guida di conseguenza. Portare il veicolo presso il concessionario il prima possibile per farlo controllare.

Quando viene visualizzato questo messaggio, la tenuta di strada del veicolo sarà ridotta in caso di manovre pesanti. Il sistema StabiliTrak ne risentirà. Vedere *Controllo trazione/Controllo elettronico della stabilità* ⇨ 229.

**SERVICE STABILITRAK  
(controllare Stabilitrak)**

Questo messaggio viene visualizzato quando si verifica un problema al sistema StabiliTrak. Vedere *Controllo trazione/Controllo elettronico della stabilità* ⇨ 229.

**SERVICE SUSPENSION  
SYSTEM (controllare sistema  
sospensioni)**

Questo messaggio viene visualizzato quando si verifica un problema con il sistema di stabilizzazione a controllo magnetico. Vedere *Controllo della modalità di guida* ⇨ 230. Contattare il concessionario per la manutenzione del veicolo.

**SERVICE TRACTION  
CONTROL (verificare controllo  
trazione)**

Questo messaggio viene visualizzato quando si verifica un problema al sistema di controllo della trazione (TCS). Vedere *Controllo trazione/Controllo elettronico della stabilità* ⇨ 229.

**CONTROLLO TRAZIONE -  
SPENTO**

Questo messaggio può essere visualizzato quando è stato disattivato il Sistema di controllo

della trazione (TCS). Vedere *Controllo trazione/Controllo elettronico della stabilità* ⇨ 229.

## **CONTROLLO TRAZIONE - ACCESO**

Questo messaggio può essere visualizzato quando è stato attivato il Sistema di controllo della trazione (TCS). Vedere *Controllo trazione/Controllo elettronico della stabilità* ⇨ 229.

## **Messaggi sistema airbag**

### **SERVICE AIRBAG (controllare airbag)**

Questo messaggio viene visualizzato quando si verifica un problema all'impianto airbag. Contattare il proprio rivenditore per l'assistenza.

## **Messaggi delle cinture di sicurezza**

### **AUTOMATIC SEATBELT TIGHTENING UNAVAILABLE (ritorno automatico cintura non disponibile)**

Questo messaggio viene visualizzato quando il sistema di fissaggio automatico delle cinture di sicurezza, se presente, non è più disponibile. Ciò potrebbe essere causato da una condizione momentanea. Se il messaggio non scompare, contattare il concessionario.

### **SERVICE AUTOMATIC SEATBELT TIGHTENING SYSTEM (controllare sistema ritorno automatico cintura)**

Se appare questo messaggio, condurre il veicolo dal concessionario per riparare il sistema di serraggio automatico delle cinture di sicurezza, se presente.

## **Messaggi di sicurezza**

### **TENTATIVO DI FURTO**

Questo messaggio viene visualizzato se il veicolo rileva una condizione di manomissione.

## **Messaggi manutenzione veicolo**

### **SERVICE AC SYSTEM (controllare sistema A/C)**

Questo messaggio viene visualizzato quando si verifica un problema al sistema di climatizzazione. Portare il veicolo dal concessionario per la manutenzione.

### **SERVICE PEDESTRIAN PROTECTION SYSTEM (controllare sistema di protezione pedoni)**

Questo messaggio viene visualizzato quando si verifica un problema al sistema di protezione pedoni. Contattare immediatamente il concessionario per la riparazione.

### **SERVICE POWER STEERING (controllare servosterzo)**

In presenza di un problema del sistema servosterzo, compare questo messaggio accompagnato, talvolta, da un cicalino. Se compare il messaggio e si avverte una riduzione del funzionamento del volante o una perdita della servoassistenza, rivolgersi al concessionario di fiducia.

### **SERVICE STEERING COLUMN LOCK (controllare blocco piantone dello sterzo)**

Questo messaggio viene visualizzato quando si verifica un problema al blocco dello sterzo. Portare il veicolo dal concessionario per la manutenzione.

### **SERVICE VEHICLE SOON (far controllare subito il veicolo)**

Questo messaggio viene visualizzato quando si verifica un problema al veicolo. Portare il veicolo dal concessionario per la manutenzione.

### **Avvio messaggi veicolo**

#### **PREMERE IL FRENO PER AVVIARE**

Questo messaggio viene visualizzato quando si tenta di avviare il veicolo senza prima premere il pedale del freno.

#### **SERVICE KEYLESS START SYSTEM (controllare sistema di avviamento senza chiave)**

Questo messaggio viene visualizzato quando si verifica un problema al sistema di avvio a pulsante. Portare il veicolo dal concessionario per la manutenzione.

#### **RUOTARE IL VOLANTE RIAVVIARE**

Questo messaggio può essere visualizzato quando si cerca di avviare il veicolo, ma il piantone resta bloccato. Cercare di ruotare il volante mentre si accende il veicolo per sbloccarlo. Se il veicolo ancora non si avvia, ruotare il volante nell'altro senso e tentare nuovamente di avviare il veicolo.

### **Messaggi pneumatici**

#### **SERVICE TIRE MONITOR SYSTEM (controllare sistema di monitoraggio pneumatici)**

Questo messaggio viene visualizzato in caso di problema al sistema di monitoraggio pressione pneumatici (TPMS). Vedere *Funzionamento controllo pressione dei pneumatici* ⇨ 321.

#### **PROGRAMMAZ. PNEUM ATTIVA**

Questo messaggio viene visualizzato quando il sistema esegue l'apprendimento sui nuovi pneumatici. Vedere *Funzionamento controllo pressione dei pneumatici* ⇨ 321.

#### **TIRE PRESSURE LOW ADD AIR TO TIRE (PRESSIONE PNEUMATICI BASSA, AGGIUNGERE ARIA)**

Questo messaggio viene visualizzato quando la pressione di uno o più pneumatici è bassa.

Inoltre in questo messaggio verranno visualizzate le scritte ANTER SINIST, ANTER DESTRO, POSTER SINIS, o POSTER DEST per indicare la posizione del pneumatico sgonfio.

Si accenderà la spia di pressione pneumatico bassa. Vedere *Spia della pressione dei pneumatici* ⇨ 136.

Se sul DIC viene visualizzato un messaggio relativo alla pressione dei pneumatici, fermarsi il prima possibile. Gonfiare i pneumatici fornendo aria fino a che la pressione non raggiunge i valori indicati nell'etichetta informativa sul carico dei pneumatici. Vedere *Pneumatici* ⇨ 314, *Limiti di carico del veicolo* ⇨ 207, e *Pressione dei pneumatici* ⇨ 318.

È possibile che sia visualizzato più di un messaggio relativo alla pressione dei pneumatici contemporaneamente. Il DIC mostrerà anche i valori di pressione dei pneumatici. Vedere *Driver Information Center (DIC)* ⇨ 139.

## Messaggi del cambio

### SERVICE TRANSMISSION (controllare cambio)

Questo messaggio viene visualizzato quando si verifica un problema al cambio. Contattare il concessionario.

### CAMBIO NEGATO

Questo messaggio viene visualizzato quando si usa il Driver Shift Control (DSC) e si tenta di passare ad una marcia non appropriata per la velocità del veicolo e per i giri del motore al minuto (giri/minuto). Vedere *Modalità manuale* ⇨ 222.

### METTERE IN POSIZIONE PARK

Questo messaggio viene visualizzato quando il cambio deve essere portato in posizione P (parcheggio). Potrebbe essere visualizzato disinserendo l'accensione quando il veicolo non si trova in posizione P (Parcheggio).

## CAMBIO CALDO - MOTORE AL MINIMO

Questo messaggio viene visualizzato con un segnale acustico se l'olio del cambio del veicolo si scalda eccessivamente. Guidare con una temperatura dell'olio del cambio eccessiva può danneggiare il veicolo. Fermare il veicolo e lasciarlo riposare per raffreddare il cambio. Questo messaggio si cancella quando la temperatura del liquido raggiunge un livello di sicurezza.

## Messaggi promemoria del veicolo

### POSSIBILITÀ DI GHIACCIO GUIDARE CON PRUDENZA

Questo messaggio viene visualizzato quando è possibile la presenza di ghiaccio.



## Messaggi velocità veicolo

### SELECTED SPEED LIMIT EXCEEDED (superamento limite di velocità selezionato)

Questo messaggio viene visualizzato quando la velocità del veicolo è superiore alla velocità impostata. Vedere "Allarme velocità" in *Driver Information Center (DIC)* ⇨ 139.

### VEHICLE SPEED LIMITED (velocità veicolo limitata)

Questo messaggio è visualizzato in determinate condizioni quando vi è un problema e la velocità del veicolo viene limitata.

## Messaggi relativi al liquido lavacrystalli

### LIVELLO LAVAVETRI BASSO - AGGIUNGERE LIQUIDO

Questo messaggio può essere visualizzato quando il livello del liquido di lavaggio è basso. Rabboccare il serbatoio del liquido di lavaggio del parabrezza il prima possibile. Vedere *Panoramica sul cofano motore* ⇨ 278 per la posizione del serbatoio del liquido di lavaggio del parabrezza. Vedere anche *Liquido lavavetri* ⇨ 294.

## Personalizzazione del veicolo

Usare i comandi dell'impianto audio per accedere ai menu di personalizzazione delle funzioni del veicolo.

Le seguenti sono tutte funzioni di personalizzazione possibili. In base al veicolo, alcune potrebbero non essere disponibili.

Per accedere al menu di personalizzazione:

1. Premere IMPOSTAZIONI sulla Home Page del display del sistema Infotainment.
2. Premere la funzione desiderata per visualizzare un elenco di opzioni disponibili.
3. Premere per selezionare l'impostazione della funzione desiderata.
4. Premere il pulsante  Indietro nello schermo per tornare al menu precedente.

## Menu di personalizzazione

Possono essere disponibili le seguenti voci di menu:

- Ora e data
- Modalità di guida
- Lingua (Language)
- Modo bloccato
- Radio
- Veicolo
- Bluetooth
- Apple CarPlay
- Android Auto
- Voce
- Display
- Videocamera posteriore
- Ritorna impostazioni fabbrica
- Informazioni software

Ciascun menu è descritto nel dettaglio nelle informazioni seguenti.

### Ora e data

Impostare manualmente ora e data. Vedere *Orologio* ⇨ 117.

## Modalità di guida

Selezionando questo menu compaiono le funzioni seguenti:

- Gestione sound motore

### Gestione sound motore

Selezionare Gestione sound motore, quindi scegliere dalle opzioni disponibili. Vedere *Controllo della modalità di guida* ⇨ 230.

### Lingua (language)

Selezionare Lingua, quindi sceglierne una tra quelle disponibili.

Selezionare la lingua. La lingua selezionata sarà visualizzata sul display e il riconoscimento vocale rifletterà tale lingua.

### Modo bloccato (se presente)

Questo bloccherà il sistema Infotainment e i comandi al volante. Potrebbe anche limitare l'accesso ai vani portaoggetti del veicolo (se presente).

Per abilitare la modalità Valet:

1. Inserire un codice a quattro cifre sul tastierino.

2. Selezionare Inserire per passare alla schermata di conferma.
3. Reimmettere il codice a quattro cifre.

Premere BLOCCO o SBLOCCO per bloccare o sbloccare il sistema. Premere Indietro per tornare al menu precedente.

## Radio

Selezionando questo menu compaiono le funzioni seguenti:

- Gestione preferiti
- Numero di preferiti visualizzati
- Feedback udibile per tocco
- Volume automatico
- Bose AudioPilot
- Massimo volume all'avviamento
- Volume segnale audio

### Gestione preferiti

Consente di modificare i preferiti. Selezionare un Preferito visualizzato per modificarlo. Selezionare Rinomina per rinominare il preferito o Cancella per cancellarlo.

### **Numero di preferiti visualizzati**

Selezionare per impostare il numero di preferiti da visualizzare.

Selezionare il numero desiderato oppure premere Auto e il sistema Infotainment regolerà automaticamente il numero dei preferiti visualizzati.

### **Feedback udibile per tocco**

Consente di attivare o disattivare la funzione Feedback udibile per tocco.

Selezionare Spento o Acceso.

### **Volume automatico**

Se presente, questa funzione regola il volume in base alla velocità del veicolo.

### **Bose® AudioPilot®**

Questa funzione regola il volume sulla base della rumorosità all'interno del veicolo e della velocità. Vedere "Tecnologia di compensazione della rumorosità Bose AudioPilot" in "Impostazioni del sistema Infotainment" nel manuale Infotainment.

### **Massimo volume all'avviamento**

Questa funzione imposta il volume massimo all'avviamento. Se, all'avviamento del veicolo, il volume è maggiore di questo livello, esso sarà riportato al presente livello. Per impostare il volume massimo all'avviamento, selezionare + o - per aumentarlo o diminuirlo.

### **Volume segnale audio**

Se presente, questa funzione regola i suoni di avvio e chiusura. Per regolare il volume, selezionare + o - per aumentarlo o diminuirlo.

### **Veicolo**

Selezionando questo menu compaiono le funzioni seguenti:

- Qualità condizionamento e aria
- Sistemi di rilevam. e collisione
- Comfort e comodità
- Luci
- Blocco porta elettrico
- Blocco, sblocco, avviam. remoti

### **Qualità condizionamento e aria**

Selezionando questo menu compaiono le funzioni seguenti:

- Auto Fan Max Speed (Velocità massima automatica della ventola)
- Sedili a riscaldamento autom.
- Deumidificazione automatica

### **Auto Fan Max Speed (Velocità massima automatica della ventola)**

Questa funzione imposta la velocità automatica massima delle ventole.

Selezionare Basso, Medio o Alto.

### **Sedili a riscaldamento autom.**

Quando è abilitata, questa funzione attiva automaticamente i sedili riscaldati al livello richiesto, a seconda della temperatura interna. I sedili autoriscaldanti possono essere disattivati utilizzando i relativi pulsanti sulla parte centrale della plancia.

Selezionare Spento o Acceso.

### Deumidificazione automatica

Questo accende o spegne lo sbrinatori automatico. Solo i veicoli con sistema di climatizzazione automatico duale di livello superiore hanno questa opzione.

Selezionare Spento o Acceso.

### Sistemi di rilevam. e collisione

Effettuare la selezione e le voci che seguono potrebbero essere visualizzate (se presenti):

- Tipo di avviso
- Preparazione collisione autom.
- Avviso movimento traffico
- Avviso traffico trasver. poster.
- Avviso cambio corsia

#### Tipo di avviso

Questa funzione imposta gli allarmi anticollisione sui segnali acustici o sulle vibrazioni del sedile. Questa impostazione influisce su tutti gli allarmi anticollisione: Forward Collision (Collisione anteriore), Lane Departure Warning (Avvisatore di cambio accidentale della corsia di

marcia), Adaptive Cruise Control (Cruise control adattivo), e Backing Warning (Avvisatore in retromarcia).

Selezionare Bip o Avviso sicurezza sedile.

#### Preparazione collisione autom.

Questa funzione attiva o disattiva il sistema Avviso collisione avanti (FCA) e il sistema di frenata automatica anteriore (FAB). L'impostazione Off (disinserimento) disabilita tutte le funzioni FAC e FAB. Con le impostazioni Avviso e Freni, sono disponibili sia il sistema FCA che FAB. L'impostazione Avviso disabilita il FAB, tuttavia viene resa disponibile in extremis una parte di frenata automatica, per quanto sia improbabile che ciò accada. Vedere *Sistema di frenata automatica anteriore (FAB)* ⇨ 255.

Selezionare Spento, Avviso e freno o Avviso.

#### Avviso movimento traffico

Questa funzione fornisce un promemoria da parte del Adaptive Cruise Control (Cruise control adattivo) quando il veicolo è portato

all'arresto completo dietro a un altro veicolo frenante e poi il veicolo prosegue. Vedere *Cruise control adattivo* ⇨ 240

Selezionare Spento o Acceso.

#### Avviso traffico trasver. poster.

Consente di attivare o disattivare la funzione Avviso traffico trasv. poster. Vedere *Sistemi di assistenza al parcheggio o alla frenata* ⇨ 249

Selezionare Spento o Acceso.

#### Avviso cambio corsia

Consente di attivare o disattivare la funzione di avviso cambio corsia. Vedere *Avviso di cambio corsia (LCA)* ⇨ 257

Selezionare Spento o Acceso.

#### Comfort e comodità

Selezionando questo menu compaiono le funzioni seguenti:

- Richiamo memoria automatico
- Retrovisore inclin. retromarcia
- Piega retrovisore automatico
- Opzioni di uscita comfort

- Volume segnali acustiche
- Personalizzaz. del conducente
- Rain Sense Wipers (Sensore pioggia tergilicristalli)

**Richiamo memoria automatico**

Questa funzione richiama automaticamente le posizioni dei pulsanti 1 o 2 memorizzate in precedenza dal conducente quando entra nel veicolo. Vedere *Sedili con memoria* ⇨ 60.



Selezionare Spento, Acceso - Porta conduc. aperta o Acceso - Ad avviamento acceso.

**Retrovisore inclin. retromarcia**

Quando azionato, sia gli specchietti del conducente e del passeggero si inclineranno verso il basso quando il cambio del veicolo venga portato in R (retromarcia) per migliorare la visibilità del terreno vicino alle ruote posteriori. Torneranno nella posizione di guida precedente quando il veicolo viene rimosso da R (retromarcia) o il quadro viene spento o posizionato su OFF.

Selezionare Spento, Acceso - Conducente e passeg., Acceso - Conducente, o Acceso - Passeggero.

**Piega retrovisore automatico**

Quando azionato, gli specchietti retrovisori esterni si chiuderanno e apriranno automaticamente quando il pulsante  o  del telecomando d'ingresso senza chiave (RKE) viene mantenuto premuto.

Selezionare Spento o Acceso.

**Opzioni di uscita comfort**

Uscendo dal veicolo, questa funzione richiama automaticamente la posizione del pulsante Exit in precedenza memorizzata per il conducente corrente. Vedere *Sedili con memoria* ⇨ 60.

Selezionare Spento o Acceso.

**Volume segnali acustici**

Permette la selezione del volume del segnale acustico.

Selezionare un volume tra 0 e 63.

**Personalizzaz. del conducente**

Consente di attivare o disattivare la funzione Personalization by Driver (Personalizzazione da parte del conducente).

Selezionare Spento o Acceso.

**Rain Sense Wipers (Sensore pioggia tergilicristalli)**

Consente di attivare o disattivare la funzione Rain Sense Wipers (Sensore pioggia tergilicristalli).

Selezionare Disabled (Disattivato) o Enabled (Attivato).

**Luci**

Selezionando questo menu compaiono le funzioni seguenti:

- Luci localizzazione veicolo
- Luci di uscita
- Traffico a destra o a sinistra
- Fari anteriori adattivi

**Luci localizzazione veicolo**

Permette di accendere o spegnere le luci di avvicinamento.

Selezionare Spento o Acceso.

**Luci di uscita**

Consente di impostare per quanto tempo le luci esterne restano accese quando si abbandona il veicolo al buio.

Selezionare Spento 30 secondi, 60 secondi o 120 secondi.

**Traffico a destra o a sinistra**

Questa funzione permette di modificare il veicolo per la guida a destra o per la guida a sinistra.

Selezionare Guida a sinistra o Guida a destra. Su alcuni veicoli selezionare Guida a sinistra, Guida a destra o Automatico (GPS).

**Fari anteriori adattivi**

Consente di impostare per quanto tempo le luci esterne restano accese quando si abbandona il veicolo al buio.

Selezionare Fari angoli e curve o Distribuzione intelligente luce. Su alcuni veicoli selezionare Fari angoli e curve, Distribuzione intelligente luce o Assistenza GPS.

**Blocco porta elettrico**

Selezionando questo menu compaiono le funzioni seguenti:

- Antiblocco porte sbloccate
- Blocco porte automatico
- Blocco porta ritardato

**Antiblocco porte sbloccate**

Quando è attiva, questa funzione impedisce il blocco della porta conducente quando è aperta. Se viene selezionato Off, sarà disponibile il menu Delayed Door Lock (blocco portiere ritardato).

Selezionare Spento o Acceso.

**Blocco porte automatico**

Quando è inserita questa funzione, le portiere si bloccheranno automaticamente quando il cambio viene spostato in P (Parcheggio).

Selezionare Spento o Acceso.

**Blocco porta ritardato**

Quando azionata, questa funzione ritarderà la chiusura centralizzata delle portiere. Per escludere il ritardo, premere l'interruttore della chiusura centralizzata sulle portiere.

Selezionare Spento o Acceso.

**Blocco, sblocco, avviam. remoti**

Selezionando questo menu compaiono le funzioni seguenti:

- Feedback luce sblocco remoto
- Feedback blocco remoto
- Sblocco porta remoto
- Relock Remotely Unlocked Doors (Richiudi portiera sbloccata a distanza)
- Avviamento remoto
- Avvio rem. risca. autom. sedili
- Telecomando finestra
- Sblocco passivo porta
- Blocco passivo porta
- Avviso telecom. lasciato in auto

### **Feedback luce sblocco remotok**

Quando questa funzione è attiva, le luci esterne lampeggiano quando si sblocca il veicolo con il telecomando RKE.

Selezionare Spento o Feedback freccia.

### **Feedback blocco remoto**

Permette di selezionare che tipo di feedback viene fornito quando si chiude a chiave il veicolo con il telecomando RKE.

Selezionare Spento, Luci e clacson, Solo luci o Solo clacson.

### **Sblocco porta remoto**

Permette di selezionare quali porte vengono sbloccate premendo il pulsante di sblocco sul telecomando RKE.

Selezionare Tutte le porte o Porta conducente.

### **Relock Remotely Unlocked Doors (Richiudi portiera sbloccata a distanza)**

Quando acceso, se le portiere non sono sbloccate dal telecomando RKE e una portiera non è aperta, le portiere si bloccheranno di nuovo automaticamente.

Selezionare Spento o Acceso.

### **Avviamento remoto**

Consente di attivare o disattivare la funzione di avviamento a distanza.

Selezionare Spento o Acceso.

### **Avvio rem. risca. autom. sedili**

Se presente ed attivata, questa funzione accende il riscaldamento dei sedili quando si usa l'avviamento a distanza durante le giornate fredde.

Selezionare Spento o Acceso. Su alcuni veicoli selezionare Spento, Acceso - Conducente e passeg. o Acceso - Conducente.

### **Telecomando finestra**

Permette di aprire il finestrino premendo il pulsante  sul telecomando RKE. Vedere *Funzionamento impianto ingresso senza chiave con telecomando (RKE)* ⇨ 28.

Selezionare Spento o Acceso.

### **Sblocco passivo porta**

Questa opzione consente di attivare o disattivare lo sblocco passivo e di selezionare quale portiera si sbloccherà.

Selezionare Tutte le porte o Porta conducente.

### **Blocco passivo porta**

Questa opzione consente di attivare o disattivare il blocco passivo e di selezionare il feedback.

Selezionare Acceso, Acceso con suono clacson o Spento.

### **Avviso telecom. lasciato in auto**

Questa funzione fa suonare un cicalino quando il telecomando RKE viene lasciato nel veicolo.

Selezionare Spento o Acceso.

## Bluetooth

Selezionando questo menu compaiono le funzioni seguenti:

- Collega nuovo dispositivo
- Gestione dispositivi
- Suonerie
- Numeri casella vocale

## Collega nuovo dispositivo

Selezionare per accoppiare un dispositivo nuovo. Vedere "Accoppiamento" in "Comandi Infotainment" nella sezione "Bluetooth" del manuale Infotainment.

## Gestione dispositivi

Selezionare per effettuare il collegamento ad una diversa sorgente del telefono, per scollegare un telefono o per eliminarne uno.

## Suonerie

Premere per cambiare suoneria per il telefono specifico. Il telefono non deve essere collegato per cambiare suoneria.

## Numeri casella vocale

Questa funzione visualizza il numero della casella vocale di tutti i telefoni collegati. Per modificare il numero della segreteria telefonica, selezionare MODIFICA o premere il pulsante MODIFICA. Digitare un nuovo numero, quindi selezionare SALVA o premere il pulsante SALVA.

## Apple CarPlay™

Selezionando questo menu compaiono le funzioni seguenti:

- Apple CarPlay
- Gestione dispositivi Apple CarPlay

## Apple CarPlay

Questa funzione permette di collegare i dispositivi Apple al sistema Infotainment tramite una porta USB.

Selezionare Off o On.

## Gestione dispositivi Apple CarPlay

Selezionare questa funzione per gestire i dispositivi Apple. Per poter accedere a questa funzione bisogna che Apple CarPlay sia acceso.

## Android Auto

Selezionando questo menu compaiono le funzioni seguenti:

- Android Auto
- Gestione dispositivi Android Auto

## Android Auto

Questa funzione permette di collegare i dispositivi Android al sistema Infotainment tramite una porta USB.

Selezionare Off o On.

## Gestione dispositivi Android Auto

Selezionare questa funzione per gestire i dispositivi Android. Per poter accedere a questa funzione bisogna che Android Auto sia acceso.



## Display

Selezionando questo menu compaiono le funzioni seguenti:

- Modalità
- Rilevamento di Prossimità
- Calibra schermo tattile
- Spegni display

### Modalità

Selezionare per alternare la schermata del display tra guida diurna o notturna.

Selezionare Automatico, Giorno o Notte.

### Rilevamento di Prossimità

Consente di attivare o disattivare la funzione.

Selezionare Spento, Acceso o Acceso - Solo Mappa.

### Calibra schermo tattile

Selezionare per calibrare lo schermo a sfioramento e successivamente seguire le istruzioni.

## Spegni display

Selezionare per spegnere il display. Toccare uno dei punti nella zona del display o premere un pulsante sulla mascherina per accendere il display.

## Videocamera posteriore

Selezionando questo menu compaiono le funzioni seguenti:

- Linee guida
- Simboli assist. parch. poster.

### Linee guida

Selezionare per impostare su Spento o Acceso. Vedere *Sistemi di assistenza al parcheggio o alla frenata* ⇨ 249.

### Simboli assist. parch. poster.

Selezionare per impostare su Spento o Acceso. Vedere *Sistemi di assistenza al parcheggio o alla frenata* ⇨ 249.

## Ritorna impostazioni fabbrica

Selezionando questo menu compaiono le funzioni seguenti:

- Ripristina impostazioni veicolo

- Rimuovi tutti i dati privati
- Ripristina impostazioni radio

## Ripristina impostazioni veicolo

Questo consente la selezione delle impostazioni del veicolo da ripristinare.

Selezionare Annulla o Ripristina.

## Rimuovi tutti i dati privati

Questo permette alla selezione di eliminare tutte le informazioni private dal veicolo.

Selezionare Annulla o Cancella.

## Ripristina impostazioni radio

Questo abilita la selezione delle impostazioni della radio da ripristinare.

Selezionare Annulla o Ripristina.

## Informazioni software

Selezionare per visualizzare le informazioni sul software corrente del sistema di Infotainment.

## illuminazione

### Luci esterne

Comandi delle luci esterne ...	169
Segnalazione luci esterne accese .....	171
Commutatore abbaglianti/ anabbaglianti .....	171
Avvisatore ottico .....	171
Luci diurne (DRL) .....	172
Impianto fari automatico .....	172
Luci adattative (AFL) .....	173
Controllo assetto fari .....	173
Lampeggiatori di emergenza .....	173
Indicatori di direzione .....	174
Luci retronebbia .....	174

### illuminazione interna

Comando di illuminazione del cruscotto .....	175
Luci di cortesia .....	175
Luci di cortesia .....	175
Luci di lettura .....	175

### Funzioni d'illuminazione

illuminazione in entrata .....	176
Luci di uscita .....	177
Funzione salvabatteria .....	177
Funzione salvabatteria per l'illuminazione esterna .....	177

## Luci esterne

### Comandi delle luci esterne

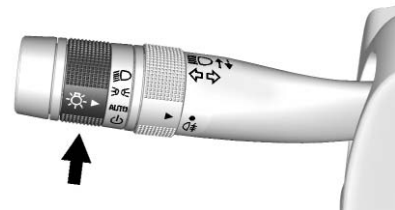



Il comando per le luci esterne si trova sulla leva degli indicatori di direzione.

Ruotare il dispositivo di comando nelle seguenti posizioni:

⏻ (**Off**) : Spegnerle le luci esterne. La manopola ritorna nella posizione AUTO dopo essere stata rilasciata. Girare su ⏻ di nuovo per riattivare la modalità AUTO.

**AUTO (Automatico)** : Accende e spegne automaticamente le luci esterne, in base all'illuminazione esterna.

 **(Luci di parcheggio)** : Accende le luci di parcheggio comprese tutte le luci tranne i fari.

 **(Fari)** : Accende i fari insieme alle luci di parcheggio e alle luci del quadro strumenti.

### **Sistema IntelliBeam®**

Se presente, questo sistema accende e spegne gli abbaglianti del veicolo in base alle condizioni del traffico circostante.

Il sistema accende gli abbaglianti quando è sufficientemente buio e non è presente traffico.



Questa spia si accende sul quadro strumenti quando è abilitato il sistema IntelliBeam®.

### **Accensione e abilitazione di IntelliBeam**

Per abilitare il sistema abbaglianti automatico, con la leva dell'indicatore di direzione in posizione neutra, posizionare il comando delle luci esterne su AUTO. Si accende la spia blu degli abbaglianti sul quadro strumenti quando gli abbaglianti sono accesi.

### **Guida con IntelliBeam**

Il sistema attiva gli abbaglianti solo quando si guida a una velocità superiore ai 40 km/h (25 mph).

È presente un sensore vicino al centro superiore del parabrezza, che comanda il sistema automaticamente. Tenere quest'area del parabrezza libera ostruzioni per consentire al sistema di fornire le migliori prestazioni.

Gli abbaglianti rimangono accesi quando gestiti dal comando automatico, finché non interviene uno dei seguenti eventi:

- Il sistema rileva i fari di un veicolo in avvicinamento.

- Il sistema rileva le luci posteriori di un veicolo che precede.
- L'illuminazione esterna è di livello sufficiente da non richiedere l'uso di abbaglianti.
- La velocità del veicolo scende al di sotto di 20 km/h (12 mph).
- La leva dell'Indicatore di direzione viene spostata in avanti in posizione abbaglianti o viene usato l'avvisatore ottico. Vedere *Commutatore abbaglianti/anabbaglianti* ⇨ 171 e *Avvisatore ottico* ⇨ 171.
- Il sistema IntelliBeam può essere disabilitato tramite il commutatore abbaglianti/anabbaglianti o mediante avvisatore acustico. Se questo accade, il commutatore abbaglianti/anabbaglianti deve essere attivato due volte entro due secondi per riattivare il sistema IntelliBeam. Si accenderà la spia sul quadro strumenti per indicare che IntelliBeam è riattivato.

Gli abbaglianti potrebbero non spegnersi automaticamente se il sistema non è in grado rilevare luci di un altro veicolo, per una delle seguenti ragioni:

- Le lampadine dei fari dell'altro veicolo sono assenti, danneggiate, ostruite dalla vista, o per altra causa non rilevate.
- Le lampadine dei fari dell'altro veicolo sono coperte da sporco, neve e/o dallo spruzzo proveniente dal contatto con il manto stradale.
- Una o più lampadine dell'altro veicolo non sono rilevabili a causa di densi fumi di scarico, o per fumo, nebbia, neve, spruzzo dal manto stradale, o altro tipo di ostruzione dispersa nell'aria.
- Se il parabrezza del veicolo è sporco, crepato o ostruito da qualcosa che blocca la visuale del sensore di luminosità.
- Il veicolo è stato caricato in modo tale che la parte frontale punta leggermente in alto, variando così l'orientamento del

sensore di luminosità che punta verso l'alto e non rileva fari e luci posteriori.

- Si sta guidando su tratti di strada serpeggianti o collinosi.

## Segnalazione luci esterne accese

Se il comando delle luci esterne viene lasciato sulla posizione Fari o Luci di parcheggio e la portiera del conducente viene aperta ad accensione disinserita, una segnalazione acustica viene attivata per ricordare di spegnere le luci.

## Commutatore abbaglianti/anabbaglianti

 (Commutatore abbaglianti/anabbaglianti) : Per accendere gli abbaglianti, spingere in avanti la leva degli indicatori di direzione e rilasciarla. Per tornare agli anabbaglianti, premere di nuovo la leva o tirarla verso di sé e rilasciarla.



Questa spia si accende nel quadro strumenti quando gli abbaglianti sono accesi.

## Avvisatore ottico

L'avvisatore ottico serve per segnalare al conducente del veicolo che precede l'intenzione di volerlo sorpassare.

Per usare questa funzione, tirare verso di sé la leva degli indicatori di direzione. Così facendo, si verificherà quanto segue:

- Se i fari sono spenti o in modalità anabbaglianti, si accenderanno gli abbaglianti. Rimarranno accesi per il tempo in cui la leva è mantenuta in posizione. Rilasciando la leva, gli abbaglianti si spengono.

- Se i fari sono in modalità abbagliante, entreranno in modalità anabbagliante.

## Luci diurne (DRL)

Il DRL aumenta la visibilità del veicolo durante il giorno nei confronti dei veicoli provenienti nel senso contrario di marcia.

Il DRL si attiverà quando sono soddisfatte tutte le condizioni seguenti:

- Il veicolo è acceso e il motore è in funzione.
- Il comando della luce esterna è in AUTO.
- Il sensore di luminosità determina se è giorno.
- Il freno di stazionamento è disinserito o il veicolo non si trova in P (parcheggio).

Le luci posteriori, le luci laterali, le luci del quadro strumenti e le altre luci non saranno accese.

Il DRL si spegnerà quando i fari sono portati in  $\text{DRL}$  o l'accensione viene spenta.

## Impianto fari automatico

Quando il comando delle luci esterne viene impostato su AUTO e fuori è abbastanza buio, i fari si accendono automaticamente.



Un sensore di luce è ubicato sulla parte superiore del quadro strumenti. Non coprire il sensore. Altrimenti i fari si accenderanno quando non necessario.

Il sistema attiva i fari anche quando si guida in un garage o in galleria.

Se il motore del veicolo viene avviato in un garage buio, i fari si accendono immediatamente. Se



l'esterno è ancora illuminato a giorno quando il veicolo lascia il garage, c'è un leggero ritardo prima che l'impianto fari automatico passi alle luci diurne. Durante tale ritardo, il quadro strumenti potrebbe non essere luminoso come al solito. Verificare che il comando di regolazione della luminosità del cruscotto sia regolata sulla massima luminosità. Vedere *Controllo delle luci del quadro strumenti* ⇨ 175.

Quando fuori è sufficientemente luminoso, i fari si spegneranno o potrebbero passare in modalità Luci diurne (DRL).

Il sistema fari automatico si spegne quando il comando delle luci esterne viene posizionato su  $\text{OFF}$  o il quadro è spento.

## Luci accese con tergicristalli

Se i tergicristalli del parabrezza vengono azionati alla luce diurna con il motore acceso e il comando delle luci esterne è su AUTO, i fari, le luci di stazionamento e altre luci esterne si accendono. Il tempo di transizione per l'accensione delle

luci varia in base alla velocità del tergicristalli. Quando i tergicristalli non sono in funzione queste luci si spengono. Spostare il comando delle luci esterne su  o  per disabilitare questa funzione.

## Luci adattative (AFL)

Sui veicoli con sistema AFL, i fari ruotano orizzontalmente per offrire l'illuminazione più ampia possibile della strada durante una curva. Per abilitare il sistema AFL, portare il comando delle luci esterne sulla leva degli indicatori di direzione in posizione AUTO. Se il comando viene spostato dalla posizione AUTO, il sistema viene disattivato. I fari AFL saranno attivati a una velocità di marcia superiore a 3 km/h (2 miglia/ora). I fari AFL non funzioneranno se il cambio è in posizione R (retromarcia) e non sono operativi immediatamente dopo l'avviamento del motore; è necessario guidare per un breve tratto per tararli. Vedere *Comandi delle luci esterne* ⇨ 169.

## Controllo assetto fari

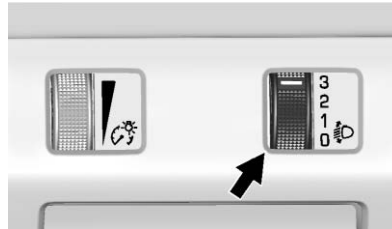

### Controllo manuale assetto fari

Se dotate di controllo manuale dell'assetto dei fari, l'apposita rotellina si trova sul comando delle luci esterne. Questa funzione consente di regolare l'assetto dei fari in base al carico del veicolo.

Per regolare l'assetto dei fari, gli anabbaglianti devono essere accesi.

 **(assetto fari)** : Per regolare i fari, girare la rotella verso l'alto o verso il basso.

La regolazione corretta dell'assetto può ridurre l'abbagliamento per gli altri conducenti.

- Sedili anteriori occupati = 0.
- Tutti i sedili occupati = 1.

- Tutti i sedili occupati e vano di carico impegnato = 2.
- Sedile conducente occupato e vano di carico impegnato = 3.

### Controllo automatico assetto fari

Se dotate di fari HID ad alta intensità di scarica, l'assetto dei fari si regola automaticamente in base al carico del veicolo.

## Lampeggiatori di emergenza



**△ (Lampeggiatori di emergenza)** : Premerlo per far lampeggiare gli indicatori di direzione anteriori e posteriori. Premere nuovamente il pulsante per spegnere i lampeggiatori.

I segnalatori di emergenza si accendono automaticamente in caso di innesco degli airbag.

## Indicatori di direzione

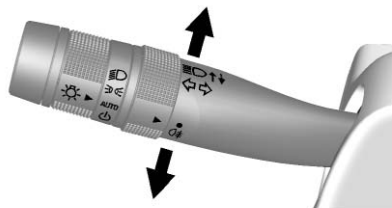

Sollevare o abbassare completamente la leva per segnalare una svolta.

Una freccia sul quadro strumenti lampeggia nella direzione di svolta o di cambio corsia.

Sollevare o abbassare la leva fino all'attivazione della freccia lampeggiante per segnalare un cambio di corsia. Tenere la leva in posizione fino al completamento del cambio di corsia. Se la leva viene premuta per pochi istanti quindi rilasciata, l'indicatore di direzione lampeggia tre volte.

Il segnale di svolta e di cambio corsia può essere spento manualmente spostando la leva indietro nella sua posizione originale.

Se dopo una svolta o un cambio di corsia la freccia lampeggia velocemente, o non si accende, è possibile che una lampadina degli indicatori di direzione sia bruciata.

Sostituire le eventuali lampadine bruciate. Se una lampadina non è bruciata, controllare il fusibile. Vedere *Fusibili e interruttori automatici* ⇨ 305.

## Luci retronebbia

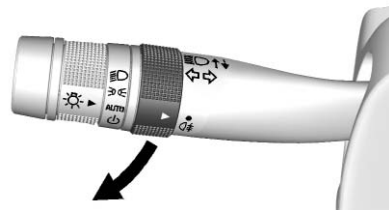

Il retronebbia rende la parte posteriore del veicolo più visibile in caso di nebbia. Il comando per la luce fendinebbia posteriore si trova sulla leva degli indicatori di direzione.

**☁ (luce retronebbia)** : Per accendere o spegnere il retronebbia portare la ghiera degli antinebbia presente sulla leva su ☁ e rilasciarla. La ghiera tornerà in posizione iniziale. Il retronebbia viene automaticamente regolato su Off ogni volta che il veicolo viene avviato.

Il retronebbia funziona solo se le luci di posizione o i fari sono accesi.

## illuminazione interna

### Comando di illuminazione del cruscotto

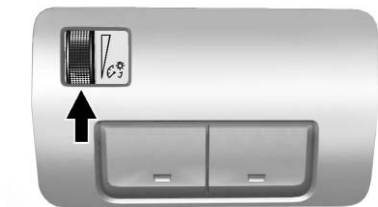

La luminosità dell'illuminazione del quadro strumenti e dei comandi al volante può essere regolata.

 **(illuminazione del quadro strumenti)** : Ruotare la rotella verso l'alto o verso il basso per aumentare o diminuire la luminosità.

L'illuminazione dei display si regola automaticamente in base alla luce esterna. Il controllo delle luci del quadro strumenti si imposterà al livello minimo in cui i display si regoleranno automaticamente.

### Luci di cortesia

Le luci di cortesia si accendono quando viene aperta una portiera qualsiasi e la luce della plafoniera è sulla posizione DOOR (portiera).

### Luci di cortesia

La luce della plafoniera si trova nella console superiore.

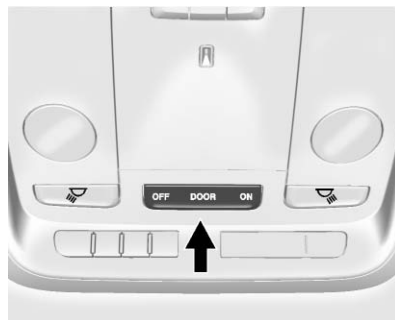

Per modificare le regolazioni delle luci della plafoniera, premere:

**SPENTO** : Spegne la luce anche se una portiera è aperta.

**PORTIERA** : La luce si accende quando si apre una portiera.



**ACCESO** : Accende la luce.

### Luci di lettura

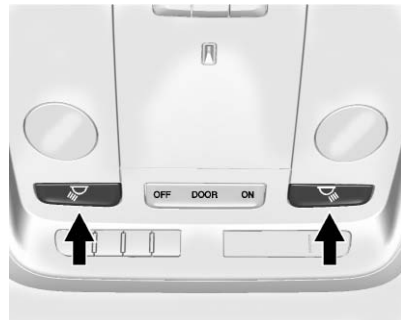
Vi sono luci di lettura anteriori e posteriori. Queste luci si accendono all'apertura di qualsiasi portiera.



Le luci di lettura anteriori sono nella console superiore.

Premere  o  per accendere o spegnere i fari.



## Berlina

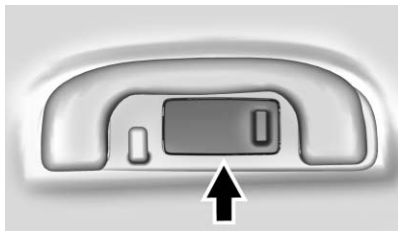



Le luci di lettura posteriori si trovano sopra le portiere dei passeggeri posteriori.

Premere la le lenti della lampada per accendere o spegnere la luce di lettura del passeggero posteriore.

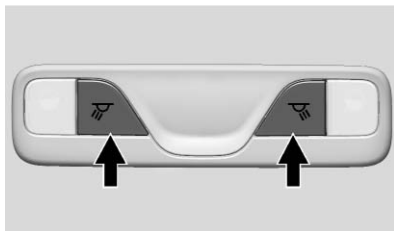
## Coupè





Le luci di lettura posteriori sono nel rivestimento interno del padiglione.

Premere  o  per accendere o spegnere i fari.

## Funzioni d'illuminazione

### Illuminazione in entrata

Fari, luci posteriori, luci della targa, luci degli specchietti esterni, luci della maniglia della portiera esterna, luci plafoniera e gran parte delle luci interne si accenderanno brevemente di notte o in aree con illuminazione limitata quando viene premuto  sul telecomando dell'accesso senza chiave (RKE). Vedere *Funzionamento del sistema d'accesso senza chiave (RKE)* ⇨ 28. Quando viene aperta la portiera del conducente tutte le luci dei comandi, le luci del Driver Information Center (DIC) e le luci delle tasche delle portiere si accendono. Dopo circa 30 secondi le luci esterne si spengono e le luci della plafoniera e le altre luci interne si spengono gradualmente. L'illuminazione in entrata può essere disabilitata manualmente

cambiando posizione all'accensione rispetto a OFF o premendo il pulsante  sul telecomando RKE.

Questa funzione può essere modificata. Vedere "Vehicle Locator Lights" (Luci di avvicinamento) a *Personalizzazione del veicolo* ⇨ 160.

## Luci di uscita

I fari, le luci posteriori, le luci di parcheggio, le luci degli specchietti esterni, le luci della targa e luci della maniglia della portiera esterna si accendono quando la portiera lato conducente è aperta dopo che il veicolo è stato spento e la leva dell'indicatore di direzione viene spostata brevemente verso il conducente e rilasciata. La luce della plafoniera si accende dopo che l'accensione passa in posizione OFF. Le luci esterne e il leggimappa restano accese per un periodo di tempo impostato, quindi si spengono automaticamente.

Questa funzione può essere modificata. Vedere *Personalizzazione del veicolo* ⇨ 160.



## Funzione salvabatteria

La funzione salvabatteria è progettata per proteggere la batteria del veicolo.

Se alcune luci dell'abitacolo sono lasciate accesa e l'accensione viene spenta, il sistema salvabatteria spegne automaticamente le luci dopo un certo tempo.

## Funzione salvabatteria per l'illuminazione esterna

Le luci esterne si spengono circa 10 minuti dopo aver portato l'accensione su OFF, se le luci di parcheggio o i fari sono stati lasciati accesi manualmente. In questo modo la batteria non si scarica. Per

riavviare il temporizzatore tarato sui 10 minuti, ruotare il comando luci esterne in posizione  e poi di nuovo in posizione  o .

Per mantenere le luci accese per più di 10 minuti, l'accensione deve essere in posizione ACC/ACCESSORY o ON/RUN/START.

# Sistema Infotainment

## Introduzione

Infotainment ..... 178

## Registratore dati prestazioni (PDR)

Registratore dati prestazioni (PDR) ..... 178

## Introduzione

### Infotainment

Consultare il manuale Infotainment per informazioni su radio, lettori audio, telefono, sistema di navigazione e riconoscimento vocale o del parlato. Include anche informazioni sulle impostazioni e le applicazioni scaricabili (se presenti).

## Registratore dati prestazioni (PDR)

Se presente, l'icona PDR appare sulla schermata principale.

### Informazioni importanti

Leggere prima di usare il Sistema PDR. Tutte le informazioni, o alcune di esse, possono applicarsi al Paese interessato:

- L'utilizzo del Performance Data Recorder (Sistema PDR) può essere vietato o limitato per legge in alcuni paesi o in determinate circostanze. È tua responsabilità assicurare il rispetto delle leggi e dei regolamenti applicabili, incluse, a titolo di esempio, le normative applicabili in materia di privacy, videosorveglianza e registrazioni video, traffico e sicurezza stradale, nonché di protezione dei diritti relativi alla riservatezza ed alla personalità.
- Sei l'unica persona responsabile del funzionamento del tuo veicolo e dell'uso del sistema

PDR, incluse tutte le responsabilità legali. L'utilizzo del Sistema PDR può essere vietato o limitato per legge in alcuni paesi o in determinate circostanze. L'uso di veicoli dotati di Sistema PDR è previsto esclusivamente su circuiti privati e può essere limitato o totalmente vietato in aree accessibili al pubblico, come le strade pubbliche, in ottemperanza a leggi e normative locali. È tua responsabilità assicurare il rispetto delle leggi e dei regolamenti applicabili, incluse, a titolo di esempio, le normative applicabili in materia di privacy, videosorveglianza e registrazioni video, traffico e sicurezza stradale, nonché di protezione dei diritti relativi alla riservatezza ed alla personalità. È possibile che sia necessario chiedere un permesso, un'autorizzazione o documenti equivalenti alle autorità locali per ottemperare alle leggi e alle normative in vigore.

- Non utilizzare il Sistema PDR se tale utilizzo può distrarre dalla guida o può comportare altri rischi.
- Non fare affidamento esclusivamente sulle riprese video per guidare il veicolo.
- Rispetta ogni requisito in materia di informativa e consenso prima di acquisire e/o registrare voci o immagini di altre persone o di raccogliere altri dati personali mediante il Sistema PDR.
- Informa eventuali altri conducenti del tuo veicolo circa le regole che precedono e richiedi loro di rispettare le medesime regole.
- General Motors declina qualsiasi responsabilità o onere in relazione ad un utilizzo non consentito del Sistema PDR.
- Ti ricordiamo che le autorità di pubblica sicurezza possono avere il diritto di sequestrare le registrazioni video e di utilizzarle contro di te o di terzi come prova di reati o di illeciti stradali.

- Il Sistema PDR coglie e registra qualsiasi suono percettibile all'interno dell'abitacolo, incluse le conversazioni tra gli occupanti del veicolo. In determinate giurisdizioni, la registrazione occulta di conversazioni può costituire reato. Quindi, tutti gli utenti e gli occupanti del veicolo devono essere informati sulle registrazioni audio che verranno effettuate all'attivazione del sistema PDR.

Il PDR registra video, audio e dati del veicolo. Questi dati vengono salvati su una scheda SD rimovibile nel cassetto portaoggetti.

I dati registrati non sono salvati altrove e quindi risultano accessibili unicamente dalla scheda SD.

Per iniziare, inserire una scheda SD formattata FAT32, Classe 10, nel relativo lettore presente nel cassetto portaoggetti.

Premere l'icona PDR manopola per accedere al menu PDR. Le opzioni visualizzate sono:

## Avvia registrazione



Se il sistema non è in grado d'iniziare la registrazione, il pulsante di Avvia registrazione appare in grigio.

Premere il pulsante Avvia registrazione per iniziare la registrazione. Dopo l'inizio della registrazione, questo pulsante diventa Arresta registrazione.

Premere per arrestare la sessione di registrazione.

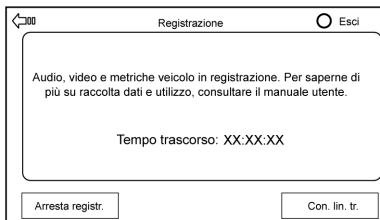

Il tempo trascorso apparirà durante la registrazione. Per impostare una linea di fine giro, consultare "Definire linea traguardo" più avanti in questa sezione.



Se sulla scheda SD non c'è spazio disponibile, appare un messaggio. Cancellare o trasferire registrazioni sulla scheda SD o utilizzare un'altra scheda SD con spazio libero.

Per cancellare una registrazione, andare al menu Sessioni registrate e premere **X** accanto alla voce. Vedere "Sessioni registrate" più avanti in questa sezione.

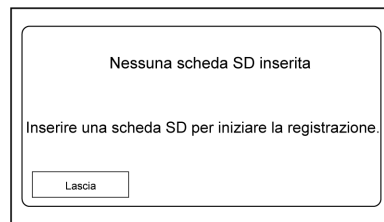

Se nessuna scheda SD è inserita appare un messaggio.

### Definire linea traguardo

Per tracciare e registrare i tempi del giro del veicolo, si deve impostare il punto di partenza di un giro. Il superamento di questo punto aziona il contagiri durante la registrazione.

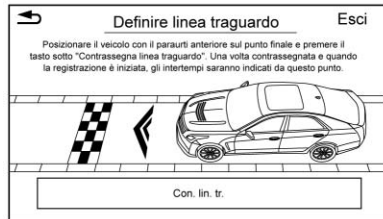

Per impostare una linea di fine giro, posizionare il veicolo con il paraurti anteriore nel punto di partenza/ arrivo. Dal menu PDR, premere Definire linea traguardo e poi premere Con. lin. tr.. Questa operazione può essere eseguita a veicolo in movimento.

### Sessioni registrate

Per visualizzare i video registrati, premere Sessioni registrate.

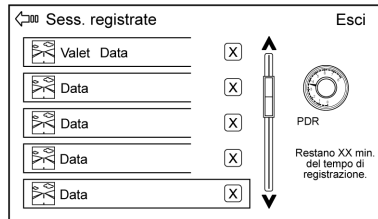

Appare un elenco di registrazioni.

Selezionare la registrazione per avviare la riproduzione.

Premere **X** accanto a una voce per cancellare quella registrazione. Premere Sì per cancellare o No per annullare nella schermata di conferma. Premere Lascia per uscire.

La riproduzione del video non è consentita a veicolo in movimento.

Toccare lo schermo durante la riproduzione del video per visualizzare i comandi:

**Video Scrubber** : Modifica la posizione e la riproduzione. La lunghezza della barra corrisponde al

tempo del video. Avanzare o riavvolgere il video trascinando lungo la barra.

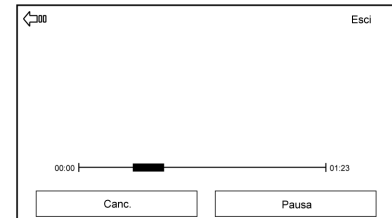

### Cancellare la registrazione :

Premere per cancellare il video. Viene visualizzata una schermata di conferma. Premere Yes (sì) per cancellare oppure No per annullare.

**Pausa/Riproduci** : Premere per riprodurre o mettere in pausa il video. Il pulsante cambierà quando premuto.

**Indietro** : Premere per visualizzare la schermata precedente.

**Uscita** : Premere per uscire dalla visualizzazione corrente.

### Scegli sovrapp. video

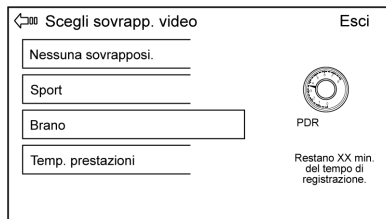

Premere il pulsante a schermo Scegli sovrapp. video per visualizzare la schermata menu.

Selezionare uno:

- Nessuna sovrappositi.
- Sport
- Brano
- Temp. prestazioni

#### Nessuna sovrappositi.:

Nella parte alta del video registrato non appaiono dati del veicolo. I dati del veicolo sono ancora disponibili con il video quando si accede nel software Toolbox.

### Sport:

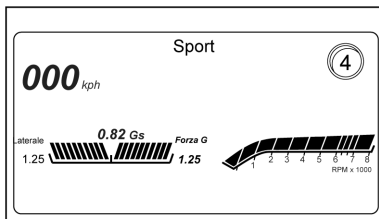

Appaiono questi valori del veicolo:

- Velocità del veicolo: Fino a tre cifre appaiono in km/ora o miglia/ora in base alle impostazioni del veicolo.
- Giri motore al minuto (giri/min): la linea verticale e il triangolo indicano gli attuali giri/min. Con l'aumento dei giri, si riempie lo spazio verde.
- Stato del cambio (marcia inserita): i cambi automatici visualizzano la scritta PRDN. D può diventare D1, D2, ecc. Quando un cambio automatico si trova in modalità selezione manuale, il display visualizzerà M1, M2, ecc.

- Grafico Forza-G laterale: Vengono visualizzate le forze G di sinistra e di destra. Il grafico si riempie a sinistra o a destra in base al valore di misurazione. La Forza-G misurata viene visualizzata come numero nella parte alta del grafico.

### Brano:

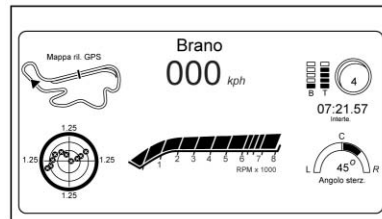

Appaiono questi valori del veicolo:

- Velocità del veicolo: Come in Sport.
- Mappa di localizzazione GPS: Mostra la posizione corrente del veicolo rispetto ad un percorso noto.

- Giri motore al minuto (giri/min): la linea verticale e il triangolo indicano gli attuali giri/min. Con l'aumento dei giri, si riempie lo spazio arancio.
- Stato del cambio (marcia corrente): Come in Sport.
- Grafico a bolle dell'attrito: Le forze G laterali e longitudinali sono visualizzate come un punto all'interno di una bolla. Un punto rosso viene visualizzato quando il veicolo inizia a frenare e diventa verde quando accelera. Il punto è bianco quando il veicolo è fermo. Un punto bianco è il valore preimpostato.
- Grafico dei freni e farfalla: Visualizza il valore percentuale della posizione pedale freno e farfalla da 0 a 100%.
- Angolo di sterzata: Il grafico si riempie dal centro verso sinistra o destra a seconda della direzione di sterzata. L'angolo di sterzata numerico viene visualizzato sotto il grafico.

- Indicatore StabiliTrak attivo: Il grafico viene visualizzato solo se i sistemi di gestione attiva sono attivati.
- Modalità gestione trazione ad alta velocità (PTM): Viene visualizzata la modalità PTM corrente. Le opzioni sono bagnato, asciutto, Sport 1, Sport 2 o Corsa.
- Tempo del giro corrente: Visualizza il tempo del giro trascorso se la linea di fine giro è stata determinata e il veicolo l'ha superata almeno una volta.

#### Temp. prestazioni:

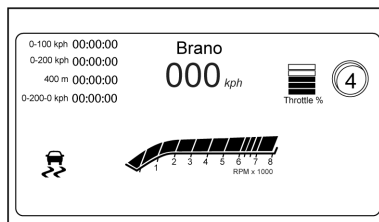

Appaiono questi valori del veicolo:

- Velocità del veicolo: Come in Sport.

- Giri motore al minuto (giri/min): Come in Sport.
- Stato del cambio (marcia corrente): Come in Sport.
- 0–100 km/h (0–60 miglia/h), 0–200 km/h (0–100 miglia/h), 400 m (1/4 miglia) e 0–200–0 km/h (0–100–0 miglia/h): il timer inizia a registrare non appena il veicolo accelera. Quando il veicolo supera ogni cippo chilometrico di distanza e velocità, viene visualizzato in sovrapposizione.
- Posizione farfalla: Visualizza la percentuale di apertura della farfalla da 0 a 100%.
- Indicatore StabiliTrak attivo: Il grafico viene visualizzato solo se i sistemi di gestione attiva sono attivati.

#### Convenzione di denominazione

Il nome del file video registrato viene memorizzato come dati registrati e lunghezza di registrazione.



Se la sessione è stata registrata quando il sistema era in modalità Valet, il nome del file visualizzerà modalità, data e durata.

## Impostazioni

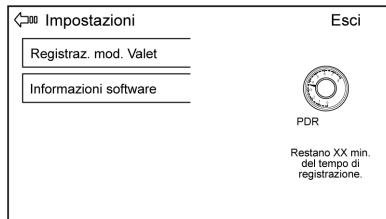

Premere il pulsante Impostazioni dal menu PDR per visualizzare le impostazioni.

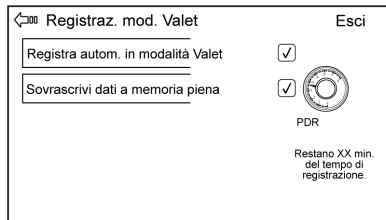

**Registraz. mod. Valet** : Consente di registrare le preferenze da selezionare. Si consiglia di utilizzare una scheda SD vuota. Le scelte disponibili sono:

- Registrare automaticamente quando in modalità Valet: Consente al PDR di iniziare la registrazione non appena il veicolo è in modalità Valet.
- Sovrascrivi dati a memoria piena: Consente di sovrascrivere manualmente registrazioni precedenti, una alla volta partendo dalla più vecchia, quando la registrazione in corso necessita di memoria aggiuntiva per continuare.

L'audio non sarà registrato quando è attiva la modalità Valet.

**Informazioni software** : Visualizza le informazioni sul software PDR e i numeri della versione.

**Software Toolbox** : Permette di effettuare la valutazione del pilota e le prestazioni del veicolo sul Personal Computer dopo un evento registrato. Vedi [www.Cadillac.com](http://www.Cadillac.com) per scaricare il software.

## Comandi di climatizzazione

### Sistemi di climatizzazione

Sistema di climatizzazione automatico duale ..... 185

### Bocchette dell'aria

Bocchette dell'aria ..... 191

### Manutenzione

Filtro aria dell'abitacolo ..... 192  
Intervento ..... 192

## Sistemi di climatizzazione

### Sistema di climatizzazione automatico duale

I pulsanti del climatizzatore e lo schermo touch-screen consentono di regolare il riscaldamento, il raffreddamento e la ventilazione.

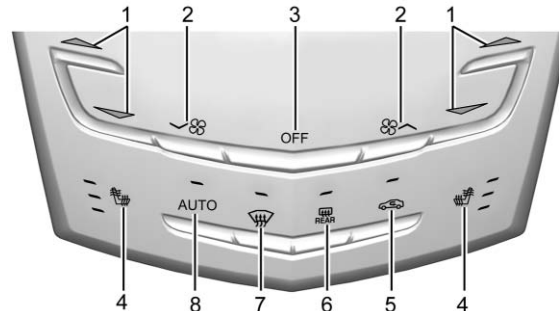

**Pulsanti del climatizzatore**

- |  |  |
|--|--|
| <ol style="list-style-type: none"> <li>1. Comandi temperatura conducente e passeggero</li> <li>2. Comando ventola</li> <li>3. OFF (ventole)</li> <li>4. Sedili riscaldati conducente e passeggero (se in dotazione)</li> <li>5. Ricircolo</li> </ol> | <ol style="list-style-type: none"> <li>6. Lunotto termico</li> <li>7. Sbrinatorio</li> <li>8. AUTO (funzionamento automatico)</li> </ol> |
|--|--|

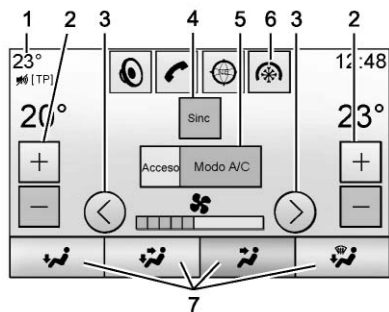

### Comandi di climatizzazione touch-screen

1. Visualizzazione temperatura aria esterna
2. Visualizzatori temperatura conducente e passeggero
3. Comando ventola
4. SYNC (temperatura sincronizzata)
5. Modalità A/C (aria condizionata)

6. Selezione climatizzatore (tasto barra delle applicazioni)
7. Comando modalità erogazione aria

### Schermata touch-screen di climatizzazione

La ventola, la modalità di erogazione dell'aria, la modalità A/C (aria condizionata), le temperature conducente e passeggero e le impostazioni SYNC possono essere controllate premendo CLIMATE sulla schermata principale dell'Infotainment o il pulsante del climatizzatore nella barra delle applicazioni del touch-screen. La selezione può essere effettuata sulla pagina visualizzata del climatizzatore anteriore. Vedere il manuale Infotainment.

### Schermata stato climatizzatore

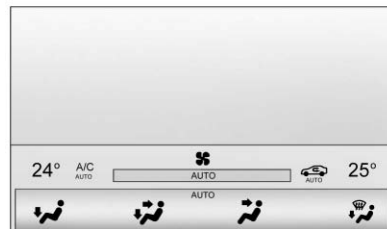

La schermata dello stato del climatizzatore appare per pochi istanti quando si regolano i tasti del climatizzatore sulla maschera. La modalità di erogazione dell'aria può essere regolata sulla schermata dello stato del climatizzatore.

### Funzione del climatizzatore con sistema Stop/Start (se presente)

Il sistema di climatizzazione dipende dagli altri impianti del veicolo in termini di calore e potenza. Il sistema di climatizzazione bilancia l'efficienza del sistema Stop/Start con il comfort

dell'aria condizionata e la funzione di disappannamento. Alcune impostazioni del climatizzatore possono provocare una riduzione del numero di eventi di arresto automatico del motore.

Le impostazioni del climatizzatore che riducono il numero di eventi di arresto automatico del motore sono:

- la modalità sbrinamento;
- le impostazioni di alta velocità della ventola;
- le impostazioni per la temperatura estrema.

Per ottenere il massimo comfort dal climatizzatore, disabilitare il sistema Stop/Start dall'apposito interruttore. Vedere "Arresto/avviamento automatici del motore" in *Avviamento del motore* ⇨ 214.

### Funzionamento automatico

Il sistema controlla automaticamente la velocità della ventola, l'erogazione dell'aria, la climatizzazione e la ricircolazione per riscaldare o raffreddare il veicolo alla temperatura desiderata.

Quando la spia è accesa o AUTO è visualizzato sul touch screen, il sistema è in modalità interamente automatica. In caso di regolazione manuale della distribuzione dell'aria o della velocità della ventola, la spia Auto si spegne e il display visualizza le impostazioni selezionate. La modalità automatica può essere disattivata singolarmente per le impostazioni di climatizzazione.

Per il funzionamento automatico:

1. Premere AUTO.
2. Impostare la temperatura. Attendere affinché il sistema si stabilizzi. Poi regolare la temperatura in modo da ottenere il comfort migliore.

Per migliorare l'efficienza dei consumi e raffreddare il veicolo più rapidamente, la ricircolazione può essere selezionata automaticamente nei climi più caldi. La spia di ricircolazione non si accende. Premere  per selezionare il ricircolo; premere nuovamente per selezionare l'aria esterna.

Le unità di misura inglesi possono essere commutate in metriche dal quadro strumenti. Vedere "Settings" (impostazioni) in *Quadro strumenti* ⇨ 122.

**OFF (ventole)** : Premere per attivare o disattivare le ventole. Il controllo della temperatura e la modalità di erogazione dell'aria possono ancora essere regolati.

**△ o ▽ (Comandi temperatura conducente e passeggero)** : È possibile impostare diversi valori di temperatura per la zona del conducente e quella del passeggero. Premere per aumentare o diminuire la temperatura. Premere e tenere premuto per aumentare o diminuire rapidamente la temperatura. Le temperature conducente e passeggero sono regolabili anche premendo i comandi sul touch-screen.

**SYNC (temperatura sincronizzata)** : Premere SYNC sul touch-screen per collegare tutte le impostazioni delle zone climatiche alle impostazioni del conducente.

Regolare il controllo della temperatura lato conducente per cambiare la temperatura collegata. Quando vengono regolate le impostazioni del passeggero, viene visualizzato il pulsante SYNC se le temperature non sono collegate.

### Funzionamento manuale

 **(controllo ventole)** : Premere i pulsanti di comando della ventola o il comando della ventola sullo schermo touch-screen per aumentare o diminuire la velocità della ventola. Premere e tenere premuti i tasti o il comando sul touch screen per regolare la velocità più rapidamente. Viene visualizzata l'impostazione di velocità della ventola. Premendo uno qualsiasi dei due tasti il controllo automatico delle ventole si annulla e le ventole possono essere controllate manualmente. Premere AUTO per tornare al funzionamento automatico. Per spegnere la ventola e il sistema di comando del climatizzatore, premere e tenere premuto il pulsante freccia giù della

ventola o il comando della ventola del touch-screen fino allo spegnimento.

### Comando modalità erogazione

**aria** : Premere il pulsante CLIMATE sul touch-screen per selezionare il comando climatizzatore. Premere il pulsante della modalità di erogazione dell'aria sullo schermo touch-screen per modificare la direzione del flusso d'aria. Il pulsante della modalità di erogazione dell'aria selezionato si accende. Premendo uno qualsiasi dei pulsanti di erogazione si annulla il controllo automatico dell'erogazione dell'aria e la direzione del flusso d'aria diventa controllabile manualmente. Premere AUTO per tornare al funzionamento automatico.



Per modificare la modalità corrente, selezionare una delle seguenti opzioni:

 **(ventilazione)** : L'aria viene erogata dalle bocchette del quadro strumenti.

 **(doppio livello)** : L'aria viene inviata sia alle bocchette del cruscotto che a quelle del pavimento.

 **(pavimento)** : L'aria viene inviata alle bocchette del pavimento, con una certa quantità convogliata alle bocchette del parabrezza e dei finestrini laterali.

 **(disappannamento)** : Elimina gli appannamenti e l'umidità dai finestrini. L'aria viene erogata dalle bocchette a pavimento, dei finestrini laterali e del parabrezza. Dell'aria viene erogata dalle bocchette del pavimento posteriore.

 **(sbrinamento)** : Premere il tasto  per accendere o spegnere. Questo elimina più velocemente l'appannamento o il ghiaccio dal parabrezza. L'aria viene erogata verso il parabrezza e i finestrini laterali.

**Modalità A/C (aria condizionata)** : Premere il comando A/C Mode sul touch-screen per accendere o spegnere il climatizzatore automatico. Se la ventola è su OFF

(spenta), il condizionatore non sarà in funzione. Anche le temperature esterne sotto zero possono impedire il funzionamento del condizionatore.

Premere AUTO per tornare al funzionamento automatico e il climatizzatore funzionerà come richiesto.

#### **Ricircolo automatico dell'aria :**

Quando la spia AUTO è accesa, l'aria viene fatta ricircolare automaticamente per raffreddare più velocemente l'abitacolo.

 **(ricircolo)** : Premere per alternare le modalità di ricircolo aria nell'abitacolo o aspirazione aria esterna. La spia sul tasto si illumina quando la modalità di ricircolo è attiva. Ciò favorisce il raffreddamento rapido dell'aria all'interno del veicolo o riduce l'aria esterna e agli eventuali odori che potrebbero entrare.

Premere questo pulsante annulla la ricircolazione automatica. Premere AUTO per tornare al funzionamento automatico; il ricircolo entra in funzione automaticamente secondo necessità.

La modalità di ricircolazione manuale non è disponibile in modalità sbrinatorio o disappannamento.

**Snebbiatore automatico** : Il sistema del climatizzatore può essere dotato di un sensore che rileva automaticamente un eventuale livello alto di umidità all'interno del veicolo. Quando viene rilevato un livello di umidità alta, il climatizzatore può attivare l'erogazione di aria esterna e attivare il condizionatore. Se il climatizzatore non rileva un eventuale appannamento, ritorna al funzionamento normale. Per attivare il disappannamento automatico, vedere "Climatizzazione e qualità dell'aria" in *Personalizzazione del veicolo* ⇨ 160.

#### **Lunotto termico**

##### **REAR (Lunotto termico)** :

Premere per attivare o disattivare il lunotto termico. Comparirà una spia indicatrice sul pulsante a segnalare che il lunotto termico è in funzione.





Le linee superiori della griglia sul lunotto sono linee dell'antenna e non devono riscaldarsi quando lo sbrinatorio è attivato.



Gli specchietti esterni riscaldati si attivano quando viene attivato il pulsante del lunotto termico. Aiutano a ripulire dall'umidità e dal ghiaccio la superficie dello specchietto.

È possibile impostare lo sbrinatorio del lunotto in funzionamento automatico. Vedere "Clima e qualità dell'aria" in *Personalizzazione del veicolo* ⇨ 160. Quando si seleziona il lunotto termico automatico, il lunotto termico si attiva automaticamente quando la temperatura interna è bassa e quella esterna è pari o inferiore a circa 4 °C (40 °F). Il lunotto termico automatico si spegne automaticamente.

**Attenzione**

Non rimuovere ghiaccio o altro materiale all'interno del parabrezza o del lunotto con una lametta o altro utensile affilato. Esso potrebbe danneggiare la griglia del lunotto termico e influenzare la capacità della radio di ricevere chiaramente le stazioni. Le riparazioni non saranno coperte dalla garanzia del veicolo.

 o  (**Sedili riscaldati conducente e passeggero, se in dotazione**) : Premere  o  per riscaldare la seduta e lo schienale del sedile del passeggero o del conducente. Vedere *Sedili anteriori riscaldati* ⇨ 62.

Il veicolo dispone anche di sedili riscaldati automaticamente che si attivano quando il veicolo è acceso. I sedili si attivano sul livello necessario in base alla temperatura interna del veicolo. Per spegnere, premere  o . I sedili riscaldati automaticamente possono essere attivati o disattivati. Vedere *Personalizzazione del veicolo* ⇨ 160 e *Sedili anteriori riscaldati* ⇨ 62.

**Funzionamento del climatizzatore con avviamento telecomandato :**

Se è presente la funzione di avviamento motore a distanza, è possibile attivare il climatizzatore quando il veicolo viene avviato in remoto. Il sistema utilizza le impostazioni precedenti del conducente per riscaldare o raffreddare l'abitacolo. Vedere *Avvio del veicolo a distanza* ⇨ 33.

Se fuori è freddo, il lunotto termico si attiva.

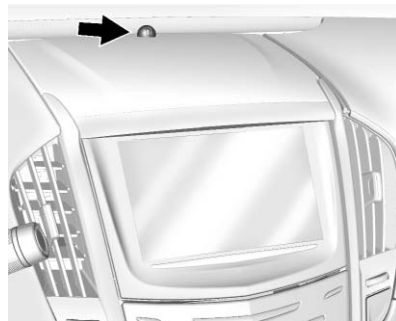
**Sensore**

Il sensore solare controlla il calore solare.

Il sistema di climatizzazione usa le informazioni del sensore per regolare la temperatura, la velocità della ventola, il ricircolo e la modalità di distribuzione dell'aria per il miglior comfort.

Se il sensore è coperto, il sistema automatico di climatizzazione potrebbe non funzionare correttamente.

## Bocchette dell'aria

Le bocchette di ventilazione orientabili sono nella parte centrale e laterale del cruscotto.

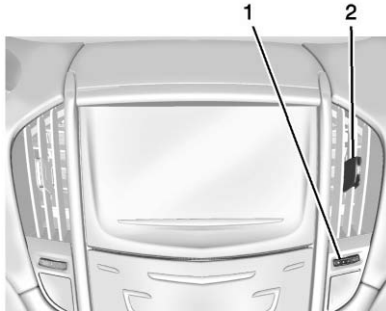

Ruotare la rotella (1) vicino a ciascuna bocchetta per dosare il getto d'aria.

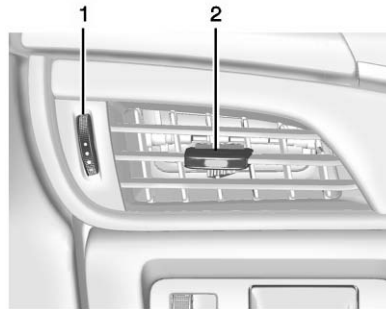

Spostare le alette (2) per modificare la direzione del flusso d'aria.

Bocchette dell'aria aggiuntive sono presenti al di sotto del parabrezza e dei finestrini delle portiere laterali del passeggero e del conducente. Queste sono fisse e non possono essere regolate.

### Consigli operatore

- Eliminare neve, ghiaccio o foglie dalle prese aria alla base del parabrezza, che potrebbero ostruire il flusso d'aria nel veicolo.

- Tenendo libera la zona sotto i sedili anteriori da eventuali oggetti, il flusso d'aria circolerà meglio all'interno dell'abitacolo.
- L'utilizzo di deflettori non approvati da GM per il tettuccio può avere un impatto negativo sul funzionamento del sistema. Controllare col rivenditore prima di aggiungere apparecchiature all'esterno del veicolo.
- Non attaccare nessun dispositivo alle alette delle bocchette dell'aria. Impedirebbe il flusso d'aria e potrebbe causare danni alle bocchette.



## Manutenzione

### Filtro aria dell'abitacolo

Il filtro rimuove polvere, polline e altri agenti irritanti presenti nell'aria esterna che viene introdotta nel veicolo. Il filtro deve essere sostituito nell'ambito della manutenzione programmata di routine. Vedere *Manutenzione programmata* ⇨ 361.

Per la sostituzione del filtro consultare il proprio concessionario.

### Intervento

Tutti i veicoli dispongono di un'etichetta sotto il tettuccio che identifica il liquido refrigerante usato nel veicolo. L'impianto di raffreddamento deve essere sottoposto a manutenzione solo da tecnici addestrati e certificati. L'evaporatore del climatizzatore non deve mai essere riparato o sostituito con un componente ricavato da un veicolo usato. Deve essere sostituito

solo con un nuovo evaporatore per garantire un funzionamento corretto e sicuro.

Durante la manutenzione tutti i liquidi refrigeranti devono essere recuperati con apparecchiatura idonea. Sfiatare i liquidi refrigeranti direttamente nell'atmosfera è pericoloso per l'ambiente e potrebbe inoltre essere rischioso in caso di inalazione, combustione, congelamento o comunque provocare danni alla salute.

# Guida e funzionamento

## Informazioni sulla guida

Guida distratta .....	194
Guida difensiva .....	195
Controllo del veicolo .....	195
Uso del freno .....	195
Sterzo .....	196
Rientro dal Fuoristrada .....	197
Perdita di controllo .....	197
Prove su pista e guida competitiva .....	198
Guida su Strade Bagnate .....	203
Pendii e Strade di Montagna .....	204
Guida in Inverno .....	204
Se il veicolo è bloccato .....	206
Limiti di carico del veicolo .....	207

## Avvio e funzionamento

Rodaggio di un veicolo nuovo .....	211
Fibra di carbonio .....	211
Posizioni di accensione .....	211
Avviamento del motore .....	214

Funzione di mantenimento dell'alimentazione elettrica degli accessori (RAP) .....	216
Cambio in parcheggio .....	216
Spostamento del cambio dalla posizione parcheggio .....	217
Parcheggi .....	218
Parcheggio su oggetti infiammabili .....	219

## Gas di scarico del motore

Gas di scarico del motore .....	219
Veicolo parcheggiato con motore acceso .....	220

## Cambio automatico

Cambio automatico .....	220
Modalità manuale .....	222

## Sistemi di trazione

Trazione integrale .....	224
--------------------------	-----

## Freni

Sistema di antibloccaggio (ABS) .....	224
Freno di stazionamento (Manuale) .....	225
Freno di stazionamento (Elettrico) .....	226
Assistenza alla frenata .....	228

Assistenza per le partenze in salita (Hill Start Assist, HSA) .....	228
---	-----

## Sistema di controllo della guida (RCS)

Controllo trazione/Controllo elettronico della stabilità .....	229
Controllo della modalità di guida .....	230
Modalità di guida competitiva .....	232
Assale posteriore con differenziale a slittamento limitato (eccetto LF4 e serie V) .....	235
Assale posteriore con differenziale a slittamento limitato (solo LF4 e serie V) .....	236

## Controllo automatico della velocità di crociera

Controllo automatico della velocità di crociera .....	236
Cruise control adattivo .....	240

**Sistemi di assistenza al conducente**

Sistemi di assistenza al conducente .....	249
Sistemi di ausilio al parcheggio o alla retromarcia .....	249
Sistemi di ausilio alla guida ...	252
Allarme collisione anteriore (FCA) .....	253
Sistema di frenata automatica anteriore (FAB) .....	255
Sistema di assistenza per l'angolo morto (SBZA) .....	257
Allarme di cambio corsia (LCA) .....	257
Avvisatore di cambio accidentale della corsia di marcia (LDW) .....	260
Ausilio di mantenimento corsia (LKA) .....	260

**Carburante**

Carburante .....	262
Additivi per carburante .....	263
Rifornimento .....	264
Rifornimento di un contenitore portatile di carburante .....	267

**Traino di un rimorchio**

Informazioni generali sul traino .....	267
Caratteristiche di guida e suggerimenti per il traino ....	267
Traino di un rimorchio (berlina con motore L4) .....	270
Traino di un rimorchio (coupè e serie V) .....	272
Dispositivi di traino (berlina con motore L4) .....	272
Equipaggiamento di traino (coupè e serie V) .....	272

**Conversioni e accessori**

Apparecchiature elettriche accessorie .....	273
---	-----

**Informazioni sulla guida****Guida distratta**

La distrazione si presenta sotto varie forme e può distogliere dall'azione di guida. Siate dei buoni giudici di voi stessi e non permettete che altre attività distolgano la vostra attenzione dalla strada. Molti governi locali hanno emanato normative relative alla distrazione durante la guida. Informatevi sulle normative locali della vostra zona.

Per evitare di distrarvi durante la guida, tenete sempre lo sguardo puntato sulla strada, le mani sul volante e la mente concentrata sulla guida.

- Non utilizzate il cellulare in condizioni di guida impegnative. Usate un sistema vivavoce per effettuare o ricevere telefonate indispensabili.

- Osservate la strada. Non leggete, non prendete appunti e non cercate informazioni sul telefono o altri dispositivi elettronici.
- Date incarico al passeggero accanto a voi di effettuare operazioni che potrebbero distrarvi per conto vostro.
- Familiarizzate con le funzioni del veicolo prima della guida, come la programmazione delle stazioni radio preferite, la regolazione del climatizzatore e dei sedili. Programmate tutte le informazioni di viaggio in un eventuale dispositivo di navigazione prima della guida.
- Attendete fino a quando il veicolo sia parcheggiato per raccogliere oggetti caduti sul pavimento.
- Fermatevi o parcheggiato il veicolo per occuparvi di eventuali bambini a bordo.
- Tenete eventuali animali in adeguati accessori di trasporto o sistemi di ritenuta.

- Evitate conversazioni stressanti durante la guida, sia con passeggeri che al cellulare.

### **Avvertenza**

Distogliere lo sguardo dalla strada troppo a lungo o troppo spesso potrebbe causare un incidente con esiti gravi e anche mortali. Concentratevi nella guida.

Consultate il manuale Infotainment e la sezione Infotainment per ottenere maggiori informazioni sull'uso di tale sistema, compreso l'accoppiamento e l'utilizzo di un telefono cellulare.

## **Guida difensiva**

Guida difensiva vuol dire "prevedere sempre l'imprevedibile". Il primo passo per la guida difensiva è indossare costantemente le cinture di sicurezza. Vedere *Cinture di sicurezza* ⇨ 65.

- Partite dal presupposto che gli altri utenti della strada (pedoni, ciclisti e altri conducenti)

commetteranno disattenzioni ed errori. Bisogna anticiparne le mosse e stare sempre all'erta.

- Mantenere una distanza di sicurezza sufficiente tra il veicolo e il conducente che vi precede.
- Rimanere concentrati sulla guida.

## **Controllo del veicolo**

Frenare, sterzare e accelerare sono fattori importanti che contribuiscono a controllare il veicolo durante la guida.

## **Uso del freno**

Per compiere l'azione di frenare sono necessari un tempo di percezione ed uno di reazione. Decidere di premere il pedale del freno rappresenta il tempo di percezione. Premerlo realmente è il tempo di reazione.

Il tempo di reazione di un conducente medio è di circa tre quarti di secondo. In questo spazio di tempo, un veicolo che viaggia a 100 km/h (60 miglia/ora) percorre

20 m (66 piedi), una distanza che può essere notevole in caso di emergenza.

Per quanto riguarda la frenata, i suggerimenti utili da tenere a mente sono:

- Mantenere una distanza di sicurezza sufficiente tra il proprio veicolo e quello che precede.
- Evitare di frenare bruscamente senza necessità.
- Adeguare la velocità al traffico.

Se il motore dovesse fermarsi durante la guida, frenare normalmente ma senza premere ripetutamente i freni. Questa operazione potrebbe rendere il pedale più duro da premere. In caso di arresto del motore, il sistema di assistenza alla frenata avrà ancora una forza residua, che tuttavia entrerà in funzione quando viene azionato il freno. Una volta entrato in funzione il servo freno, il tempo di arresto potrà aumentare e il pedale del freno diventerà più rigido da premere.

## Sterzo

### Sterzo a sforzo variabile

Alcuni veicoli sono dotati di un sistema di sterzata che varia la quantità di energia richiesta per sterzare il veicolo in relazione alla velocità dello stesso.

La quantità di energia richiesta per sterzare è inferiore a velocità più basse per rendere il veicolo più manovrabile e facile da parcheggiare. A velocità più elevate, l'energia richiesta per sterzare aumenta per favorire la sensazione di guida sportiva alla sterzata. In tal modo si ottiene il massimo del controllo e della stabilità.

### Servosterzo elettrico

Il veicolo è dotato di servosterzo elettrico. Non prevede l'uso del liquido per il servosterzo. Non richiede alcuna manutenzione ordinaria.

Se il servosterzo non funziona a causa di una disfunzione del sistema, sarà possibile sterzare il veicolo ma lo sforzo necessario

potrebbe essere maggiore.

Rivolgersi al proprio concessionario in caso di problemi.

Se il volante viene ruotato fino a fine corsa e viene mantenuto contro tale posizione per un periodo di tempo prolungato, l'azione di servosterzo potrebbe essere ridotta.

Se l'ausilio alla sterzata viene utilizzato per un periodo prolungato di tempo, l'efficacia del servosterzo potrebbe ridursi.

L'azione del servosterzo dovrebbe ritornare alla normalità quando il sistema si raffredda.

Vedere i messaggi specifici dello sterzo in *Messaggi del veicolo* ⇨ 145.

Rivolgersi al proprio concessionario in caso di problemi.

### Suggerimenti per le curve

- Affrontare le curve a velocità ragionevole.
- Ridurre la velocità prima di entrare in curva.

- Mantenere una velocità costante ragionevole per tutta la curva.
- Attendere che il veicolo sia uscito dalla curva prima di accelerare delicatamente entrando nel rettilineo.

### Uso dello sterzo nelle emergenze

- In alcune situazioni, aggirare un ostacolo è più efficace che frenare.
- Afferrando il volante su entrambi i lati, è possibile ruotarlo di 180 gradi senza togliere una mano.
- Il sistema di frenata antibloccaggio (ABS) consente di sterzare mentre si frena.

### Rientro dal Fuoristrada

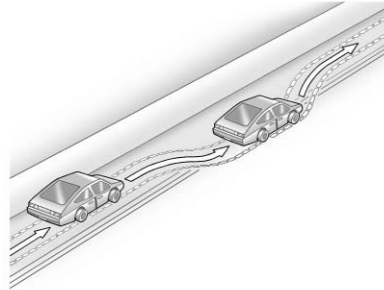

Le ruote di destra del veicolo possono scivolare oltre il limite della strada durante la guida. Seguire questi suggerimenti:

1. Rilasciare l'acceleratore e quindi, se non vi sono ostacoli sulla strada, sterzare il veicolo in modo che risalga oltre il bordo della pavimentazione.
2. Ruotare il volante di un ottavo di giro, fino a quando il pneumatico anteriore destro tocca il bordo della pavimentazione.

3. Ruotare il volante per procedere regolarmente lungo la strada.

### Perdita di controllo

#### Slittamento

Esistono tre tipi di slittamenti corrispondenti ai tre sistemi di controllo del veicolo:

- Slittamento in frenata: le ruote non girano.
- Slittamento in curva o durante la sterzata: l'eccessiva velocità o angolazione di sterzo nella curva fanno sì che i pneumatici slittino e perdano spinta laterale.
- Slittamento in accelerazione: l'eccessiva accelerazione fa ruotare le ruote motrici a vuoto.

I conducenti che si attengono alla guida difensiva evitano la maggior parte degli slittamenti semplicemente prestando la dovuta attenzione alle condizioni circostanti e evitando di guidare oltre i limiti. Ma gli slittamenti sono sempre possibili.

Se il veicolo inizia a slittare, seguire questi suggerimenti:

- Togliere il piede dal pedale dell'acceleratore e sterzare nella direzione desiderata. Il veicolo potrebbe raddrizzarsi. Tenersi pronti ad un secondo slittamento nel caso dovesse verificarsi.
- Rallentare e adottare una guida adeguata alle condizioni atmosferiche. La distanza di arresto può essere più lunga e il controllo del veicolo può risultare compromesso se la trazione viene ridotta a causa di acqua, neve, ghiaccio, ghiaia o altro materiale presente sulla strada. Imparare a riconoscere i segnali di allarme - quali ad esempio acqua, ghiaccio o neve compatta a sufficienza da rendere il manto stradale riflettente - e rallentare in caso di dubbio.
- Cercare di evitare sterzate improvvise, accelerazioni o frenate, e anche di ridurre la velocità passando a una marcia più bassa. Qualsiasi

cambiamento improvviso può causare lo slittamento degli pneumatici.

Ricordare: L'impianto frenante antibloccaggio aiuta ad evitare solamente lo slittamento in frenata.

### Prove su pista e guida competitiva

La guida competitiva può influire sulla garanzia del veicolo. Vedere il manuale di garanzia prima di usare il veicolo per guida competitiva.

#### Attenzione

Livelli bassi di olio possono danneggiare il motore. Se il veicolo è usato per una guida competitiva, il motore potrebbe usare più olio rispetto all'uso normale. Durante la guida competitiva controllare spesso il livello dell'olio.

### Olio motore

Solo motore 2.0L Turbo (LTG):

- Mantenere il livello su o vicino a 1 L (1 quart) sopra la tacca superiore che mostra il corretto campo operativo sull'astina dell'olio motore.
- Usa una ventola da 600 W in aggiunta all'opzione di produzione V03.
- Deve essere usata benzina RON 104 premium con candele più fredde. Rivolgersi al proprio concessionario

Solo motore 3.6L Twin Turbo (LF4):

- Il motore Twin Turbo 3.6L (LF4) usa carburante premium e, di serie, presenta una coppa da 7 quart, radiatore olio integrato, e altri componenti del gruppo motopropulsore e del suo raffreddamento nell'allestimento per uso su pista.

## Liquido dei freni

- Prima della corsa, sostituire il liquido dei freni esistente con un liquido dei freni specifico per competizione da un contenitore sigillato. Il punto di ebollizione a secco del liquido dei freni idoneo è >279 °C (534 °F). Se è utilizzato un liquido dei freni per competizione, sostituirlo con un liquido dei freni approvato da GM prima di guidare sulla viabilità pubblica. Vedere *Liquidi e lubrificanti raccomandati* ⇨ 365.
- Non usare liquidi a base di silicone.

Se il liquido dei freni da competizione è nel veicolo e la sua età è maggiore di un mese o sconosciuta, sostituirlo prima della guida su percorso chiuso/da competizione.

### Attenzione

La mancata sostituzione del liquido dei freni e del liquido del gruppo di rinvio dopo ogni prestazione o guida su percorso da competizione può portare a danni non coperti dalla garanzia del veicolo. Far sostituire dal proprio concessionario i liquidi dei freni e della scatola di rinvio dopo ogni prestazione o guida su percorso da competizione. Vedere *Liquidi e lubrificanti raccomandati* ⇨ 365.

### Brunitura dei freni

Per veicoli dotati di impianto frenante anteriore Brembo®:

Prima di una gara o di una guida competitiva in circuito chiuso è necessario montare pastiglie dei freni da gara/ad alta prestazione. I veicoli con il codice opzione JE2 sono dotati di freni ad alto rendimento.

Solo per veicoli base: Prima di una gara o di una guida competitiva in circuito chiuso è necessario montare pastiglie dei freni da gara/ad alta prestazione. I veicoli con il codice opzione Y4Q sono dotati pastiglie dei freni ad alto rendimento.

Le pastiglie nuove dei freni devono essere brunate prima di essere sottoposte a prove su piste o a guida competitiva di altro genere.

### Attenzione

Eseguire la procedura di rodaggio freni su un impianto frenante base può danneggiare i freni.

### Attenzione

Il nuovo periodo di rodaggio del veicolo dovrebbe essere completato prima di eseguire la procedura di rodaggio dei freni altrimenti si potrebbe verificare un

(Continuazione)



**Attenzione  
(Continuazione)**

danno al motore/potenza di trazione. Vedere *Rodaggio di un veicolo nuovo* ⇨ 211.

**Attenzione**

Lo scivolamento del pedale del freno si verifica durante una qualsiasi procedura di rodaggio pista e può causare l'aumento della corsa della pedale e della forza necessaria per il suo azionamento. Questo può estendere lo spazio di arresto fino a che i freni non sono completamente rodati.

Se la presente procedura è eseguita come indicato, i freni non subiranno alcun danno. Le pastiglie dei freni fumeranno ed emetteranno un odore. La forza di frenata e la corsa del pedale possono aumentare. Completata la procedura, le

pastiglie possono apparire bianche nel punto di contatto con il disco freno.

Eeguire questa procedura esclusivamente su strade asciutte, in sicurezza e in conformità con tutte le leggi/ordinanze locali e statali che regolano il funzionamento dell'autoveicolo.

**Procedura di brunitura dei freni  
(solo serie V e Y4Q)**

1. Premere il pedale del freno per 25 volte, iniziando da una velocità di 100 km/h (60 mph) per arrivare a 50 km/h (30 mph), decelerando a 0,4 g. Questa attivazione dei freni è considerata media. Tra una pressione e l'altra del pedale freno, guidare per almeno 1 km (0,6 mi). Questa prima operazione può essere saltata se le pastiglie hanno lavorato per oltre 320 km (200 mi).
2. Premere ripetutamente il pedale del freno, iniziando da una velocità di 100 km/h (60 mph) per arrivare a 25 km/h (15 mph), decelerando

a 0,8 g. Questa attivazione dei freni è considerata brusca, senza intervento del sistema di antibloccaggio (ABS). Tra una sosta e l'altra, guidare per almeno 1 km (0,6 mi). Ripetere fino a quando la corsa del pedale del freno inizia ad aumentare. In base alle condizioni, ciò non dovrebbe richiedere più di 25 pressioni del pedale freno.

3. Raffreddamento: Guidare a 100 km/h (60 mph) per circa 15 km (10 mi) senza utilizzare i freni.
4. Premere il pedale del freno per 25 volte, iniziando da una velocità di 100 km/h (60 mph) per arrivare a 50 km/h (30 mph), decelerando a 0,4 g. Questa attivazione dei freni è considerata media. Tra una pressione e l'altra del pedale freno, guidare per almeno 1 km (0,6 mi).

### Liquido per assali

Prima di poter essere utilizzati in pista, gli assali devono aver percorso 885 km (500 mi).

Le temperature del liquido asse posteriore e anteriore, se dotato di trazione integrale, potrebbero essere più alte quando si guida in condizioni difficili. Scaricare e riempire con nuovo liquido dopo la prima corsa o guida competitiva, e in seguito dopo ogni 24 ore di corsa o guida competitiva. Vedere *Liquidi e lubrificanti raccomandati* ⇨ 365.

#### Attenzione

Durante una prima prova o corsa, l'assale può raggiungere una temperatura elevata. Si possono verificare danni all'assale che non sarebbero coperti dalla garanzia del veicolo. Non guidare per la prima volta il veicolo a lungo o velocemente come si farebbe in pista o su un percorso di gara.

- Il lubrificante dell'assale posteriore deve essere sostituito con del lubrificante nuovo.
- Per una guida competitiva continuata è necessaria anche una maggiore capacità di raffreddamento.

### Batteria per uso su pista

Se presente, questa batteria è caratterizzata un peso contenuto e limitata potenza, solo per l'uso su pista. Rimuoverla dopo ciascun evento.

Utilizzare questa batteria esclusivamente con temperature superiori allo zero.

Conservare in luogo asciutto, al fresco. Caricarla periodicamente per evitare che lo stato di carica si abbassi. È possibile utilizzare un mantentore di carica.

Quando si installa o si rimuove la batteria per uso su pista, calibrare il controllo elettronico dell'acceleratore come descritto di seguito. Vedere *Batteria* ⇨ 297.

### Assetto ruote (solo serie V)

Specifiche consigliate per l'assetto ruote per uso su pista:

- Anteriore: campanatura -2,0 gradi; allineamento totale 0,2 gradi
- Posteriore: campanatura -1,7 gradi; allineamento totale 0,2 gradi

### Veicoli serie V con pneumatici di primo impianto

Quando si percorrono le diverse tipologie di pista, attenersi ai requisiti e alle raccomandazioni relativi alle pressioni di gonfiaggio dei pneumatici. Ciò consente di bilanciare opportunamente il veicolo e migliorare le prestazioni di trazione dei pneumatici. Utilizzando il buon senso, determinare quali siano la corretta pressione di gonfiaggio e le velocità rispondenti alla configurazione su pista e alle condizioni ambientali. Se necessario, richiedere maggiori informazioni al produttore dei pneumatici.

### Linee guida relativa alla pressione dei pneumatici

La pressione dei pneumatici influisce sulla tenuta del veicolo e sulla durata degli stessi, pertanto deve essere regolata in base alle varie tipologie di pista. Prima di effettuare una sessione in pista, controllare i pneumatici. La guida su pista riduce la durata del battistrada dei pneumatici.

#### Avvertenza

Può essere pericolo guidare alle alte velocità. Se i pneumatici non sono gonfiati ai giusti valori, possono affaticarsi ulteriormente ed essere soggetti a problemi improvvisi. Verificare che i pneumatici siano in condizioni eccellenti e utilizzare i valori di gonfiaggio corretti a freddo tenendo conto del carico del veicolo e della pista o circuito.

#### Avvertenza

La guida su pista trasmette carichi elevati sui pneumatici che lavorano alle alte velocità, con il rischio che, se non gonfiati correttamente, possano subire danni.

#### **Piste con tratti ad alta velocità sostenuta su paraboliche**

(es., le piste Daytona International Speedway, Indianapolis Motor Speedway o simili)

Limite di carico: Limitare il numero di occupanti al pilota e al passeggero, senza carichi aggiuntivi.

Requisiti pressione dei pneumatici  
Gonfiare i pneumatici a non meno di 300 kPa (44 psi) a freddo.

#### **Piste con combinazione di curve ad alta velocità e carico elevato**

(es, Nurburgring Nordschliefe, Spa Francorchamps o simili)

Limite di carico: Limitare il numero di occupanti al pilota e al passeggero, senza carichi aggiuntivi.

Requisiti pressione dei pneumatici  
Gonfiare i pneumatici a non meno di 260 kPa (38 psi) a freddo e limitare la velocità a 230 km/h (143 miglia/ora) fino al raggiungimento di 290 kPa (42 psi).

#### **Circuiti stradali/cittadini**

(e.g., Virginia International Raceway, Road Atlanta o simili)

Limite di carico: Limitare il numero di occupanti al pilota e al passeggero, senza carichi aggiuntivi.

#### **Raccomandazioni sulla pressione dei pneumatici:**

A caldo: Regolare la pressione dei pneumatici a caldo sui 270-280 kPa (39-41 psi). Si tratta della pressione stabile a cui giungono i pneumatici dopo circa 15 minuti di funzionamento al massimo sforzo del pilota.

A freddo: Questo valore cambia in funzione dello stile di guida, della pista, della temperatura e delle condizioni meteorologiche.

Al termine della guida ad alta velocità, ripristinare la pressione di gonfiaggio consigliata a freddo dei pneumatici. Vedere *Carico Limite del Veicolo* ⇨ 207 e *Pressione pneumatici* ⇨ 318.

## Guida su Strade Bagnate

La pioggia e le strade bagnate possono ridurre la trazione del veicolo e influire sulla capacità del conducente di arrestare il veicolo o accelerare. Guidare sempre a velocità ridotta in queste condizioni ed evitare di passare attraverso grandi pozzanghere, acque profonde stagnanti o corsi d'acqua.

### Avvertenza

I freni bagnati possono causare urti. Potrebbero non funzionare in modo ottimale in caso di arresto

(Continuazione)

### Avvertenza (Continuazione)

improvviso e causare una spinta laterale. Si rischia di perdere il controllo del veicolo.

Dopo aver attraversato una grande pozza d'acqua o dopo il lavaggio del veicolo, premere delicatamente il pedale del freno fino a quando i freni non tornano a funzionare normalmente.

Le acque lotiche o con correnti molto forti generano forze intense. Quando si attraversano corsi d'acqua, si rischia che il veicolo venga trascinato via. In questo caso chiunque occupi il veicolo corre il rischio di affogare. Non ignorare le segnalazioni della polizia e usare la massima prudenza se si tenta l'attraversamento di corsi d'acqua.

## Aquaplaning

Il fenomeno dell'aquaplaning è pericoloso. L'acqua può accumularsi sotto gli pneumatici del veicolo fino

a farli correre direttamente sopra il pelo dell'acqua. Questo può accadere se la strada è sufficientemente bagnata e la velocità sufficientemente elevata. Quando il veicolo è in fase di aquaplaning, ha pochissimo o quasi nessun contatto con la strada.

Non esiste alcuna regola di pronto intervento in caso di aquaplaning. Il miglior consiglio è quello di rallentare in caso di strada bagnata.

## Altri Consigli in Caso di Pioggia

Oltre a rallentare, tra gli altri suggerimenti di guida in caso di pioggia rientrano:

- Aumentare la distanza di sicurezza.
- Passare con attenzione.
- Mantenere l'impianto tergilavacrystalli in buone condizioni.
- Mantenere pieno il serbatoio del liquido di lavaggio dei cristalli.

- Avere pneumatici in buone condizioni e con la giusta profondità del battistrada. Vedere *Pneumatici* ⇨ 314.
- Disattivare il controllo automatico della velocità di crociera.

## Pendii e Strade di Montagna

Guidare su pendii ripidi o attraverso le montagne è ben diverso dal guidare su terreno pianeggiante o ondulato. Suggerimenti:

- Portare il veicolo regolarmente in assistenza e mantenerlo in buone condizioni.
- Controllare tutti i livelli dei fluidi, i freni, gli pneumatici, l'impianto di raffreddamento e il cambio.
- Passare a una marcia inferiore durante la discesa da pendii molto ripidi o lunghi.

### Avvertenza

L'utilizzo dei freni per rallentare il veicolo su una discesa lunga può causare il surriscaldamento dei freni, ridurre le loro prestazioni e causare una perdita di frenata. Inserire una marcia inferiore per lasciar agire il freno motore su una discesa ripida.

### Avvertenza

Scendere da un pendio in N (Folle) o con l'accensione disinserita è pericoloso. Questo può causare il surriscaldamento dei freni e la perdita di sterzata. Mantenere sempre il motore acceso e la marcia innestata.

- Guidare a velocità che mantengano il veicolo nella propria corsia. Non effettuare curve larghe, né a cavallo della mezzzeria.

- Fare attenzione in cima alle colline: potrebbero nascondersi degli ostacoli quali auto ferme, incidenti, ecc.
- Prestare attenzione ai segnali stradali speciali (es., area con pericolo di caduta massi, strade tortuose, lunghe discese o aree di accesso vietato) e agire di conseguenza.

## Guida in Inverno

### Guida su Neve o Ghiaccio

La neve o il ghiaccio che si interpone tra i pneumatici e la strada riduce la trazione o la tenuta, pertanto guidare prestando la dovuta attenzione. Quando inizia a cadere la pioggia mista a ghiaccio, a circa 0 °C (32 °F) può presentarsi il ghiaccio bagnato. Evitare di guidare sul ghiaccio bagnato o sotto la pioggia mista a ghiaccio fino a quando le strade non siano state adeguatamente trattate.

### Per la marcia su strade sdruciolevoli:

- Accelerare delicatamente. L'accelerazione troppo rapida fa pattinare le ruote e rende scivolosa la superficie sotto i pneumatici.
- Attivare il controllo della trazione. Vedere *Controllo trazione/Controllo elettronico della stabilità* ⇨ 229.
- Il sistema di frenata antibloccaggio ruote (ABS) migliora la stabilità del veicolo durante le brusche frenate ma, rispetto a quando si guida sulle superfici asciutte, occorre frenare prima. Vedere *Sistema di antibloccaggio (ABS)* ⇨ 224.
- Lasciare una distanza maggiore dal veicolo che precede e prestare attenzione ai punti sdruciolevoli. Nelle zone in ombra è possibile trovare zone ghiacciate anche su strade altrimenti pulite. La superficie di una curva o di un cavalcavia può rimanere ghiacciata anche se le strade circostanti sono

pulite. Evitare di sterzare improvvisamente e di frenare mentre si è sul ghiaccio.

- Disattivare il controllo automatico della velocità di crociera.

### Bufera

Fermare il veicolo in un posto sicuro e segnalare la necessità di assistenza. Rimanere all'interno del veicolo a meno che non vi sia possibilità di trovare aiuto nelle vicinanze. Per ottenere aiuto e tenere al sicuro tutti gli occupanti del veicolo:

- Accendere i segnalatori di emergenza.
- Legare un panno rosso ad uno specchietto esterno.

### Avvertenza

La neve può bloccare il gas di scarico del motore al di sotto del veicolo. Questo può far sì che i gas di scarico penetrino nel

(Continuazione)

### Avvertenza (Continuazione)

veicolo. I gas di scarico del motore contengono monossido di carbonio (CO), una sostanza inodore e invisibile. Può causare perdita dei sensi e anche morte.

Se il veicolo resta bloccato nella neve:

- Eliminare la neve dalla base del veicolo, soprattutto quella che eventualmente blocca il tubo di scarico.
- Abbassare di circa 5 cm (2 poll.) uno dei finestrini dal lato del veicolo non esposto al vento in modo da far entrare aria pulita.
- Aprire completamente le uscite dell'aria sul cruscotto o al di sotto di esso.
- Regolare l'impianto di climatizzazione in modo da far circolare l'aria all'interno del veicolo e impostare la

(Continuazione)

### Avvertenza (Continuazione)

velocità della ventola alla massima potenza. Vedere "Sistemi di climatizzazione".

Per maggiori informazioni sul CO vedere *Gas di scarico del motore* ⇨ 219.

Per risparmiare il carburante, lasciare in funzione il motore per brevi periodi per riscaldare il veicolo, quindi spegnerlo e chiudere parzialmente il finestrino. Anche mantenere il corpo in movimento è utile.

Se i soccorsi impiegano tempo ad arrivare, col motore acceso, premere leggermente il pedale dell'acceleratore in modo che il motore giri al di sopra del minimo. Questo mantiene la batteria carica in modo da riavviare il veicolo e mandare segnalazioni di aiuto con i fari. Compiere queste operazioni il meno possibile per risparmiare carburante.

### Se il veicolo è bloccato

Far girare le ruote lentamente e con attenzione per liberare il veicolo da sabbia, fango, ghiaccio o neve.

Se, nonostante il sistema di trazione, il veicolo è bloccato in modo irreversibile, disattivare il sistema di trazione e sfruttare il metodo dell'oscillazione. Vedere *Controllo trazione/Controllo elettronico della stabilità* ⇨ 229.

### Avvertenza

Se gli pneumatici del veicolo girano ad alta velocità, rischiano di esplodere causando lesioni personali. Il veicolo si può surriscaldare mandando a fuoco il vano motore o causando altri danni. Far girare le ruote il meno possibile ed evitare di superare i 56 km/h (35 mph).

### Far Oscillare il Veicolo per Sbloccarlo

Ruotare il volante a sinistra e a destra per liberare l'area attorno alle ruote anteriori. Disattivare qualsiasi sistema di trazione. Portare il cambio da R (Retromarcia) ad una marcia di avanzamento bassa e viceversa, facendo girare le ruote il meno possibile. Per impedire l'usura del cambio attendere fino a quando le ruote smettono di girare prima di inserire le marce. Rilasciare il pedale dell'acceleratore durante il cambio marcia e premerlo leggermente con la marcia innestata. Far girare lentamente le ruote avanti e indietro provoca un movimento oscillatorio che potrebbe liberare il veicolo. Se nonostante qualche tentativo non si riesce a liberare il veicolo, potrebbe essere necessario rimorchiarlo fuori. Se bisogna trainare il veicolo vedere *Traino del veicolo* ⇨ 346.

## Limiti di carico del veicolo









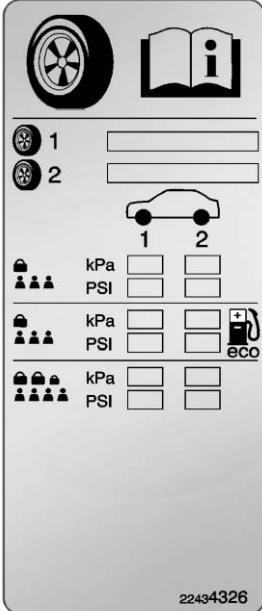



È molto importante sapere quanto peso può trasportare il veicolo. Questo peso costituisce la portata del veicolo e comprende il peso di tutti gli occupanti, del carico e di tutti gli accessori installati non di fabbrica. Il veicolo potrebbe essere dotato di due targhette che mostrano il peso che può trasportare: la targhetta informativa su pneumatici e carico e la targhetta di omologazione.

### Avvertenza

Non superare il Peso Totale a Terra - P.T.T. (Gross Vehicle Weight Rating - GVWR) del veicolo, né il peso lordo massimo per assale (Gross Axle Weight Rating - GAWR). Ciò può causare la rottura dei sistemi e modificare la tenuta del veicolo. Ciò potrebbe far perdere il controllo del veicolo e causare incidenti. Inoltre, il carico eccessivo può ridurre la distanza di arresto, danneggiare i pneumatici e compromettere la durata del veicolo.

## Targhetta informativa su pneumatici e carico



			
	1	<input type="text"/>	<input type="text"/>
	2	<input type="text"/>	<input type="text"/>
			
		1      2	
	kPa	<input type="text"/>	<input type="text"/>
	PSI	<input type="text"/>	<input type="text"/>
	kPa	<input type="text"/>	<input type="text"/>
	PSI	<input type="text"/>	<input type="text"/>
	kPa	<input type="text"/>	<input type="text"/>
	PSI	<input type="text"/>	<input type="text"/>
			
22434326			

Esempio di targhetta



La targhetta informativa su pneumatici e carico specifica per veicoli è fissata al montante centrale del veicolo (montante B). La targhetta informativa su pneumatici e carico indica le dimensioni degli pneumatici originali e la pressione di gonfiaggio pneumatici a freddo raccomandata. Per ulteriori informazioni sugli pneumatici e sul loro gonfiaggio vedere *Pneumatici* ⇨ 314 e *Pressione pneumatici* ⇨ 318.

Importanti informazioni di carico sono anche indicate sulla targhetta di omologazione. Potrebbe indicare il Peso Totale a Terra - P.T.T. (Gross Vehicle Weight Rating - GVWR) del veicolo e il peso lordo massimo per l'assale anteriore e posteriore (Gross Axle Weight Rating - GAWR). Vedere "Targhetta di omologazione" più avanti in questa sezione.

### "Fasi per determinare il limite di carico corretto-

1. Individuare la frase "Il peso combinato degli occupanti e del carico non devono superare XXX kg o XXX libbre" sulla targhetta del vostro veicolo.
2. Determinare il peso combinato del conducente e dei passeggeri che saranno a bordo del veicolo.
3. Sottrarre il peso combinato del conducente e dei passeggeri da XXX kg o XXX libbre.
4. Il numero risultante è uguale alla capacità di carico e trasporto bagagli disponibile. Ad esempio, se "XXX" corrisponde a 1400 libbre e ci saranno cinque passeggeri che pesano 150 libbre nel veicolo, il carico e la capacità di trasporto dei

bagagli disponibili saranno uguali a 650 libbre (1400 - 750 (5 x 150) = 650 libbre).

5. Determinare il peso combinato dei bagagli e del carico del veicolo. Questo peso non deve superare la capacità di carico e di trasporto dei bagagli calcolata nella fase 4, altrimenti la sicurezza verrebbe compromessa.
6. Se il veicolo traina un rimorchio, il carico del rimorchio deve essere trasferito sul veicolo. Consultare il manuale per determinare come questo riduce il carico e la capacità di trasporto dei bagagli del veicolo".

Vedere *Traino di un rimorchio (berlina con motore L4)* ⇨ 270 o *Traino di un rimorchio (coupè e serie V)* ⇨ 272 per importanti

informazioni sul traino di un rimorchio, le norme e i suggerimenti per il traino.

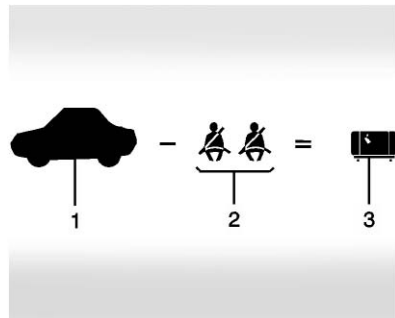

**Esempio 1**

1. Portata del veicolo per l'esempio 1 = 453 kg (1.000 libbre).
2. Sottrarre il peso degli occupanti, ossia 68 kg o 150 libbre x 2 = 136 kg (300 libbre).
3. Peso disponibile e carico = 317 kg (700 libbre).

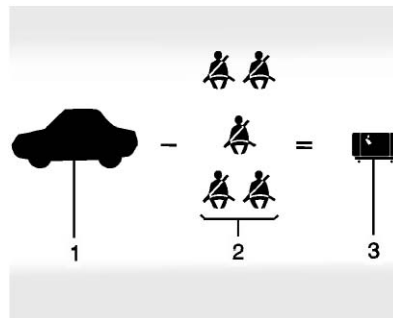

**Esempio 2**

1. Portata del veicolo per l'esempio 2 = 453 kg (1.000 libbre).
2. Sottrarre il peso degli occupanti, ossia 68 kg o 150 libbre x 5 = 340 kg (750 libbre).
3. Peso disponibile del carico = 113 kg (250 libbre).

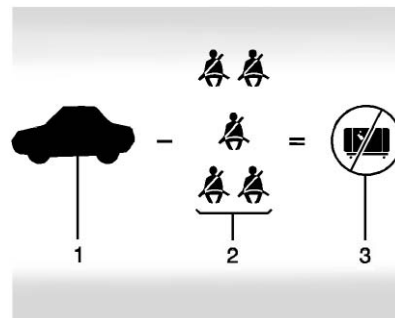

**Esempio 3**

1. Portata del veicolo per l'esempio 3 = 453 kg (1.000 libbre).
2. Sottrarre il peso degli occupanti, ossia 91 kg (200 libbre) x 5 = 453 kg (1.000 libbre).
3. Peso disponibile per il carico = 0 kg (0 libbre).

Il peso totale di conducente, passeggeri e carico non deve mai superare la portata massima del veicolo.

## Targhetta di certificazione

DATE  GVWR  GAWR FRT  GAWR RR

THIS VEHICLE CONFORMS TO ALL APPLICABLE U.S. FEDERAL MOTOR VEHICLE SAFETY, BUMPER, AND THEFT PREVENTION STANDARDS IN EFFECT ON THE DATE OF MANUFACTURE SHOWN ABOVE.

TYPE:

## Esempio di targhetta

La targhetta di certificazione specifica per veicoli è fissata al montante centrale del veicolo (montante centrale). Questa targhetta potrebbe riportare la capacità di peso lordo del veicolo, denominata Valore del peso lordo del veicolo (GVWR). Il PTT comprende il peso del veicolo, di tutti gli occupanti, del carburante e del carico.

**Avvertenza**

Eventuali oggetti lasciati all'interno del veicolo potrebbero colpire e ferire le persone in caso di arresto o svolta improvvisi, o in caso di incidente.

- Riporre gli oggetti nel vano di carico del veicolo. Nell'area di carico, spingerli il più avanti possibile. Cercare di distribuire il peso in modo uniforme.
- Non riporre oggetti pesanti all'interno del veicolo, quali ad esempio valigie, in modo che alcuni di essi si trovino più in alto rispetto alla parte alta dei sedili.

(Continuazione)

**Avvertenza  
(Continuazione)**

- Non lasciare all'interno del veicolo seggiolini non bloccati.
- Fissare gli oggetti caricati sfusi nel veicolo.
- Non lasciare un sedile ribaltato se non è necessario.

## Avvio e funzionamento

### Rodaggio di un veicolo nuovo

Seguire queste linee guida raccomandate durante i primi 2.414 km (1.500 miglia) di guida del veicolo. I componenti hanno un periodo di rodaggio e le prestazioni miglioreranno nel periodo di funzionamento.

Per i primi 2.414 km (1.500 miglia):

- Evitare gli avviamenti e gli arresti improvvisi a farfalla completamente aperta.
- Non superare i 4.000 giri/minuto del motore.
- Evitate di guidare a velocità costante, veloce o lenta.
- Evitare le scalate di marcia per frenare o rallentare il veicolo quando la velocità del motore supera i 4.000 giri/minuto.

- Controllare l'olio motore ad ogni rifornimento di carburante e rabboccare se necessario. Il consumo di olio e carburante potrebbe essere superiore al normale durante i primi 2.414 km (1.500 miglia).
- Nuove guarnizioni dei freni necessitano anch'esse di un periodo di rodaggio. Evitare arresti improvvisi per i primi 322 km (200 miglia). Questo è consigliato ogni volta che le guarnizioni dei freni vengono sostituite.

### Fibra di carbonio

Questo veicolo potrebbe essere dotato di parti in fibra di carbonio. Anche gli accessori installati dal concessionario potrebbero contenere fibra di carbonio.

### Avvertenza

I bordi esposti delle parti in fibra di carbonio possono essere affilati se danneggiati. Chiunque nelle vicinanze potrebbe subire delle lesioni. Fare attenzione durante il lavaggio del veicolo a venire in contatto con eventuali parti in fibra di carbonio danneggiate o nell'atto di rimuoverle. Consultare il proprio concessionario per la sostituzione.

### Posizioni di accensione



Il veicolo è dotato di accensione elettronica senza chiave con avviamento a pulsante.

Premendo il pulsante è possibile selezionare alternativamente tre modalità: ACC/ACCESSORY (acc/accessorio), ON/RUN/START (on/marcia/avvio) e Stopping the Engine/OFF (arresto motore/off).

Il trasmettitore dell'accesso remoto senza chiave (RKE) deve essere nel veicolo per il sistema da gestire. Se il pulsante di avvio non funziona, la causa potrebbe essere la vicinanza del veicolo a un potente segnale radio di un'antenna che causa interferenze al sistema di accesso senza chiave. Vedere *Funzione sistema ingresso remoto senza chiave (RKE)* ⇨ 28.

Per abbandonare la posizione P (Parcheggio) il veicolo deve essere in modalità ON/RUN/START e il pedale del freno deve essere premuto.

**Arresto del motore/OFF (Nessuna spia)** : Quando il veicolo viene arrestato, premere una volta il pulsante ENGINE START/STOP (Avvio/Arresto del motore) per spegnere il motore.

Se il veicolo è in P (Park), l'accensione sarà disinserita e la funzione di alimentazione elettrica degli accessori (RAP) rimane attiva. Vedere *Retained Accessory Power (RAP)* ⇨ 216.

Se il veicolo non è in P (Parcheggio), l'accensione ritorna su ACC/ACCESSORY (acc/accessori) e compare un messaggio nel Driver Information Center (DIC). Vedere *Messaggi di trasmissione* ⇨ 159. Quando il veicolo è in P (Parcheggio), l'accensione passerà su OFF.

Il veicolo potrebbe essere dotato di blocco elettrico per il piantone di sterzo. Il blocco viene attivato quando il veicolo viene disattivato (OFF) e una qualsiasi portiera anteriore è aperta. Sarà possibile udire un suono all'attivazione o disattivazione del blocco. Il blocco

del piantone di sterzo potrebbe non sbloccarsi con le ruote orientate non al centro. Se questo avviene il veicolo può non avviarsi. Spostare il volante da sinistra a destra cercando nel contempo di avviare il veicolo. Se ciò risulta impossibile, il veicolo richiede manutenzione.

Non spegnere il motore con il veicolo in marcia. I sistemi servofreno e servosterzo, nonché l'airbag, si disattiverebbero.

Se il veicolo deve essere spento in caso di emergenza:

1. Frenare esercitando una pressione decisa e costante. Non azionare il freno ripetutamente. Si potrebbe esaurire il servofreno e di conseguenza si renderebbe necessaria una forza maggiore per premere il pedale del freno.
2. Spostare la leva del cambio in N (folle). Questa operazione può essere effettuata con il veicolo in marcia. Dopo aver spostato la leva del cambio in

N (folle), frenare con decisione e portare il veicolo in un posto sicuro.

3. Per un arresto completo, passare in P (parcheggio) e portare l'accensione in OFF. Su veicoli con cambio automatico, la leva del cambio deve essere su P (parcheggio) per poter portare l'interruttore di accensione in posizione OFF.
4. Applicare il freno di stazionamento. Vedere *Freno di stazionamento (manuale)* ⇨ 225 o *Freno di stazionamento (elettrico)* ⇨ 226.

### **Avvertenza**

Uno spegnimento del veicolo durante la marcia può compromettere la funzione di servofreno e servosterzo e disabilitare gli airbag. Durante la marcia, spegnere il veicolo solo in caso di emergenza.

Se non è possibile far accostare il veicolo, ed è necessario interrompere l'erogazione durante la guida, premere il tasto ENGINE START/STOP (Avvio/Arresto del motore) e mantenerlo premuto più di due secondi, o premere due volte entro cinque secondi.

**ACC/ACCESSORY (acc/accessori) (spia ambrata)** : Questa modalità consente di utilizzare alcuni accessori elettrici a motore spento.

Con l'accensione disattivata, premere il pulsante una volta senza applicare il pedale del freno per portare il sistema di accensione in ACC/ACCESSORY (acc/accessorio).

L'accensione passerà da ACC/ACCESSORY (acc/accessorio) a OFF dopo cinque minuti per evitare che la batteria si scarichi.

**ON/RUN/START (on/marcia/avvio) (spia verde)** : Questa modalità serve durante la guida e per avviare il veicolo. Con l'accensione disattivata e il pedale del freno premuto, premere il pulsante una volta per portare il sistema di

accensione su ON/RUN/START (on/marcia/avvio). Quando il motore comincia a girare, rilasciare il pulsante. Il motore continuerà a girare fino a quando si avvia. Vedere *Avviamento del motore* ⇨ 214. L'accensione rimane su ON/RUN/START.

### **Modalità Solo servizio**

Questa modalità di alimentazione è disponibile per l'assistenza tecnica e la diagnosi e per verificare il funzionamento corretto della spia MIL come eventualmente richiesto ai fini del controllo delle emissioni. Con il veicolo spento, e con il pedale del freno non azionato, premere e tenere premuto il pulsante per oltre cinque secondi per impostare il veicolo in modalità Solo servizio. Gli strumenti e gli impianti audio funzioneranno come in posizione ON/RUN/START, ma guidare il veicolo è impossibile. Il motore non si avvia in modalità Solo servizio. Premere di nuovo il pulsante per spegnere il veicolo.

## Avviamento del motore

Spostare la leva del cambio in P (parcheggio) o N (folle). Per riavviare il veicolo mentre è già in marcia, utilizzare solo la posizione N (folle).

### Attenzione

Se si aggiungono componenti elettrici o accessori si potrebbe modificare la modalità di funzionamento del motore. Qualsiasi danno risultante non sarebbe coperto dalla garanzia del veicolo. Vedere *Apparecchiatura elettrica aggiuntiva* ⇨ 273.

### Attenzione

Non cercare di spostare la leva del cambio su P (parcheggio) con il veicolo in marcia. Si rischierebbe di danneggiare il

(Continuazione)

### Attenzione (Continuazione)

cambio. Spostare la leva del cambio in P (parcheggio) solo a veicolo fermo.

### Procedura di avviamento (accesso senza chiave)

1. Con il sistema di accesso senza chiave, il telecomando RKE deve essere nel veicolo. Premere ENGINE START/STOP (Avviamento/arresto motore) con il pedale del freno premuto. Quando il motore inizia ad avviarsi, rilasciare il pulsante.

La velocità al minimo diminuirà con il riscaldarsi del motore. Non imballare il motore immediatamente dopo la sua accensione.

Se il telecomando RKE non si trova nel veicolo, se vi sono interferenze o la batteria del telecomando RKE è scarica, nel Driver Information Center (DIC) apparirà un messaggio. Vedere *Funzione sistema ingresso remoto senza chiave (RKE)* ⇨ 28 e *Messaggi chiave e chiusura* ⇨ 150.

### Attenzione

Un avviamento prolungato, premendo ENGINE START/STOP (Avvio/Arresto del motore) immediatamente dopo il termine di un ciclo di avviamento, può causare surriscaldamento del motore di avviamento, e danneggiarlo, nonché scaricare la batteria. Attendere almeno 15 secondi prima di un nuovo tentativo, lasciando raffreddare il motore di avviamento.

2. Se dopo 5-10 secondi il motore non si accende, specialmente in caso di basse temperature (al di sotto dei  $-18\text{ }^{\circ}\text{C}$  o  $0\text{ }^{\circ}\text{F}$ ), potrebbe essere ingolfato da una quantità eccessiva di carburante. Cercare di spingere il pedale dell'acceleratore fino in fondo, mantenerlo premuto e, contemporaneamente, agire sul pulsante ENGINE START/STOP (Avviamento/arresto motore) per un massimo di 15 secondi. Attendere almeno 15 secondi prima di un nuovo tentativo, lasciando raffreddare il motore di avviamento. Quando il motore si accende, rilasciare il pulsante l'acceleratore. Se il veicolo si avvia per breve tempo ma si ferma di nuovo, ripetere la procedura. In questo modo si eliminerà il carburante in eccesso dal motore. Non imballare il motore immediatamente dopo la sua accensione. Azionare con delicatezza cambio e motore

fino a che l'olio non si sarà riscaldato e lubrificherà tutte le parti mobili.

### Sistema Stop/Start

#### Avvertenza

Se si abbandona il veicolo senza prima aver innestato la P (parcheggio), il veicolo potrebbe muoversi. Chiunque nelle vicinanze potrebbe subire delle lesioni. Poiché il veicolo è dotato di funzione di arresto/avviamento automatici del motore, quest'ultimo potrebbe sembrare spento; tuttavia, una volta rilasciato il pedale del freno, si riavvia.

Portare il cambio su P (Parcheggio) e l'accensione su LOCK/OFF (blocco/off) prima di lasciare il veicolo.

Il veicolo potrebbe disporre di un sistema di arresto/avviamento volto a contenere i consumi del carburante.

### Arresto/avviamento automatici del motore

Quando i freni sono premuti e il veicolo è completamente fermo, il motore potrebbe spegnersi. Quando è fermo, il contagiri visualizza AUTO STOP (Arresto automatico). Vedere *Contagiri* ⇨ 125. Rilasciando il pedale freno o premendo l'acceleratore, il motore si riavvia.

L'arresto automatico potrebbe disattivarsi se:

- non viene raggiunta una velocità minima del veicolo;
- il motore o il cambio non si trovano alla temperatura di esercizio richiesta;
- la temperatura esterna non rientra nell'intervallo di funzionamento richiesto, ossia, generalmente tra  $-10\text{ }^{\circ}\text{C}$  ( $14\text{ }^{\circ}\text{F}$ ) o oltre  $50\text{ }^{\circ}\text{C}$  ( $122\text{ }^{\circ}\text{F}$ );
- il selettore si trova in posizione diversa da D (Drive);
- la batteria è stata scollegata di recente;



- la carica della batteria è insufficiente;
- il livello di comfort interno non ha raggiunto il valore richiesto, in base alle impostazioni del climatizzatore e del sistema di disappannamento; Vedere *Sistema di climatizzazione automatico sdoppiato* ⇨ 185.
- l'arresto automatico persiste per oltre due minuti;
- l'interruttore di disabilitazione dell'arresto automatico è stato premuto.

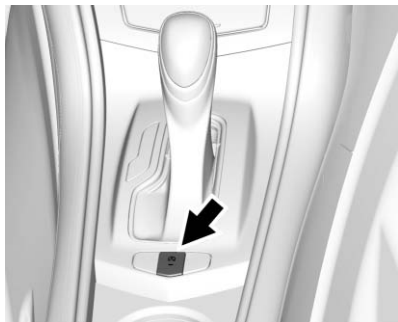

La funzione di arresto/avviamento automatici del motore può essere disabilitata tramite l'interruttore. Quando il sistema è in funzione, l'indicatore sull'interruttore si accende.

Quando (A) diventa verde sul quadro strumenti, il sistema è attivo. Quando, invece, si accende a luce bianca e presenta una barra, il sistema non è attivo.

### Funzione di mantenimento dell'alimentazione elettrica degli accessori (RAP)

È possibile utilizzare questi accessori dopo che il motore è stato spento.

- Impianto audio (fino a 10 minuti o porta conducente aperta)
- Alzacristalli elettrici, tettuccio apribile (se disponibile) e prese di corrente (fino a 10 minuti o qualsiasi porta aperta).

### Cambio in parcheggio

Utilizzare questa procedura per cambiare in P (parcheggio):

1. Tenere abbassato il pedale del freno e inserire il freno di stazionamento.

Vedere *Freno di stazionamento (manuale)* ⇨ 225 o *Freno di stazionamento (elettrico)* ⇨ 226.

2. Spostare la leva del cambio su P (parcheggio) premendo il pulsante sulla leva del cambio e spingendo la leva tutta in avanti verso la parte anteriore del veicolo.
3. Girare l'interruttore di accensione su LOCK/OFF (blocco/off).
4. Portare con sé il telecomando del sistema di accesso senza chiave (RKE).

## Abbandonare il veicolo in moto.

### Avvertenza

Abbandonare il veicolo quando è in moto potrebbe essere pericoloso. Potrebbe surriscaldarsi e causare un incendio.

Uscire dal veicolo se la leva del cambio non è completamente in P (parcheggio) e il freno di stazionamento non è correttamente inserito è pericoloso. Il veicolo potrebbe muoversi.

Non abbandonare il veicolo con motore in funzione. Se si è lasciato il motore acceso, il veicolo potrebbe spostarsi improvvisamente. Chiunque nelle vicinanze potrebbe subire delle lesioni. Per assicurarsi che il veicolo non si sposti, anche su tratti di strada piani, inserire sempre il freno di stazionamento

(Continuazione)

### Avvertenza (Continuazione)

e spostare la leva del cambio su P (parcheggio). Vedere *Cambio in parcheggio* ⇨ 216.

Qualora si debba abbandonare il veicolo con il motore acceso, il cambio deve essere in P (parcheggio) e il freno di stazionamento deve essere inserito. Dopo lo spostamento su P (parcheggio), provare a spostare la leva del cambio senza premere prima il pulsante sulla leva stessa.

Se è possibile, la leva del cambio non era completamente bloccata in P (parcheggio).

### Bloccaggio coppia

Il blocco della coppia si verifica quando il peso del veicolo esercita una forza eccessiva sul dente di scatto della marcia per il parcheggio nel cambio. Ciò avviene quando si parcheggia in collina e lo spostamento del cambio su P (parcheggio) non è effettuato

correttamente per cui è difficile spostare la leva da P (parcheggio). Per evitare il blocco della coppia, tirare il freno di stazionamento e spostare il cambio su P (parcheggio). Per maggiori informazioni, vedere "Cambio della marcia per il parcheggio" indicato precedentemente.

Se si verifica il blocco coppia, potrebbe essere necessario trainare il veicolo in cima alla collina con un altro veicolo per allentare la pressione sul dente di scatto della marcia per il parcheggio in modo da spostare la leva da P (parcheggio).

### Spostamento del cambio dalla posizione parcheggio

Questo veicolo è dotato di sistema di rilascio del blocco del cambio elettronico. Il rilascio del cambio è stato realizzato per impedire che la leva esca da P (Parcheggio), a meno che l'interruttore di accensione non sia su ON/RUN/START e il pedale del freno non sia premuto.

Il dispositivo di rilascio del blocco del cambio è sempre in funzione, tranne in caso di batteria scarica o con tensione bassa (inferiore a 9 volt).

In caso di batteria scarica o con tensione bassa, cercare di ricaricare la batteria o effettuare un avviamento di emergenza. Vedere *Avviamento di emergenza* ⇨ 343.

Per spostare la leva del cambio da P (parcheggio):

1. Premere il pedale del freno.
2. Posizionare l'accensione su ON/RUN/START.
3. Si rilascia il freno di stazionamento. Vedere *Freno di stazionamento (manuale)* ⇨ 225 o *Freno di stazionamento (elettrico)* ⇨ 226.
4. Premere il pulsante della leva del cambio.
5. Spostare la leva del cambio.

Se non è possibile spostare la leva del cambio da P (parcheggio):

1. Rilasciare completamente il pulsante della leva del cambio.

2. Tenendo premuto il pulsante del freno, premere di nuovo il pulsante della leva del cambio.

3. Spostare la leva del cambio.

Se la leva del cambio non si sposta da P (parcheggio) contattare il concessionario o un servizio di traino di soccorso.

## Parcheggi

### Avvertenza

Non parcheggiare il veicolo su superfici facilmente infiammabili. In quanto le temperature elevate dell'impianto di scarico potrebbero causare la combustione della superficie.

Azionare sempre il freno di stazionamento. Vedere *Freno di stazionamento* o *Freno di stazionamento elettrico*.

Spegnere il motore.

(Continuazione)

### Avvertenza (Continuazione)

Se il veicolo è parcheggiato su una superficie piana o in salita, spegnere il quadro solo dopo aver innestato la 1a marcia o aver posizionato la leva del cambio in P (parcheggio). Inoltre, in salita, girare le ruote anteriori nella direzione opposta rispetto al cordolo del marciapiede.

Se il veicolo è parcheggiato in discesa, spegnere il quadro solo dopo aver innestato la R (retromarcia) o aver posizionato la leva del cambio in P (parcheggio). Inoltre, girare le ruote anteriori verso il cordolo del marciapiede.

Spegnere il quadro. Ruotare il volante per inserire il bloccasterzo. Ruotare la chiave dell'accensione su OFF e rimuoverla. Ruotare il volante fino all'inserimento del bloccasterzo.

(Continuazione)

**Avvertenza  
(Continuazione)**

Per veicoli con cambio automatico, la chiave può essere rimossa solo quando la leva del cambio è in P (parcheggio).

**Parcheggio su oggetti infiammabili**** Avvertenza**

Gli oggetti infiammabili potrebbero entrare in contatto con componenti di scarico caldi al di sotto del veicolo e prendere fuoco. Non parcheggiare su carta, foglie, erba secca o altri oggetti infiammabili.

**Gas di scarico del motore**** Avvertenza**

I gas di scarico del motore contengono monossido di carbonio (CO), una sostanza inodore e invisibile. L'esposizione al monossido di carbonio può causare stati di incoscienza e anche morte.

I gas di scarico possono penetrare nel veicolo se:

- Il veicolo sosta in aree con una scarsa ventilazione (garage, tunnel, molta neve che può bloccare il flusso dell'aria sottoscocca o i tubi di scarico).
- Lo scarico presenta un odore o un rumore strano o anomalo.

(Continuazione)

**Avvertenza  
(Continuazione)**

- Il sistema di scarico perde a causa di danneggiamenti o corrosione.
- Il sistema di scarico del veicolo è stato modificato, danneggiato o riparato impropriamente.
- Sono presenti fori o aperture nella carrozzeria del veicolo dovuti a danneggiamenti o modifiche after market non completamente sigillati.

Se si rilevano fumi anomali o si sospetta che i gas di scarico entrino nel veicolo:

- Guidare solo con i finestrini completamente aperti.
- Far riparare immediatamente il veicolo.

(Continuazione)

**Avvertenza  
(Continuazione)**

Non parcheggiare mai il veicolo con il motore in funzione in un'area chiusa come un garage o un edificio non dotato di ventilazione dell'aria.

**Veicolo parcheggiato con motore acceso**

È consigliabile evitare di lasciare in moto il veicolo parcheggiato.

Se il veicolo viene lasciato con motore in funzione, fare quanto appropriato per accertarsi che non si muova. Vedere *Cambio in parcheggio* ⇨ 216 e *Gas di scarico del motore* ⇨ 219.

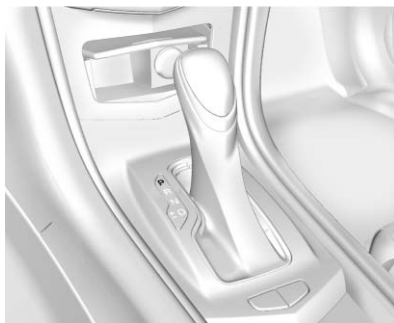
**Cambio automatico**

**P** : Questa posizione blocca le ruote posteriori. Utilizzare questa posizione quando si avvia il motore in quanto il veicolo non è in grado di muoversi agevolmente.

**! Avvertenza**

Uscire dal veicolo se la leva del cambio non è completamente in P (parcheggio) e il freno di stazionamento non è

(Continuazione)

**Avvertenza  
(Continuazione)**

correttamente inserito è pericoloso. Il veicolo potrebbe muoversi.

Non abbandonare il veicolo con motore in funzione. Se si è lasciato il motore acceso, il veicolo potrebbe spostarsi improvvisamente. Chiunque nelle vicinanze potrebbe subire delle lesioni. Per assicurarsi che il veicolo non si sposti, anche su tratti di strada piani, inserire sempre il freno di stazionamento e spostare la leva del cambio su P (parcheggio). Vedere *Cambio in parcheggio* ⇨ 216.

Verificare che la leva del cambio si trovi completamente su P (parcheggio) prima di avviare il motore. Il veicolo è dotato di un sistema di sblocco del cambio elettronico. Innanzitutto, applicare completamente il freno tradizionale, quindi premere il pulsante della leva del cambio prima di innestare la

posizione P (parcheggio) con l'accensione su ON/RUN/START. Se non è possibile spostare la leva da P (parcheggio), ridurre la pressione sulla leva e spingerla tutta su P (parcheggio) mantenendo il freno premuto. Quindi premere il pulsante della leva del cambio e spostare la leva su una marcia. Vedere *Spostamento del cambio dalla posizione parcheggio* ⇨ 217.

### Attenzione

Cambiare in R (retromarcia) con il veicolo in marcia avanti potrebbe danneggiare il cambio. Gli interventi di riparazione non saranno coperti dalla garanzia del veicolo. Cambiare in R (retromarcia) solo dopo che il veicolo si è fermato.

**S** : Utilizzare questa marcia per muovere il veicolo all'indietro.

A basse velocità del veicolo, R (retromarcia) può essere utilizzato per far oscillare il veicolo avanti ed indietro per uscire da neve, ghiaccio

o sabbia senza danneggiare il cambio. Vedere *Se il Veicolo è Bloccato* ⇨ 206.

**N** : In questa posizione il motore non comunica con le ruote. Per riaccendere il motore con il veicolo in marcia, utilizzare solo la posizione N (folle). È anche possibile utilizzare N (folle) quando il veicolo viene rimorchiato.

### Avvertenza

Passare ad una marcia di movimento con il motore che gira ad alta velocità è pericoloso. A meno che non si abbia il piede saldamente sul pedale del freno, il veicolo potrebbe muoversi molto velocemente. Si potrebbe perdere il controllo e colpire oggetti o persone. Non passare ad una marcia di movimento con il motore che gira ad alta velocità.

### Attenzione

Passare da P (parcheggio) o N (folle) con il motore che gira ad alta velocità potrebbe danneggiare il cambio. Gli interventi di riparazione non saranno coperti dalla garanzia del veicolo. Assicurarsi che il motore non giri ad alta velocità quando si cambia la marcia del veicolo.

**D** : Questa è la normale posizione di guida. Essa consente il miglior risparmio di carburante. Se si richiede maggiore potenza per un sorpasso e:

- Si sta viaggiando a meno di 55 km/h (35 mph), premere il pedale dell'acceleratore a circa metà.
- Si sta viaggiando a circa 55 km/h (35 mph) o a velocità superiori, premere il pedale dell'acceleratore fino in fondo.

Il cambio scalerà ad una marcia inferiore e avrà più potenza.

Passare a una marcia inferiore in condizioni di strada sdruciolevole potrebbe far sbandare il veicolo: vedere "Sbandamento" in *Perdita di Controllo* ⇨ 197.

### Attenzione

Far girare gli pneumatici o mantenere il veicolo in posizione su una salita usando solo il pedale dell'acceleratore potrebbe danneggiare il cambio. Gli interventi di riparazione non saranno coperti dalla garanzia del veicolo. Non far girare a vuoto gli pneumatici se si è bloccati. In caso di arresto in salita, agire sui freni per mantenere la posizione del veicolo.

Se in Modalità Sport il veicolo effettua il monitoraggio del comportamento del conducente, e attiva automaticamente le funzioni di Modifica della prestazione quando si rileva una guida troppo vivace. Queste funzioni mantengono marce di trasmissione inferiori per

incrementare la forza frenante del motore e migliorare la risposta in accelerazione. Il veicolo abbandonerà queste funzioni e tornerà al normale funzionamento dopo un breve periodo quando non si rileva una guida vivace. Vedere *Controllo della modalità di guida* ⇨ 230.

## Modalità manuale

### Driver Shift Control (DSC)

#### Attenzione

Guidando col motore ad elevati regimi senza salire di marcia mentre è in uso il Driver Shift Control (DSC) si rischia di danneggiare il veicolo. Quando il DSC è in uso passare sempre alla marcia superiore secondo necessità.



I veicoli dotati di DSC possono utilizzare sia la leva del cambio, sia i comandi del cambio sequenziale sul retro del volante (se in dotazione) per innestare manualmente le marce sui cambi automatici.

Per utilizzare il DSC con la leva del cambio:

1. Spostare la leva del cambio verso sinistra da D (guida) su M (modalità manuale). Il cambio sarà in modalità manuale e manterrà la marcia attuale.

2. Spostare in avanti la leva del cambio per salire di marcia o all'indietro per scolare.
3. Per annullare il DSC, spostare la leva indietro su D (Guida).

### Cambio scalare



Se presenti, i comandi del cambio sequenziale si trovano sul retro del volante.

Per utilizzare il DSC usando i comandi del cambio sequenziale:

1. Spostare la leva del cambio verso sinistra da D (guida) su M (modalità manuale). Il

cambio sarà in modalità manuale e manterrà la marcia attuale.

2. Tirare il comando verso di sé per cambiare marcia. Tirare il comando di sinistra per scolare (-) e il comando di destra per aumentare (+) le marce.
3. Per annullare il DSC, spostare la leva indietro su D (Guida).

La modalità di cambio sequenziale può essere anche usata temporaneamente durante la guida in D (Guida). Tirare o il comando sulla marcia superiore (+) o inferiore (-).

Per annullare la modalità di cambio sequenziale, tenere premuto il comando di marcia superiore (+) per due secondi. Se non viene eseguita alcuna azione, il veicolo ritorna al cambio automatico dopo un breve periodo di guida a una velocità costante, o quando il veicolo giunge a un arresto.

Quando si utilizza la caratteristica DSC, il veicolo presenterà una modalità di cambio più decisa e più

rapida. Questa può essere utilizzata per una guida sportiva, salire o scendere su strade di montagna, restare in una marcia più a lungo, scolare di marcia per ottenere maggiore potenza o per frenare il motore.

Il cambio consentirà solo di cambiare su marce adeguate alla velocità e al numero di giri al minuto del veicolo (giri/min). Il cambio non passa automaticamente alla prossima marcia più bassa o più alta se i giri/min del motore sono eccessivi o troppo bassi.

Se il cambio marcia è impedito per qualsiasi motivo, apparirà un messaggio nel DIC. Vedere *Messaggi di trasmissione* ⇨ 159.

Quando si accelera un veicolo da uno stop in condizioni di neve o ghiaccio, si consiglia di passare alla seconda. Una marcia superiore permette al veicolo di ottenere maggiore trazione sulle superfici sdruciolevoli. Vedere *Controllo della modalità di guida* ⇨ 230.



## Indicatore marcia



La spia del cambio marcia si accende nel quadro strumenti quando viene raccomandata una marcia per un miglior risparmio carburante. Quando la freccia è rivolta verso l'alto si raccomanda una marcia più alta. Quando la freccia è rivolta verso il basso si raccomanda una marcia più bassa. Il numero visualizzato con la freccia indica la marcia raccomandata.

## Sistemi di trazione

### Trazione integrale

I veicoli con questa funzione mandano sempre potenza motore a tutte e quattro le ruote del veicolo. E' completamente automatica e si regola da sola a seconda delle condizioni stradali.

## Freni

### Sistema di antibloccaggio (ABS)

Questo veicolo è dotato ABS, un sistema frenante elettronico avanzato che aiuta ad evitare lo slittamento in frenata.

Quando il veicolo inizia ad allontanarsi l'ABS si controlla. Durante questo test, è possibile sentire un rumore di motore o ticchettio, e si potranno notare anche lievi movimenti del pedale del freno. Questo è normale.



Se c'è un problema con l'ABS, la spia rimarrà accesa. Vedere *Spia del sistema di antibloccaggio (ABS)* ⇨ 132.

Quando, guidando in sicurezza su strada bagnata, si è costretti a schiacciare a fondo il freno e continuare a frenare per evitare un ostacolo improvviso, una centralina rileva il rallentamento delle ruote. Se una delle ruote sta per smettere di girare, il computer farà intervenire i freni separatamente su ogni ruota.

L'ABS può modificare la pressione dei freni su ogni ruota, a seconda del caso, più velocemente di quanto potrebbe il conducente. Ciò vi permette di sterzare evitando l'ostacolo mentre frenate energicamente.

Non appena vengono attivati i freni, il computer continua a ricevere aggiornamenti sulla velocità delle ruote e allo stesso tempo regola di conseguenza la pressione dei freni.

È importante ricordare che l'ABS non cambia il tempo necessario per portare il piede al pedale del freno o non sempre diminuisce lo spazio di frenata. Se ci si avvicina troppo al veicolo che precede, e se quel veicolo rallenta o si ferma improvvisamente non ci sarà

abbastanza tempo per azionare i freni. Lasciare sempre davanti al proprio veicolo la distanza necessaria per fermarsi, anche in presenza di ABS.

### Uso dell'ABS

Non azionare più volte il freno. Tenere premuto il pedale del freno fino in fondo e lasciare agire l'ABS. È possibile che si senta l'entrata in funzione della pompa o del motorino dell'ABS e che si avverta il pedale del freno che pulsa. Questo è normale.

### Frenata di emergenza

L'ABS vi consente di sterzare e frenare allo stesso tempo. In molti casi di emergenza, sterzare può aiutare più ancora della migliore frenata.

## Freno di stazionamento (Manuale)



Per azionare il freno di stazionamento premere il pedale del freno normale, poi premere il freno di stazionamento.

Se il quadro è acceso, la spia dell'impianto frenante si accenderà. Vedere *Spia Impianto Frenante* ⇨ 131.

**Attenzione**

Guidare con il freno di stazionamento inserito può surriscaldare il sistema frenante e causare l'usura prematura o danni ai componenti del sistema frenante. Assicurarsi che il freno di stazionamento sia disinserito completamente e la spia di avvertimento del freno sia spenta prima di guidare.

Per disinserire il freno di stazionamento, tenere premuto il pedale del freno e poi premere il pedale del freno di stazionamento fino a che non si percepisce il rilascio del pedale. Alzare lentamente il piede dal pedale del freno di stazionamento. Se il freno di stazionamento non è disinserito quando si inizia la marcia, la spia dell'impianto frenante si accenderà e verrà emesso un segnale acustico per avvertire che il freno di stazionamento è ancora inserito.

**Freno di stazionamento (Elettrico)**

Se dotato di freno di stazionamento elettrico (EPB), l'interruttore si trova a sinistra del quadro strumenti. L'EPB può sempre essere attivato, anche a quadro spento. Per evitare il consumo della batteria, evitare di ripetere i cicli EPB quando il motore non è in funzione.

Il sistema è dotato di una spia rossa che indica lo stato del freno di stazionamento e di una spia ambra del freno di stazionamento. Vedere *Luce del freno di stazionamento* ⇨ 132 e *Luce per la manutenzione del freno di stazionamento elettrico* ⇨ 132. Sono disponibili anche messaggi del Driver Information Center (DIC) relativi al freno di stazionamento. Vedere *Messaggi sistema di frenata* ⇨ 146. In caso di energia elettrica insufficiente, il sistema EPB non può essere applicato o rilasciato.

Prima di scendere dal veicolo, controllare la spia rossa che indica lo stato del freno di stazionamento per assicurarsi che il freno stesso sia stato attivato.

**Inserimento EPB**

Per inserire l'EPB:

1. Assicurarsi che il veicolo sia stato arrestato completamente.
2. Sollevare momentaneamente l'interruttore dell'EPB.

Lo spia rossa dello stato del freno di stazionamento lampeggia per poi rimanere fissa quando l'EPB viene inserito completamente. Se la spia rossa di stato del freno di stazionamento lampeggia continuamente, significa che l'EPB è solo parzialmente inserito, oppure si è verificato un problema con l'EPB. Sarà visualizzato un messaggio sul DIC. Rilasciare l'EPB e cercare di inserirlo nuovamente. Se la spia non si accende o continua a lampeggiare, sottoporre il veicolo a manutenzione. Non guidare il veicolo se la spia rossa di stato del freno di stazionamento lampeggia. Rivolgersi al proprio concessionario. Vedere *Luce del freno di stazionamento* ⇨ 132.

Se la spia ambrata del freno di stazionamento è accesa, sollevare l'interruttore EPB e mantenerlo in posizione. Continuare a tenere premuto l'interruttore fino a quando la spia rossa di stato del freno di stazionamento resta accesa. Se la spia ambrata del freno di stazionamento è accesa, rivolgersi al proprio concessionario.

Se l'EPB è inserito col veicolo in movimento, il veicolo decelererà finché l'interruttore non viene tenuto sollevato. Se l'interruttore viene mantenuto in posizione sollevata fino a quando il veicolo non si arresta, l'EPB rimarrà inserito.

Il veicolo potrebbe inserire l'EPB automaticamente in alcune situazioni a veicolo fermo. Questo è normale ed è eseguito per controllare periodicamente il corretto funzionamento del sistema EPB.

Se il sistema EPB non riesce ad inserirsi, le ruote posteriori dovrebbero essere bloccate per impedire il movimento del veicolo.

### Disinserimento del sistema EPB

Per disinserire l'EPB:

1. Posizionare l'accensione in posizione ACC/ACCESSORY/START (acc/accessorio/avviamento).
2. Azionare e tenere premuto il pedale del freno.

3. Premere momentaneamente l'interruttore EPB sotto.

L'EPB è disinserito quando la spia rossa di stato del freno di stazionamento è spenta.

Se la spia ambrata del freno di stazionamento è accesa, disinserire l'EPB premendo l'interruttore dell'EPB sotto e tenendolo in posizione. Continuare a tenere premuto l'interruttore fino a quando la spia rossa di stato del freno di stazionamento non si spegne. Se la spia rimane accesa dopo che si tenta il disinserimento, rivolgersi al proprio concessionario.

### Attenzione

Guidare con il freno di stazionamento inserito può surriscaldare il sistema frenante e causare l'usura prematura o danni ai componenti del sistema frenante. Assicurarsi che il freno di stazionamento sia disinserito completamente e la spia di avvertimento del freno sia spenta prima di guidare.

## Disinserimento automatico EPB

L'EPB si sbloccherà automaticamente se il veicolo è in movimento, in marcia e se viene fatto un tentativo di metterlo in movimento. Evitare un'accelerazione rapida con il sistema EPB inserito, per preservare la durata delle guarnizioni dei freni.

## Assistenza alla frenata

Questo veicolo è dotato di funzione di assistenza alla frenata, messa a punto come ausilio per il conducente all'ora di arrestare il veicolo o diminuirne la velocità in condizioni di emergenza. Questa funzione sfrutta il modulo di controllo del freno idraulico del sistema di stabilizzazione per integrare l'impianto frenante servoassistito in condizioni in cui il conducente abbia premuto il pedale del freno velocemente e con forza tentando di arrestare velocemente o diminuire la velocità del veicolo. Il modulo di controllo del freno

idraulico del sistema di stabilizzazione aumenta la pressione del freno ad ogni angolo del veicolo fino all'attivazione dell'ABS. Una lieve pulsazione del pedale del freno o un lieve movimento dello stesso in questo caso sono normali, e il conducente dovrà continuare a premere il pedale del freno come richiesto dalla situazione di guida. La funzione di assistenza alla frenata si disinserirà automaticamente quando si rilascerà il pedale del freno o quando la pressione sul pedale verrà velocemente ridotta.

## Assistenza per le partenze in salita (Hill Start Assist, HSA)

Questo veicolo ha una funzione HSA che potrebbe essere utile quando il veicolo viene arrestato su un pendio sufficiente ad attivare la funzione HSA. Questa funzione è stata progettata per impedire al veicolo di muoversi, in avanti o in retromarcia, quando non in marcia. La funzione HSA si attiva

automaticamente dopo che il conducente si è fermato completamente e tiene il veicolo in arresto su una discesa. Durante il periodo di transizione che intercorre tra il rilascio del pedale del freno da parte e l'inizio dell'accelerazione su un pendio, la funzione HSA mantiene la pressione di frenata per due secondi per evitare che il veicolo inizi a muoversi. I freni si sbloccano automaticamente quando il pedale dell'acceleratore viene azionato entro due secondi. Non si attiverà se il veicolo ha una marcia inserita ed è rivolto verso la discesa o se è rivolto verso la salita ed è in R (retromarcia).

## Sistema di controllo della guida (RCS)

### Controllo trazione/ Controllo elettronico della stabilità

#### Funzione di sistema

Il veicolo è dotato di un sistema di controllo della trazione (TCS) e StabiliTrak<sup>®</sup>, un sistema di controllo elettronico della stabilità. Questi sistemi aiutano a limitare lo slittamento delle ruote e ad assistere il conducente a mantenere il controllo, specialmente su percorsi stradali sdruciolevoli.

TCS si attiva se rileva che una qualsiasi delle ruote motrici gira a vuoto o inizia a perdere trazione. Se ciò accadesse, il sistema TCS frena le ruote che girano a vuoto e riduce la coppia motore per limitare lo slittamento.

Lo StabiliTrak si attiva quando il veicolo rileva una differenza tra il percorso previsto e la direzione di marcia effettiva del veicolo. Lo

StabiliTrak applica pressione frenante su ogni ruota del veicolo in modo selettivo, per aiutare il conducente a mantenere il veicolo in traiettoria.

Se si utilizza il controllo automatico della velocità di crociera e il controllo trazione o StabiliTrak iniziano a limitare lo slittamento delle ruote, il controllo automatico della velocità di crociera si disinserisce. Il controllo automatico della velocità di crociera può essere riattivato quando le condizioni stradali lo consentono.

Entrambi i sistemi si azionano automaticamente quando il veicolo viene avviato e inizia a muoversi. I sistemi possono essere uditi o sentiti durante il loro funzionamento o quando si eseguono controlli diagnostici. Si tratta di una cosa normale, e non indica alcun problema del veicolo.

Si raccomanda di lasciare entrambi i sistemi attivi in condizioni di guida normali; tuttavia, potrebbe essere necessario disattivare il TCS se il veicolo rimane bloccato nella

sabbia, nel fango, sul ghiaccio o nella neve. Vedere *Se il Veicolo è Bloccato* ⇨ 206 e "Attivazione e disattivazione del sistema" più avanti in questa sezione.



La spia di entrambi i sistemi si trova nel quadro strumenti. Questa spia:

- Lampeggerà quando il TCS sta limitando lo slittamento delle ruote.
- Lampeggerà quando viene attivato StabiliTrak.
- Accendere e lasciare azionato quando uno dei sistemi non funziona.

Se uno qualsiasi dei sistemi non riesce ad accendersi o ad attivarsi, nel Driver Information Center (DIC) apparirà un messaggio,  si azionerà e resterà azionato per indicare che il sistema è inattivo e

non sta assistendo il conducente nel mantenimento del controllo. Il veicolo è sicuro da guidare, ma la guida dovrebbe essere regolata di conseguenza.

Se  si accende e resta azionato:

1. Arrestare il veicolo.
2. Spegnerne il motore e attendere 15 secondi.
3. Avviare il motore.
4. Guidare.



Se la spia  si accende e rimane a luce fissa, è possibile che il veicolo richieda più tempo per poter diagnosticare il problema. Se la condizione persiste, consultare il proprio concessionario.



### Disattivazione e attivazione dei sistemi

Il pulsante  delle funzioni TCS e StabiliTrak si trova nella console centrale (ATS) o sul volante (ATS-V).



### Attenzione



Non frenare ripetutamente né eseguire forti accelerazioni quando il TCS è spento. Gli organi di trasmissione del veicolo potrebbero subire danni.

Per disattivare solo il TCS, premere e rilasciare il pulsante . La spia Traction Off  (Trazione disattivata) si accende sul cruscotto e appare il messaggio DIC appropriato. Vedere *Messaggi del sistema di controllo della corsa* ⇨ 154.

Per attivare di nuovo il TCS, premere e rilasciare il pulsante . La spia Traction Off  (Trazione disattivata) che appare sul cruscotto si spegne.

Se il TCS sta limitando lo slittamento delle ruote quando il pulsante  è premuto, il sistema non si disattiverà fino a quando le ruote non smettano di girare a vuoto.

Per disattivare sia il TCS che lo StabiliTrak, premere e tenere premuto il pulsante  fino a quando la spia di disinserimento trazione  e la spia di disinserimento StabiliTrak  si accendono e restano accese nel quadro strumenti. Verrà visualizzato l'appropriato messaggio nel DIC. Vedere *Messaggi del sistema di controllo della corsa* ⇨ 154.

Per attivare TCS e StabiliTrak, premere e rilasciare il pulsante . La spia Traction Off  (Trazione disattivata) e StabiliTrak OFF  sul cruscotto si spengono.

L'aggiunta di accessori può influenzare le prestazioni del veicolo. Vedere *Accessori e modifiche alla vettura* ⇨ 275.

### Controllo della modalità di guida

Il Driver mode Control (Controllo della modalità di guida) tenta di apportare una maggiore sensazione sportiva, fornire un maggiore

comfort di guida, o assistere nelle differenti condizioni meteo o di terreno. Il sistema modifica automaticamente le calibrazioni software di vari sotto-sistemi. In base al pacchetto di opzioni, funzioni disponibili e modalità selezionate, le sospensioni, lo sterzo e il gruppo propulsore modificheranno le calibrazioni così da ottenere le caratteristiche della modalità desiderata. Se il veicolo ha in dotazione il controllo magnetico della corsa, la selezione delle varie modalità di guida regola la corsa del veicolo per migliorare le prestazioni di guida in base alle condizioni della strada e della modalità selezionata.

Il controllo della modalità di guida comprende tre o quattro modalità: Tour, Sport, Snow/Ice (neve/ghiaccio) e Track (pista) (solo LF4). Premere e rilasciare il pulsante MODE (Modalità) (ATS) oppure premere il pulsante  $\wedge$  o  $\vee$  (ATS-V) nella console centrale per attivare il menu delle modalità nel quadro strumenti. Con la prima pressione del pulsante sarà mostrata la modalità corrente. Le pressioni

seguenti scorreranno tra le modalità disponibili. Le modalità Tour e Sport saranno percepite simili su strade facili. Selezionare una nuova impostazione quando cambiano le condizioni di guida.

### **Modalità Tour (turistica)**

Da usare per i percorsi urbani normali e le autostrade, per offrire una guida liscia e leggera.

### **Modalità Sport**

Da usare quando le condizioni o la preferenza personale richiedono un maggiore controllo della risposta.

Quando selezionata, sul Driver Information Center apparirà la spia Modalità Sport.

Quando si è in modalità Sport o Track, il veicolo cambierà marcia automaticamente ma potrebbe mantenere una marcia più bassa più a lungo di quanto accada nella modalità di guida normale, basata sulla frenata, sulla pressione dell'acceleratore e sull'accelerazione laterale del veicolo. Vedere *Cambio automatico* ⇨ 220. La sterzata cambierà per

offrire un controllo molto più preciso. Se il veicolo è dotato di controllo magnetico della corsa, la sospensione cambierà per offrire una migliore prestazione in curva.

Attraverso questa modalità, è possibile accedere alla modalità di guida competitiva.

### **Modalità Snow/Ice (neve/ghiaccio)**

Da usare quando è necessaria una maggiore forza traente in condizioni di slittamento. Quando si parte in accelerazione da uno stop il cambio userà la 2a (seconda) marcia invece della 1a (prima). Il veicolo salirà di marcia normalmente durante lo spostamento.

Solo per la versione LF4, la modalità Snow/Ice utilizzerà una mappa diversa del pedale acceleratore al fine di ottimizzare la trazione sulle superfici scivolose. Il pedale acceleratore ridurrà la coppia motore in base a brevi pressioni del pedale. Anche il comportamento del cambio varierà per agevolare il mantenimento della trazione.



Quando selezionata, la spia della modalità Snow/Ice (neve/ghiaccio) si accenderà sul DIC.

Questa funzione non è progettata per essere usata quando il veicolo è bloccato in sabbia, fango, ghiaccio, neve o ghiaia. Se il veicolo resta bloccato, vedere *Se il Veicolo è Bloccato* ⇨ 206.

### **Modalità Track (solo LF4)**

Utilizzarla quando si desidera la massima tenuta del veicolo. Quando è selezionata, la spia della modalità Track si accenderà sul DIC.

Il pedale acceleratore è regolato per offrire il massimo controllo nei momenti in cui la guida diventa più energica.

Il cambio automatico e lo sterzo funzioneranno in maniera simile alla modalità Sport.

Le sospensioni Magnetic Ride Control si imposteranno sul livello ottimale per fornire risposta del veicolo.



Attraverso questa modalità, è possibile accedere alla modalità di guida competitiva.

Utilizzare questa modalità quando si guida sui circuiti chiusi o piste dragstrip.



I sistemi del veicolo sono ottimizzati per fornire le massime prestazioni su pista.

Questa modalità permette di accedere al sistema di gestione della trazione performante PTM (Performance Traction Management) nella modalità di guida competitiva.

### **Modalità di guida competitiva**

Per selezionare questa modalità di gestione opzionale, premere rapidamente il pulsante  due volte e sul DIC sarà visualizzato il relativo messaggio. Quando è attiva la modalità di guida competitiva, la spia di disinserimento della trazione  e la spia di disinserimento StabiliTrak  si

accenderanno nel quadro strumenti. Il sistema TCS non limiterà il pattinamento delle ruote, il differenziale autobloccante elettronico (ELSD) aumenterà l'agilità del veicolo e occorrerà applicare uno sforzo maggiore per girare il volante. Fare riferimento alla sezione "Differenziale autobloccante (solo LF4 e serie V)" nella parte a seguire. Regolare la guida di conseguenza.

Premere nuovamente il pulsante  oppure portare l'accensione su ACC/ACCESSORY e riavviare il veicolo per ripristinare la funzione TCS. La spia di disinserimento della trazione  e la spia di disinserimento StabiliTrak  si spegneranno nel quadro strumenti.

#### **Attenzione**

Quando il controllo trazione è spento, o la modalità guida competitiva è attiva, è possibile perdere la trazione.

## Sistema Performance Traction Management (solo serie V)

Il Performance Traction Management (PTM) integra i sistemi di controllo della trazione, lo StabiliTrak e il Magnetic Ride Control per fornire prestazioni migliori e costanti durante le svolte. La quantità di potenza motore disponibile si basa sulla modalità selezionata, sulle condizioni del percorso, sulle capacità del conducente e sul raggio di ogni svolta.



Questa spia è accesa quando il veicolo è in modalità PTM.

Per selezionare questa modalità di gestione opzionale, è necessario che la modalità di guida sia Track. Successivamente, premere con rapidità il pulsante TCS/StabiliTrak  nella consolle centrale per due

volte. Sul DIC apparirà il messaggio PERF TRAC 1 - WET ACTIVE HANDLING ON (Performance Traction 1 – bagnato, inserimento Active Handling).

Quando il sistema PTM è attivo, i pulsanti su/giù non cambieranno più le modalità di guida ma quelle del sistema PTM.

Per selezionare una modalità con sistema PTM attivo, premere i pulsanti del controllo della modalità di guida/PTM nella consolle centrale.

Per vivere i vantaggi di questo sistema in termini di prestazioni, dopo essere entrati in curva, nel punto in cui avviene l'accelerazione normale, premere l'acceleratore a fondo. Il sistema PTM modificherà il livello di potenza del motore per un'uscita di curva regolare e costante.

Il sistema PTM è dotato di cinque modalità. Queste modalità possono essere selezionate premendo i pulsanti controllo della modalità di guida/PTM nella consolle centrale. Scorrere su o giù le modalità 1-5 premendo il pulsante MODE

SELECT (Selezione modalità) verso l'alto e verso il basso. La descrizione che segue riguarda il display DIC e l'uso consigliato di ciascuna modalità:

### PERF TRAC 1 - WET ACTIVE HANDLING ON (Performance Traction 1 - bagnato, inserimento Active Handling)

- Intesa per conducenti di tutti i livelli.
- Solo in condizioni di umidità - uso non previsto in caso di pioggia battente o acqua stagnante.
- Il sistema StabiliTrak è inserito e la potenza del motore è ridotta in base alle condizioni.

### PERF TRAC 2 - DRY ACTIVE HANDLING ON (Performance Traction 2 – asciutto, inserimento Active Handling)

- Ideato per l'uso da parte di conducenti meno esperti o quando si provi un percorso nuovo.

- Solo in condizioni di asciutto.
- Il sistema StabiliTrak è inserito e la potenza del motore è leggermente ridotta.

### **PERF TRAC 3 - SPORT ACTIVE HANDLING ON (Performance Traction 3 – Sport, inserimento Active Handling)**

- Ideato per l'uso da parte di conducenti che hanno familiarità con la pista.
- Solo in condizioni di asciutto.
- Richiede capacità superiori rispetto alla modalità 2.
- Il sistema StabiliTrak è inserito e la potenza disponibile del motore è maggiore rispetto alla modalità 2.



### **PERF TRAC 4 - SPORT ACTIVE HANDLING OFF (Performance Traction 4 – Sport, disinserimento Active Handling)**

- Ideato per l'uso da parte di conducenti che hanno familiarità con la pista.
- Solo in condizioni di asciutto.
- Richiede capacità superiori rispetto alla modalità 2 o 3.
- Il sistema StabiliTrak è disinserito e la potenza disponibile del motore è pari a quella della modalità 3.

### **PERF TRAC 5 - RACE ACTIVE HANDLING OFF (Performance Traction 5 – gara, disinserimento Active Handling)**

- Ideato per l'uso da parte di conducenti che hanno familiarità con la pista.
- Solo in condizioni di asciutto.

- Richiede capacità di guida superiori rispetto alle altre modalità.
- Il sistema StabiliTrak è disinserito e la potenza del motore è disponibile per la massima velocità di percorrenza in curva.

Premere e rilasciare il pulsante TCS/StabiliTrak  per disattivare il sistema PTM e tornare ai sistemi di controllo della trazione e StabiliTrak. La spia trazione disinserita  e la spia StabiliTrak OFF  si spegneranno.

### **Controllo di lancio (solo LF4 e serie V)**

Nella modalità di guida competitiva (LF4) o con il sistema Performance Traction Management (serie V), è disponibile funzione di controllo di lancio che consente al conducente di raggiungere alti livelli di accelerazione del veicolo in traiettorie rettilinee. Il controllo di lancio è una forma di controllo della trazione che gestisce il girare dello pneumatico lanciando il veicolo.

Questa funzione è destinata all'uso nelle corse su pista al chiuso dove si desiderino tempi costanti da zero a sessanta su quarto di miglio.

Il Launch Control è disponibile solo quando si soddisfino i seguenti criteri:

- È selezionata la modalità di guida competitiva (LF4) o qualsiasi modalità di Performance Traction Management (serie V). La spia TCS appare sullo quadro strumenti e appare il messaggio DIC appropriato.
- Il veicolo non sia in movimento.
- Il volante è orientato in avanti.
- Il pedale del freno deve essere premuto con decisione sul pavimento, come in caso di frenata improvvisa.
- Il pedale dell'acceleratore viene premuto rapidamente e a fondo. (Se il veicolo si muove a causa della pressione completa dell'acceleratore, rilasciare l'acceleratore, premere il pedale del freno con maggiore

decisione e premere nuovamente l'acceleratore completamente).

La funzione di Launch Control inizialmente limiterà il numero di giri del motore quando il conducente preme rapidamente il pedale dell'acceleratore per aprire completamente la farfalla. Lasciar stabilizzare il regime del motore. Un rilascio regolare e rapido del pedale del freno, mantenendo al contempo il pedale dell'acceleratore completamente premuto, gestirà lo slittamento delle ruote.

Dopo che il veicolo è stato lanciato, il sistema continua in modalità guida competitiva (LF4) o modalità PTM (serie V).

La modalità guida competitiva, PTM e controllo di lancio sono sistemi ideati per la guida su pista e non per l'uso su strade pubbliche. I sistemi non sono ideati in modo da compensare la mancanza di esperienza del conducente o la sua mancanza di familiarità con il tracciato di corsa.

## Assale posteriore con differenziale a slittamento limitato (eccetto LF4 e serie V)

Se presente, il differenziale autobloccante meccanico può fornire una maggiore trazione sulla neve, fango, ghiaccio, sabbia o pietrisco. Funziona per la maggior parte del tempo come un normale assale, ma quando la trazione è bassa, consente alla ruota motrice con più trazione di spostare il veicolo. Sui veicoli con differenziale a slittamento limitato, utilizzati in condizioni gravose, sostituire il liquido dell'assale posteriore. Vedere *Modalità di guida da competizione* ⇨ 232 e *Manutenzione programmata* ⇨ 361.

## Assale posteriore con differenziale a slittamento limitato (solo LF4 e serie V)

Se presente, il differenziale ELSD (Electronic Limited Slip Differential) si attiva automaticamente. Il sistema ELSD monitora attivamente i sensori del veicolo e i comandi in ingresso impartiti dal conducente per determinare in quale misura apportare le modifiche in base alle condizioni. Con l'ELSD, il veicolo ha:

- maggior controllo alle alte velocità;
- migliore trazione in curva, consentendo così una maggiore accelerazione;

- maggiore precisione dello sterzo;
- maggiore agilità;
- l'integrazione con il sistema StabiliTrak.

Sui veicoli con differenziale ELSD, utilizzati in condizioni gravose, sostituire il liquido dell'assale posteriore. Vedere *Modalità di guida da competizione* ⇨ 232 e *Manutenzione programmata* ⇨ 361.

## Controllo automatico della velocità di crociera

Con il controllo della velocità di crociera, è possibile mantenere una velocità a pari a circa 40 km/h (25 miglia/ora) senza tenere il piede sull'acceleratore. Il controllo della velocità di crociera non funziona con velocità inferiori a circa 40 km/h (25 miglia/ora).



### Avvertenza

Il controllo della velocità di crociera può essere pericoloso quando non è possibile guidare a velocità costante in condizioni di sicurezza. Non utilizzare su strade piene di curve o con traffico pesante.

Il controllo della velocità di crociera può essere pericoloso se utilizzato su strade sdruciolevoli. In tali casi, i mutamenti rapidi della trazione dei pneumatici

(Continuazione)

### Avvertenza (Continuazione)

possono portare a slittamenti eccessivi delle ruote e quindi alla perdita di controllo del veicolo. Evitare di utilizzarlo su strade sdruciolevoli.

Se il sistema StabiliTrak® inizia a limitare lo slittamento delle ruote mentre il controllo automatico della velocità di crociera è in funzione, quest'ultimo si disattiva automaticamente. Vedere *Controllo trazione/Controllo elettronico della stabilità* ⇨ 229. Se si verifica un allarme collisione a controllo automatico della velocità di crociera attivato, tale controllo automatico si disinserisce. Vedere *Sistema di allarme collisione anteriore (FCA)* ⇨ 253. Quando le condizioni stradali permettono di riutilizzarlo senza rischi, sarà possibile riattivarlo.

Se i freni vengono azionati, il controllo della velocità di crociera si disattiva.

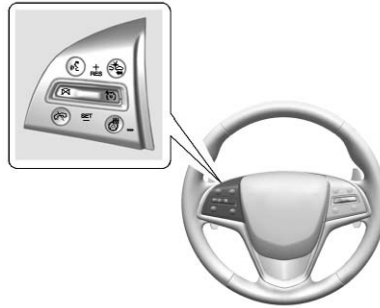

**☺ (On/Off)** : Premere per attivare e disattivare il sistema. Un segnale bianco per il controllo automatico della velocità di crociera appare nel quadro strumenti all'accensione della velocità di crociera.



**+RES (Ripristina/Accelera)** : Se è memorizzata una velocità, premere brevemente il comando Su per ripristinare tale velocità o mantenerlo premuto per accelerare. Se il controllo automatico della velocità di crociera è già attivo, utilizzarlo per aumentare la velocità del veicolo. Per aumentare la velocità di 1 km/h (o 1 miglia/ora), premere +RES sopra fino al primo

fermo. Per aumentare la velocità fino alla tacca successiva di 5 km/ora (o 5 miglia/ora) sul tachimetro, premere +RES sopra fino al secondo fermo.

**SET- (Imposta/Decelera)** : Premere brevemente il controllo sotto per impostare la velocità e attivare il controllo automatico della velocità di crociera. Se il controllo automatico della velocità di crociera è già attivo, utilizzarlo per diminuire la velocità del veicolo. Per diminuire la velocità di 1 km/h (1 miglia/ora), premere SET- sotto fino al primo fermo. Per diminuire la velocità fino alla tacca successiva di 5 km/ora (5 miglia/ora) sul tachimetro, premere SET- in basso fino al secondo fermo.

**✕ (Annulla)** : Premere per disattivare il controllo della velocità di crociera senza cancellare dalla memoria la velocità impostata.

### Impostazione del controllo della velocità di crociera

Se  è attivo anche se non utilizzato, è possibile attivare accidentalmente SET- o +RES entrando inavvertitamente nella modalità di controllo automatico della velocità di crociera. Mantenere  disattivato se non in uso.

1. Premere .
2. Raggiungere la velocità desiderata.
3. Premere e rilasciare SET- .
4. Sollevare il piede dall'acceleratore.

Quando il controllo della velocità di crociera è stato impostato sulla velocità desiderata, sul quadro strumenti apparirà la spia verde del controllo stesso e sul Display Head-Up (se in dotazione) apparirà un messaggio con la velocità di crociera.

### Ripristinare una velocità impostata

Se il controllo automatico della velocità di crociera è impostato su una velocità desiderata e si applicano i freni o il pulsante , il controllo automatico della velocità di crociera viene disattivato senza cancellare la velocità impostata dalla memoria.

Quando la velocità del veicolo raggiunge circa 40 km/ora (25 miglia/ora) o più, premere brevemente +RES verso l'alto fino al primo fermo. Il veicolo ritorna alla velocità precedentemente impostata.

### Aumento della velocità quando il controllo automatico della velocità di crociera ha una velocità impostata

Se il controllo della velocità di crociera è già attivato:

- Premere e tenere premuto +RES sopra fino al raggiungimento della velocità desiderata, poi rilasciarlo.

- Per aumentare la velocità del veicolo in piccoli incrementi premere brevemente +RES sopra fino al primo fermo. Per ciascuna pressione, il veicolo andrà più veloce di circa 1 km/h (1 miglia/ora).
- Per aumentare la velocità del veicolo in incrementi maggiori premere brevemente +RES sopra fino al secondo fermo. Per ogni pressione, la velocità del veicolo aumenta di 5 km/ora (5 miglia/ora) per tacca del tachimetro.

Il tachimetro può essere visualizzato sia in unità inglesi che metriche. Vedere *Quadro strumenti* ⇨ 122. I valori di aumento dipendono all'unità visualizzata.

### Riduzione della velocità quando il controllo automatico della velocità di crociera ha una velocità impostata

Se il controllo della velocità di crociera è già attivato:

- Premere e tenere premuto SET- sotto fino al raggiungimento della riduzione della velocità desiderata, poi rilasciarlo.
- Per diminuire la velocità del veicolo in piccoli incrementi, premere brevemente SET- sotto fino al primo fermo. Per ciascuna pressione, il veicolo andrà più piano di circa 1 km/h (1 miglia/ora).
- Per diminuire la velocità del veicolo in incrementi maggiori, premere brevemente SET- sotto fino al secondo fermo. Per ogni pressione, la velocità del veicolo diminuisce di 5 km/ora (5 miglia/ora) per tacca del tachimetro.

Il sistema di controllo automatico della velocità di crociera Cruise control può frenare automaticamente per rallentare il veicolo (solo modello ATS).

Il tachimetro può essere visualizzato sia in unità inglesi che metriche. Vedere *Quadro strumenti* ⇨ 122. I valori di aumento dipendono all'unità visualizzata.

### Sorpasso di un altro veicolo utilizzando il controllo della velocità di crociera

Utilizzare il pedale dell'acceleratore per aumentare la velocità del veicolo. Levando il piede dall'acceleratore, il veicolo rallenterà alla velocità di crociera impostata in precedenza. Contemporaneamente alla pressione del pedale dell'acceleratore o appena dopo il suo rilascio per disinserire il controllo automatico della velocità di crociera, la pressione sull'interruttore SET- determinerà l'impostazione del controllo automatico della velocità di crociera alla velocità corrente del veicolo.

### Utilizzo del controllo della velocità di crociera in collina



Il buon funzionamento del controllo della velocità di crociera in collina dipende dalla velocità del veicolo, dal carico, e dalla pendenza. In caso di forti salite, potrebbe essere necessario premere l'acceleratore per mantenere la velocità impostata del veicolo. Percorrendo una discesa, il sistema Cruise control può frenare automaticamente per rallentare il veicolo (solo modello ATS). Inoltre, potrebbe essere necessario frenare o scalare per mantenere la velocità impostata del veicolo. Se viene premuto il pedale del freno il controllo automatico della velocità di crociera si disattiva.

### Disattivazione del controllo della velocità di crociera

Quattro sono i metodi per disattivare il controllo della velocità di crociera:

- Premere leggermente il pedale del freno.
- Spostare la leva del cambio in N (folle).



- Premere .
- Premere .

### Cancellazione della velocità dalla memoria

La velocità impostata del controllo della velocità di crociera viene eliminata dalla memoria premendo il pulsante  oppure disattivando l'accensione.

### Cruise control adattivo

Se è presente il Cruise control adattivo (ACC), questo consente al conducente di selezionare la velocità di regolazione del controllo automatico della velocità di crociera e lo spazio di sicurezza. Prima di usare questo sistema leggere interamente la seguente sezione. L'intervallo di sicurezza è il tempo di sicurezza tra il proprio veicolo e il veicolo rilevato direttamente davanti nel percorso di spostamento nella stessa direzione. Se non viene rilevato alcun veicolo sul proprio percorso, l'ACC funziona come un normale controllo automatico della velocità di crociera. L'ACC utilizza

sensori radar e una telecamera. Vedere *Dichiarazione di conformità* ⇨ 374.

Se viene rilevato un veicolo sul proprio percorso, l'ACC può applicare una accelerazione o un limite, moderare la frenatura per mantenere l'intervallo di sicurezza selezionato. Per disattivare l'ACC premere il freno. Se l'ACC sta controllando la velocità del proprio veicolo quando si attiva il Sistema di controllo della trazione (TCS) o il sistema StabiliTrak, l'ACC potrebbe disattivarsi automaticamente. Vedere *Controllo trazione/Controllo elettronico della stabilità* ⇨ 229. Quando le condizioni della strada consentiranno un uso sicuro dell'ACC, questo sarà ripristinato.

L'ACC non si attiverà se il TCS o il sistema di controllo della stabilità elettronica StabiliTrak è disattivato.



### Avvertenza

L'ACC ha una capacità frenante limitata e non è in grado di rallentare in tempo sufficiente da evitare un impatto con un veicolo che precede. Questo può accadere quando i veicoli frenano improvvisamente, si arrestano, o invadono la propria corsia. Vedere anche "Avviso al conducente" in questa sezione. È sempre necessaria la massima attenzione durante la guida ed è necessario essere sempre pronti ad azionare i freni. Vedere *Guida difensiva* ⇨ 195.

### Avvertenza

Il sistema ACC non è in grado di rilevare bambini, pedoni, animali o altri oggetti, pertanto non può frenare.

Non utilizzare il sistema ACC quando:

- Su strade tortuose e scoscese o quando i sensori sono bloccati da neve, ghiaccio o sporco. Il sistema non è in grado di rilevare un veicolo che precede. Mantenere pulita l'intera parte frontale del veicolo.
- La visibilità è bassa, ad esempio in condizioni di nebbia, pioggia o neve. La funzionalità dell'ACC è limitata in queste situazioni.
- Su strade sdruciolevoli, in cui le modifiche rapide dell'aderenza degli

(Continuazione)

### Avvertenza (Continuazione)

pneumatici può provocare uno slittamento eccessivo delle ruote.

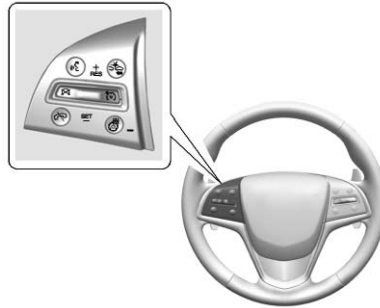

 **(On/Off)** : Premere per attivare o disattivare il sistema. Una spia bianca del controllo della velocità di crociera si accende.

**+RES (Ripristina/Accelera)** : Premere brevemente il comando in su per riprendere la velocità precedentemente impostata o per aumentare la velocità del veicolo se

l'ACC è già attivato. Per aumentare la velocità di 1 km/h (1 miglia/ora), premere +RES sopra fino al primo fermo. Per aumentare la velocità fino alla tacca successiva di 5 km/ora (5 miglia/ora) sul tachimetro, premere +RES sopra fino al secondo fermo.

#### **SET- (Imposta/Decelera)** :

Premere il comando brevemente in giù per impostare la velocità e attivare l'ACC o diminuire la velocità del veicolo se tale controllo è già attivato. Per diminuire la velocità di 1 km/h (1 miglia/ora), premere SET- sotto fino al primo fermo. Per diminuire la velocità fino alla tacca successiva di 5 km/ora (5 miglia/ora) sul tachimetro, premere SET- sotto fino al secondo fermo.

 **(Annulla)** : Premere per disattivare l'ACC senza cancellare dalla memoria la velocità impostata.

 **(Intervallo distanza sicurezza)** : Premere per selezionare un'impostazione seguente del tempo (o distanza) restante per ACC pari a Lontano, Medio o Vicino.

### Impostazione del Cruise control adattivo

Se il controllo della velocità di crociera è acceso quando non in uso, il controllo on/off della velocità di crociera potrebbe risultare premuto e il controllo della velocità di crociera potrebbe attivarsi anche se non desiderato. Tenere il controllo della velocità di crociera disattivato se non in uso.

Selezionare la velocità di crociera desiderata. Questa è la velocità tenuta dal veicolo quando non sono rilevati veicoli sul proprio percorso.

L'ACC non si attiva con velocità inferiori a 25 km/h (16 miglia/ora), sebbene possa essere ripristinato durante la guida a velocità più basse.

Impostazione ACC:

1. Premere .
2. Raggiungere la velocità desiderata.
3. Premere e rilasciare SET- .
4. Sollevare il piede dall'acceleratore.

Dopo aver impostato ACC, questo applicherà immediatamente i freni se viene rilevato un veicolo che precede troppo vicino rispetto all'intervallo di sicurezza impostato.



L'indicatore ACC è visualizzato sul cruscotto e sul Display Head-Up (HUD). Quando l'ACC è attivo, l'indicatore diventa verde.

Quando viene selezionata la velocità impostata bisogna essere consapevoli dei limiti di velocità, della velocità del traffico circostante e delle condizioni meteo.

### Ripristinare una velocità impostata

Se l'ACC è impostato ad una velocità desiderata e si utilizzano i freni, l'ACC viene disattivato senza eliminare la velocità impostata dalla memoria.

Per riutilizzare nuovamente l'ACC, premere brevemente +RES sopra sul volante. Il veicolo ritorna alla velocità precedentemente impostata.

### Aumento della velocità quando l'ACC è su una velocità impostata

Se l'ACC è già attivato, eseguire una delle seguenti azioni:

- Usare l'acceleratore per aumentare velocità. Premere SET- sotto. Rilasciare il comando e il pedale dell'acceleratore. Il veicolo viaggerà ora alla velocità superiore.

Quando viene premuto il pedale dell'acceleratore, l'ACC non frenerà perché sarà ignorato. Un messaggio di avvertimento verrà visualizzato sul Driver Information Center (DIC) e sul Display Head-Up (HUD). Vedere *Messaggi controllo automatico della velocità di crociera* ⇨ 147.

- Premere e tenere premuto +RES sopra fino a che la velocità impostata desiderata appare sul display, poi rilasciarlo.
- Per aumentare la velocità del veicolo in piccoli incrementi premere +RES sopra fino al primo fermo. Per ciascuna pressione, il veicolo andrà più veloce di 1 km/h (1 miglia/ora).
- Per aumentare la velocità del veicolo in incrementi maggiori premere +RES sopra fino al secondo fermo. Per ogni pressione, la velocità del veicolo aumenta di 5 km/ora (5 miglia/ora) per tacca del tachimetro.

Quando viene rilevato che non vi è alcun veicolo che precede nell'intervallo di sicurezza

selezionato, la velocità del veicolo aumenterà fino alla velocità selezionata.

Il tachimetro può essere visualizzato sia in unità inglesi che metriche. Vedere *Quadro strumenti* ⇨ 122. I valori di aumento dipendono all'unità visualizzata.

### **Riduzione della velocità quando l'ACC è su una velocità impostata**

Se l'ACC è già attivato, eseguire una delle seguenti azioni:

- Usare il freno per raggiungere la velocità inferiore selezionata. Premere SET- sotto e rilasciare il pedale dell'acceleratore. Il veicolo viaggerà ora alla velocità inferiore.
- Premere e tenere premuto SET- sotto fino al raggiungimento della riduzione della velocità desiderata, poi rilasciarlo.
- Per diminuire la velocità del veicolo in incrementi più piccoli, premere SET- sotto fino al primo fermo. Per ciascuna

pressione, il veicolo andrà più piano di circa 1 km/h (1 miglia/ora).

- Per diminuire la velocità del veicolo in incrementi maggiori, premere SET- sotto fino al secondo fermo. Per ogni pressione, la velocità del veicolo diminuisce di 5 km/ora (5 miglia/ora) per tacca del tachimetro.

Il tachimetro può essere visualizzato sia in unità inglesi che metriche. Vedere *Quadro strumenti* ⇨ 122. I valori di aumento dipendono all'unità visualizzata.

### **Selezione della distanza di sicurezza**

Se davanti viene rilevato un veicolo che procede a velocità inferiore nel seguente intervallo selezionato, l'ACC regolerà la velocità del veicolo e tenterà di conservare l'intervallo di distanza sicurezza selezionato.

Premere  sul volante per regolare l'intervallo di sicurezza. Se premuto, l'impostazione dello spazio

corrente appare brevemente sul cruscotto e sull'HUD. Pressioni successive ripetono il ciclo del pulsante di rilevazione dello spazio in tre impostazioni: Lontano, intermedio, vicino. L'impostazione dell'intervallo sarà conservata fino alla sua modifica.

Dato che ogni impostazione d'intervallo corrisponde a un tempo di sicurezza (lontano, intermedio o vicino), la distanza di sicurezza varierà sulla base della velocità del veicolo. Maggiore è la velocità del veicolo, maggiore sarà la distanza di sicurezza da un veicolo rilevato davanti. Considerate il traffico e le condizioni meteo durante la selezione dell'intervallo di sicurezza. I limiti degli intervalli selezionabili potrebbero non essere adatti a tutti i conducenti e a tutte le condizioni di guida.

La modifica dell'impostazione dell'intervallo cambia automaticamente la sensibilità della temporizzazione dell'allarme (lontano, intermedio o vicino) per la funzione di allarme collisione

anteriore (FCA). Vedere *Sistema di allarme collisione anteriore (FCA)* ⇨ 253.

### Avviso del conducente

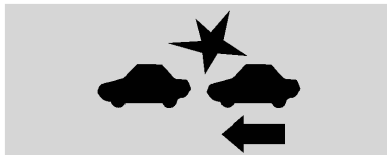

Se ACC è attivato, potrebbe essere necessario l'intervento del conducente, nel caso in cui ACC non riesca ad applicare una frenatura sufficiente in quanto ci si avvicina a un veicolo troppo rapidamente.

Quando questo si verifica, il simbolo di allarme collisione lampeggia sull'HUD sul parabrezza. Otto bip sono emessi dalla parte anteriore oppure cinque impulsi sono emessi da entrambi i lati del sistema di avviso di sicurezza sedile. Vedere i "Sistemi di rilevamento/collisione" in *Personalizzazione del veicolo* ⇨ 160.

Vedere *Guida difensiva* ⇨ 195.

### Avvicinamento e inseguimento di un veicolo



Il simbolo del veicolo che precede è nel quadro strumenti e nel display HUD.

Il simbolo di veicolo che precede si accende solo quando viene rilevato un veicolo sul percorso della propria vettura che si muove nella stessa direzione.

Se questo simbolo non si accende, l'ACC non risponde o non frena in relazione ai veicoli che precedono.

L'ACC automaticamente rallenta il veicolo e regola la velocità del veicolo per seguire il veicolo che precede nell'intervallo di sicurezza selezionato. La velocità del veicolo aumenta o diminuisce per seguire il veicolo davanti, ma non supererà la

velocità impostata. Potrà impiegare una frenatura limitata, se necessario. Quando i freni sono attivati, si accenderà la spia dei freni. La frenatura automatica potrebbe essere percepita o udita in modo differente se i freni sono impiegati manualmente. Questo è normale.

### Oggetti fermi o con un movimento molto lento

#### Avvertenza

Il Cruise control adattivo (ACC) non rileva e non reagisce ai veicoli fermi o in movimento lento di fronte. Per esempio, il sistema potrebbe non frenare per un veicolo che non è stato mai rilevato in movimento. Questo può accadere nel traffico intenso con numerosi arresti e ripartenze e quando un veicolo appare improvvisamente davanti come durante un cambiamento di corsia. La propria vettura

(Continuazione)

#### Avvertenza (Continuazione)

potrebbe non arrestarsi e quindi provocare un incidente. Adoperare la massima cautela quando si utilizza l'ACC. È sempre necessaria la massima attenzione durante la guida ed è necessario essere sempre pronti ad azionare i freni.

#### Disinnesto automatico dell'ACC

L'ACC si disinnesta automaticamente e il conducente dovrà applicare manualmente i freni per rallentare il veicolo quando:

- I sensori sono bloccati.
- Il Sistema di controllo della trazione (TCS) o il sistema di controllo della stabilità elettronica si è attivato o è stato disattivato.
- Nessun rilevamento di traffico o di altri oggetti.

- È presente un guasto nel sistema.

Il simbolo di ACC attivo non sarà visualizzato quando l'ACC non è più attivo.

#### Notifica per il ripristino dell'ACC

L'ACC manterrà un intervallo di sicurezza tra un veicolo rilevato, rallentando la vettura fino all'arresto dietro a tale veicolo.

Se il veicolo arrestato che precede non è più presente e l'ACC non è stato ripristinato, il simbolo di veicolo che precede lampeggerà come promemoria per controllare il traffico prima di procedere. Inoltre, i lati destro e sinistro dell'allarme di sicurezza nel sedile invierà tre impulsi, oppure vi saranno tre bip sonori. Vedere "Tipo avviso" e "Vai alla notifica" in "Collision/Detection Systems" (Sistemi di collisione/rilevamento) a *Personalizzazione del veicolo* ⇨ 160.

Quando il veicolo che precedeva non è più presente, premere +RES o il pedale dell'acceleratore per ripristinare l'ACC. Se il veicolo è fermo per più di due minuti o se la portiera del conducente è aperta e la cintura di sicurezza del conducente è sganciata, l'ACC inserisce automaticamente il freno di stazionamento elettronico per tenere fermo il veicolo. La spia dello stato del freno di stazionamento elettrico si accenderà. Vedere *Freno di stazionamento (manuale)* ⇨ 225 o *Freno di stazionamento (elettrico)* ⇨ 226. Per rilasciare il freno di stazionamento elettrico, premere il pedale dell'acceleratore.

Potrebbe apparire un messaggio di allarme DIC che suggerisce il cambio in posizione P (Park, parcheggio) prima di uscire con il veicolo. Vedere *Messaggi del veicolo* ⇨ 145.

### Avvertenza

Se l'ACC ha arrestato il veicolo, e se l'ACC è disinnestato, spento, o annullato, il veicolo non sarà più tenuto fermo. Il veicolo potrebbe muoversi. Quando l'ACC sta mantenendo fermo il veicolo a una fermata, tenersi sempre pronti ad applicare manualmente i freni.

### Avvertenza

Lasciare il veicolo senza prima aver inserito la marcia P (parcheggio) può essere pericoloso. Non abbandonare il veicolo quando è tenuto fermo a una fermata dall'ACC. Mettere sempre il veicolo in P (parcheggio) e spegnere l'accensione prima di lasciare il veicolo.

### ACC ignorato

Se si usa il pedale dell'acceleratore quando ACC è attivo, un messaggio di allarme sul DIC e nell'HUD indicherà la mancata attivazione della frenatura automatica. Vedere *Messaggi del veicolo* ⇨ 145. L'ACC riprendere il funzionamento quando il pedale dell'acceleratore non è più premuto.

### Avvertenza

L'ACC non applicherà automaticamente i freni se il piede è appoggiato sul pedale dell'acceleratore. Esiste il pericolo di incidente con il veicolo che precede.

### Curve sulla strada

### Avvertenza

In curva, l'ACC potrebbe non rilevare un veicolo che precede nella propria corsia. Sussiste il

(Continuazione)

**Avvertenza  
(Continuazione)**

rischio di allarmarsi se il veicolo accelera alla velocità impostata, specialmente quando si segue un veicolo che esce o si immette in una rampa. Si rischia di perdere il controllo del veicolo o urtare. Non attivare l'ACC quando si entra o esce da una rampa. Tenersi sempre pronti ad azionare i freni in caso di necessità.

**⚠ Avvertenza**

In curva, l'ACC potrebbe reagire nei confronti di un veicolo proveniente dall'altra corsia, o potrebbe non avere un tempo di reazione sufficiente rispetto a un veicolo nella propria corsia. Sussiste il rischio di urtare il veicolo che precede o perdere il controllo del proprio veicolo. In curva è necessario prestare un'attenzione superiore ed essere

(Continuazione)

**Avvertenza  
(Continuazione)**

pronti ad azionare i freni se necessario. Durante la guida in curva selezionare una velocità appropriata.

L'ACC potrebbe funzionare in modo differente su un tornante. Se la curva è troppo brusca potrebbe ridurre la velocità del veicolo.

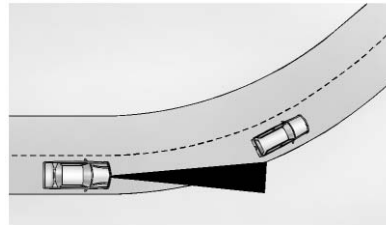

Quando si segue un veicolo e si entra in una curva, l'ACC potrebbe non rilevare il veicolo davanti e accelerare alla velocità impostata. Quando questo avviene il simbolo di veicolo che precede non apparirà.

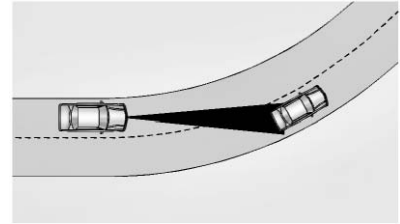

L'ACC potrebbe rilevare un veicolo che non è nella propria corsia di marcia e quindi frenare.

L'ACC occasionalmente può fornire un allarme e/o una frenata che è da considerarsi non necessaria. In fase di ingresso o uscita da una curva potrebbe reagire nei confronti di veicoli in corsie differenti, a segnali, guardrail e altri oggetti fissi. Questo è il funzionamento normale. Il veicolo non necessita di assistenza.

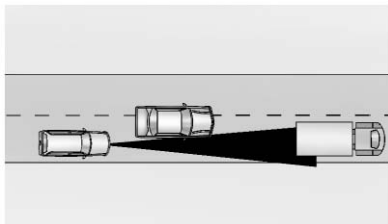

**Cambio di corsia di altri veicoli**

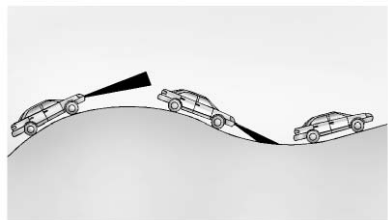

L'ACC non rileverà un veicolo che precede fino a che questo non sia completamente nella corsia. Potrebbe essere necessario applicare manualmente il freno.

**Non utilizzare l'ACC in salita o quando si traina un rimorchio**

Non usare l'ACC durante la guida su strade collinari o quando si traina un rimorchio. L'ACC non rileva un veicolo che precede nella corsia su strade collinari. Il conducente dovrà spesso accelerare e frenare su strade collinari specialmente quando si traina un rimorchio. Se i freni vengono azionati, l'ACC si disinnesta.

**Disattivazione ACC**

Esistono tre modi per disinserire l'ACC:

- Premere leggermente il pedale del freno.
- Premere .
- Premere .

**Cancellazione della velocità dalla memoria**

La velocità impostata del controllo della velocità di crociera viene eliminata dalla memoria premendo il pulsante  oppure disattivando l'accensione.

**Pulire il sistema di rilevazione**

Il sensore della telecamera sul parabrezza dietro lo specchietto retrovisore e i sensori radar sulla parte frontale del veicolo possono restare oscurati da neve, ghiaccio, sporco o fango. Queste zone devono essere pulite perché l'ACC funzioni correttamente.

Per le istruzioni di pulizia, vedere "Lavaggio del veicolo" in *Cura delle parti esterne* ⇨ 349.

Il funzionamento del sistema può essere anche limitato con condizioni di neve, pioggia intensa o spruzzi della strada.

## Sistemi di assistenza al conducente

Questo veicolo può essere dotato di funzionalità che collaborano per evitare incidenti o ridurre i danni degli incidenti durante la guida, la retromarcia e il parcheggio. Leggere tutto il capitolo prima di utilizzare questi sistemi.

### Avvertenza

Non fare affidamento sui sistemi di assistenza al conducente. Questi sistemi non sostituiscono la necessità di prestare attenzione e di guidare in maniera sicura. È possibile che non si sentano gli allarmi o gli avvisi forniti da questi sistemi. Se non si adatterà l'attenzione necessaria durante la guida, possono verificarsi lesioni, incidenti mortali o danni ai veicoli. Vedere *Guida difensiva* ⇨ 195.

(Continuazione)

### Avvertenza (Continuazione)

In molte condizioni, questi sistemi non:

- rilevano bambini, pedoni, ciclisti o animali,
- rilevano veicoli o oggetti al di fuori dell'area monitorata dal sistema,
- funzionano a tutte le velocità di guida,
- avvisano o forniscono abbastanza tempo per evitare un incidente,
- funzionano in caso di visibilità scarsa o brutto tempo,
- funzionano se il sensore di rilevamento non è pulito o se è coperto da ghiaccio, neve, fango o terra.

È necessario prestare sempre la massima attenzione durante la guida ed essere pronti ad agire e a frenare e/o a sterzare per evitare incidenti.

### Avviso di sicurezza o sonoro sedile

Alcune funzionalità di assistenza al conducente allertano il conducente della presenza di ostacoli mediante avvisi sonori. Per cambiare il volume del segnale di allarme vedere "Comfort and Convenience" (comfort e convenienza) in *Personalizzazione del veicolo* ⇨ 160.

Se il veicolo è dotato della funzione di avviso di sicurezza sedile, il sedile del conducente può emettere un avviso a impulsi con vibrazione anziché un allarme sonoro. Per modificare questa impostazione vedere "Sistemi di rilevamento/collisione" in *Personalizzazione del veicolo* ⇨ 160.

### Sistemi di ausilio al parcheggio o alla retromarcia

Se presenti, la videocamera posteriore (RVC), il sistema di ausilio al parcheggio posteriore (RPA), il sistema di ausilio al

parcheggio anteriore (FPA) e l'avviso di traffico posteriore (RCTA) potrebbero aiutare il conducente a parcheggiare o a evitare oggetti. Controllare sempre l'area circostante del veicolo durante il parcheggio o la retromarcia.

### Retrocamera (RVC)

Passando a R (retromarcia) la RVC mostra un'immagine dell'area dietro al veicolo nel display della colonnina centrale. La schermata precedente visualizza quando viene deselezionata la R (retromarcia) dopo un breve ritardo. Per ritornare più in fretta alla schermata precedente, premere un pulsante sul sistema Infotainment, cambiare in P (parcheggio) o raggiungere una velocità veicolo di 8 km/ora (5 miglia/ora).

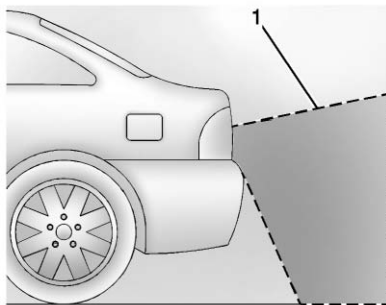

1. Vista offerta dalla retrocamera

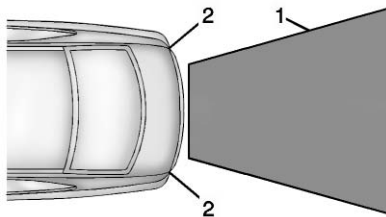

1. Vista offerta dalla retrocamera  
2. Angoli del paraurti posteriore

Le immagini visualizzate possono sembrare più vicine o più lontane di quanto siano realmente. L'area visualizzata è limitata e gli oggetti vicini a uno dei due angoli del paraurti o sotto di esso non vengono visualizzati.

Lo schermo RVC potrebbe visualizzare un triangolo d'emergenza e mostrare che il sistema di ausilio al parcheggio posteriore (RPA) ha rilevato un oggetto. Questo triangolo passa dal color ambra al rosso e aumenta di dimensioni man mano che ci si avvicina all'oggetto.

### Avvertenza

La/e videocamera/e non visualizza/visualizzano bambini, pedoni, ciclisti, traffico trasversale, animali o altri oggetti al di fuori del campo visivo delle videocamere, al di sotto del paraurti o sotto il veicolo. Le distanze mostrate possono essere diverse dalle distanze

(Continuazione)

### Avvertenza (Continuazione)

effettive. Non guidare o parcheggiare il veicolo impiegando esclusivamente questa videocamera/e. Controllare sempre dietro e attorno al veicolo prima di procedere. Se non si adotta l'attenzione necessaria durante la guida, possono verificarsi lesioni alle persone, incidenti mortali o danni ai veicoli.

### Sistema di ausilio al parcheggio

Con il sistema RPA e in presenza di sistema FPA, se il veicolo procede a velocità inferiori a 8 km/h (5 miglia/h), i sensori sui paraurti possono rilevare oggetti posti fino a 2,5 m (8 ft) dietro e 1,2 m (4 ft) davanti al veicolo, entro un'altezza di 25 cm (10 in) da terra e sotto il livello del paraurti. Queste distanze rilevate possono essere inferiori in caso di condizioni meteorologiche più calde o umide. Sensori bloccati non rileveranno oggetti e possono

anche essere causa di falsi rilevamenti. Mantenere i sensori puliti da fango, sporco, neve, ghiaccio e fanghiglia; e pulire i sensori dopo un lavaggio auto a temperature molto basse.

### ⚠ Avvertenza

Il Sistema di ausilio al parcheggio non rileva bambini, pedoni, ciclisti, animali od oggetti che si trovano sotto al paraurti o troppo vicini oppure troppo lontani dal veicolo. Non è disponibile a velocità superiori agli 8 km/h (5 miglia/ora). Per evitare lesioni, incidenti mortali o danni al veicolo, anche con il sistema di ausilio al parcheggio, controllare sempre l'area attorno al veicolo e verificare tutti gli specchietti prima di procedere in avanti o in retromarcia.

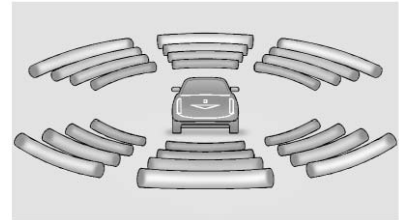

Il quadro strumenti può essere dotato di sistema di ausilio al parcheggio con tacche che mostrano la "distanza dall'oggetto" e informazioni del sistema di ausilio al parcheggio relative alla posizione dell'oggetto. Più l'oggetto si avvicina più barre si accendono e cambiano di colore dal giallo, all'ambra al rosso.

Al primo rilevamento di un oggetto dietro al veicolo si sente un bip dalla parte posteriore oppure entrambi i lati dell'avviso di sicurezza sedile emettono due impulsi. Se un oggetto è molto vicino (<0,6 m (2 piedi) dalla parte posteriore del veicolo o <0,3 m (1 piede) dalla parte anteriore del veicolo), saranno emessi cinque bip dalla parte anteriore o posteriore in base alla

posizione dell'oggetto, o saranno emessi cinque impulsi su entrambi i lati del sedile dotato di allarme di sicurezza. I segnali acustici del sistema FPA sono più acuti rispetto a quelli del sistema RPA.

### **Avvertimento attraversamento veicolo da dietro (RCTA)**

Se presente, RCTA visualizza un triangolo d'emergenza rosso con una freccia direzionale verso destra o sinistra sullo schermo RVC per avvisare del traffico in arrivo da sinistra o destra. Questo sistema rileva gli oggetti provenienti da fino a 20 m (65 piedi) dalla parte sinistra o destra del veicolo. Quando viene rilevato un oggetto, vengono emessi tre segnali sonori da destra o sinistra o vengono emessi tre impulsi dall'allarme di sicurezza del sedile sul lato sinistro o destro, in base alla direzione di provenienza del veicolo rilevato.

Prestare la massima attenzione durante la retromarcia con rimorchio al traino, dato che le zone di rilevamento del RCTA che si

estendono all'esterno del retro del veicolo non vanno oltre quando e trainato un rimorchio.

### **Accensione e spegnimento delle funzionalità**



Il pulsante **P**  sulla sinistra del volante è utilizzato per attivare e disattivare contemporaneamente il sistema di ausilio al parcheggio anteriore e posteriore e l'avviso di traffico posteriore (RCTA). La spia luminosa accanto al tasto si accende all'attivazione delle funzionalità e si spegne alla disattivazione delle stesse.

Disattivare il sistema di ausilio al parcheggio quando si traina un rimorchio.

Per attivare e disattivare i simboli RPA e le linee guida posteriori, vedere "Telecamera posteriore" in *Personalizzazione del veicolo* ⇨ 160.

RCTA può essere attivata o disattivata attraverso la personalizzazione del veicolo. Vedere i "Sistemi di rilevamento/collisione" in *Personalizzazione del veicolo* ⇨ 160.

### **Sistemi di ausilio alla guida**

Se in dotazione, durante la marcia avanti del veicolo, il sistema di allarme collisione frontale (FCA), l'avvisatore di cambio accidentale della corsia di marcia (LDW), l'ausilio di mantenimento corsia di marcia (LKA), il sistema di assistenza per l'angolo morto (SBZA), l'avviso cambio di corsia (LCA) e/o il sistema di frenata automatica anteriore (FAB) possono aiutare a evitare un incidente o a ridurre i danni da incidente.

## Allarme collisione anteriore (FCA)

Se presente, il sistema FCA può aiutare ad evitare o ridurre i danni causati da tamponamento. Quando ci si avvicina ad un veicolo antistante troppo rapidamente, il sistema FCA emette una segnalazione lampeggiante rossa sul parabrezza oltre ad un segnale acustico rapido o a far vibrare il sedile con allarme di sicurezza. Il sistema FCA emette inoltre un segnale visivo giallo se ci si avvicina troppo ad un veicolo.

Il sistema FCA rileva i veicoli a una distanza approssimativa di 60 m (197 piedi) e funziona a velocità superiori ai 40km/h (25 miglia/h). Se il veicolo è dotato di Cruise control adattivo (ACC), può rilevare i veicoli a distanze di circa 110 m (360 piedi) e funzionare a tutte le velocità. Vedere *Cruise control adattivo* ⇨ 240.

### Avvertenza

FCA è un sistema di allarme e non aziona i freni. Quando ci si avvicina troppo rapidamente ad un veicolo fermo o lento o quando si segue un veicolo troppo da vicino, il sistema FCA potrebbe non segnalare per tempo il veicolo per evitare incidenti. Potrebbe anche non effettuare alcuna segnalazione. Il sistema FCA non avvisa della presenza di pedoni, animali, segnali, guardrail, ponti, cantieri o altri oggetti. Siate pronti a reagire e a frenare. Vedere *Guida difensiva* ⇨ 195.

Il sistema FCA può essere disabilitato con il comando a volante FCA oppure, se il veicolo lo ha in dotazione, con il Cruise control adattivo (ACC), dalla personalizzazione del veicolo. Vedere la parte "Preparazione collisione auto" dei "Sistemi di

rilevamento/collisione" in *Personalizzazione del veicolo* ⇨ 160.

## Rilevamento di un veicolo che precede



Gli avvisi FCA non si verificano finché il sistema FCA non rileva un veicolo davanti. Quando viene rilevato un veicolo, l'indicatore per il veicolo che precede sarà di colore verde. I veicoli potrebbero non essere rilevati in curva, sulle rampe di uscita delle autostrade o su percorsi collinari a causa della scarsa visibilità. Potrebbero non essere rilevati anche i veicoli che precedono, oscurati in parte da persone o altri oggetti. Il sistema FCA rileva il veicolo davanti solo quando questo si trova completamente nella corsia di marcia.

**⚠ Avvertenza**

FCA non emette un allarme per aiutare ad evitare un incidente se non rileva un veicolo. FCA potrebbe non rilevare un veicolo che precede se il sensore FCA risulta bloccato da sporco, neve, ghiaccio o se il parabrezza è danneggiato. Potrebbe anche non rilevare un veicolo su strade ventose o collinari, o in condizioni che possano limitare la visibilità come nebbia, pioggia o neve o se i fari o il parabrezza non sono puliti o in buone condizioni. Tenere il parabrezza, i fari e i sensori FCA puliti e in buono stato.

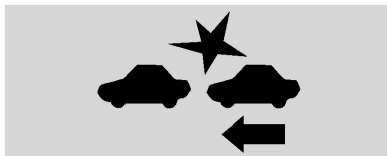
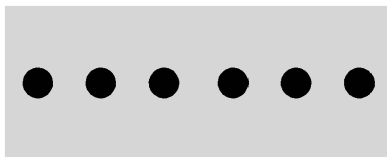
**Allarme collisione****Con display Head-Up****Senza display Head-Up**

Se il proprio veicolo si avvicina troppo rapidamente a un altro veicolo rilevato, il display FCA rosso lampeggia sul parabrezza. Inoltre, otto bip di grande intensità sono emessi dalla parte anteriore oppure cinque impulsi sono emessi da entrambi i lati del sistema di avviso di sicurezza sedile. Quando si attiva questo allarme collisione, il sistema dei freni potrebbe predisporre alla frenata del conducente, affinché avvenga più rapidamente, e quindi

può reagire effettuando decelerazione breve e dolce. Continuare a premere il pedale del freno secondo necessità. Quando si verifica questo allarme collisione, il controllo automatico della velocità di crociera potrebbe disinserirsi.

**Allarme tallonamento**

L'indicatore della presenza di veicolo davanti diventa color ambra quando si è troppo vicini al veicolo che precede rilevato.

## Selezionare il temporizzatore di allarme



L'allarme collisione si trova sul volante. Premere  per impostare la temporizzazione FCA su Lontano, Intermedio, Vicino o, in alcuni veicoli, su Disattivato. La prima pressione del pulsante mostra l'impostazione attuale sul DIC. Ulteriori pressioni del pulsante cambieranno questa impostazione. L'impostazione scelta resterà fino a quando non venga modificata ed avrà effetto sui tempi della funzione sia di allarme collisione sia di allarme tamponamento. La

temporizzazione di entrambi gli allarmi varierà in base alla velocità del veicolo. Maggiore sarà la velocità del veicolo, più tardi verrà emesso l'allarme. Considerate il traffico e le condizioni ambientali durante la selezione della temporizzazione dell'allarme. I limiti di temporizzazione selezionabili potrebbero non essere adatti a tutti i conducenti e a tutte le condizioni di guida.

Se il proprio veicolo dispone di Cruise control adattivo (ACC), il cambiamento dell'impostazione della temporizzazione FCA modifica automaticamente le impostazioni di spazio a seguire del ACC (lontano, intermedio o vicino).

### Allarmi non necessari

Il sistema FCA potrebbe talvolta emettere segnali d'allarme non necessari per veicoli che svoltano, veicoli su altre corsie, oggetti che non siano veicoli oppure ombre. Tali segnali d'allarme sono di normale routine e il veicolo non deve essere sottoposto a manutenzione.

## Pulire il sistema

Se il sistema FCA sembra non funzionare correttamente, è possibile correggere il problema pulendo la parte esterna del parabrezza davanti allo specchietto retrovisore e pulendo la parte anteriore del veicolo dove si trovano i sensori.

## Sistema di frenata automatica anteriore (FAB)

Se il veicolo è dotato di Cruise control adattivo (ACC), ha in dotazione anche il FAB che integra l'assistenza alla frenata intelligente (IBA). Quando, lungo il proprio percorso, il sistema rileva un veicolo davanti a sé che viaggia nello stesso senso, con il quale esiste il rischio di collisione, invita a frenare o frena automaticamente il veicolo. In questo modo, procedendo in avanti, è possibile scongiurare l'incidente o, diversamente, ridurne la gravità. In funzione della situazione, il veicolo potrebbe frenare automaticamente con



moderazione o con decisione. Questa frenata automatica anteriore può verificarsi solo se viene rilevato un veicolo. Questo è mostrato dall'accensione dell'indicatore di veicolo che precede del FCA. Vedere *Sistema di allarme collisione anteriore (FCA)* ⇨ 253.

Il sistema funziona con veicolo in movimento a marcia avanti e velocità superiori a 4 km/h (2 miglia/h). È in grado di rilevare veicoli fino a circa 60 m (197 ft).

### Avvertenza

FAB è una funzione di emergenza di preparazione all'incidente e non è progettata per evitare gli incidenti. Non affidarsi al sistema FAB per frenare il veicolo. Il FAB non frenerà in caso di velocità diverse da quelle previste dal suo intervallo di funzionamento e risponde esclusivamente ai veicoli rilevati.

(Continuazione)

### Avvertenza (Continuazione)

Il sistema FAB potrebbe non:

- rileva un veicolo che precede su strade tortuose o collinari;
- Rilevare tutti i veicoli, specialmente quelli con rimorchio, trattori, sporchi di fango, ecc.
- rileva un veicolo con condizioni meteo che limitano la visibilità, come nebbia, pioggia o neve.
- Rilevare un veicolo che viaggia di fronte e che è parzialmente oscurato da pedoni o altri oggetti.

È necessario prestare sempre la massima attenzione durante la guida ed essere pronti ad agire e a frenare e/o a sterzare per evitare incidenti.

Il sistema FAB può rallentare il veicolo fino a un arresto completo per tentare di evitare un incidente potenziale. Se ciò avviene, il FAB potrebbe innestare il freno di stazionamento elettrico (EPB) per tenere fermo il veicolo. Per sbloccare la frenatura automatica, rilasciare l'EPB o premere con decisione il pedale dell'acceleratore.

### Avvertenza

Il FAB potrebbe frenare automaticamente il veicolo all'improvviso, in situazioni nelle quali non sia previsto o desiderato. Potrebbe reagire a un veicolo che precede in curva, ai guardrail, ai segnali e ad altri oggetti fermi. Per disinnestare il sistema FAB, premere con decisione il pedale dell'acceleratore, se non esistono pericoli nel farlo.

## Assistenza alla frenata intelligente (IBA)

IBA può attivarsi quando il pedale del freno è premuto bruscamente fornendo un incremento al freno basato sulla velocità di avvicinamento e distanza dal veicolo che precede.

Piccoli impulsi del pedale del freno o movimenti del pedale in questa fase sono normali, e il pedale del freno può continuare a essere premuto secondo necessità. IBA si disinnesta automaticamente solo quando il pedale del freno è rilasciato.

### Avvertenza

IBA può aumentare la forza frenante del veicolo in situazioni in cui questo non serve. Si rischia di bloccare il flusso del traffico. Se ciò avviene, togliere il piede dal pedale del freno e quindi frenare secondo necessità.

I sistemi FAB e IBA possono essere disabilitati nella personalizzazione del veicolo. Vedere "Preparazione collisione auto" nei "Sistemi di rilevamento/collisione" in *Personalizzazione del veicolo* ⇨ 160.

### Avvertenza

L'uso dei sistemi FAB o IBA quando si traina un rimorchio può provocare la perdita di controllo del veicolo e un incidente. Disattivare il sistema quando si traina un rimorchio.

## Sistema di assistenza per l'angolo morto (SBZA)

Se presente, il sistema SBZA è un ausilio al cambio di corsia che assiste i conducenti a evitare gli incidenti che si verificano con i veicoli in movimento negli angoli morti. Durante la marcia avanti, il display degli specchietti laterali sinistro o destro si accenderanno se verrà rilevato un veicolo in movimento in quell'angolo morto. Se

si inserisce l'indicatore di direzione nel lato in cui viene rilevato un veicolo, il display lampeggerà per avvertire ulteriormente di non cambiare di corsia. Poiché il sistema fa parte del sistema di allarme di cambio corsia (LCA), leggere l'intera sezione relativa al LCA prima di utilizzare questa funzione.

## Allarme di cambio corsia (LCA)

Se presente, il sistema LCA è un ausilio al cambio corsia che assiste il conducente nell'evitare gli scontri che avvengono cambiando di corsia contro i veicoli in movimento nelle zone di angolo morto (o punto morto) o contro i veicoli che si avvicinano rapidamente a queste aree da dietro. L'indicatore LCA si illuminerà nel corrispondente specchietto laterale esterno e lampeggerà se l'indicatore di direzione è azionato.

### Avvertenza

Il sistema LCA non avvisa il conducente di veicoli fuori dalle zone di rilevamento del sistema, né i pedoni, i ciclisti o gli animali. Potrebbe non avvisare durante i cambi di corsia in tutte le condizioni di marcia. Se non si adatterà l'attenzione necessaria nel cambio di corsia, possono verificarsi lesioni, incidenti mortali o danni ai veicoli. Prima di effettuare un cambio di corsia controllare sempre gli specchietti, guardare dietro le proprie spalle ed utilizzare gli indicatori di direzione.

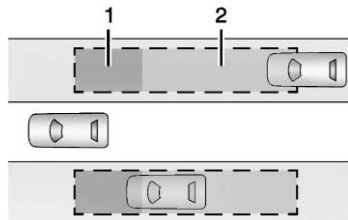

1. Zona di rilevamento del sistema SBZA
2. Zona di rilevamento del sistema LCA

### Zone di rilevamento del sistema LCA

Il sensore LCA copre una zona di circa una corsia da entrambi i lati del veicolo o 3,5 m (11 piedi). L'altezza della zona è compresa tra circa 0,5 m (1,5 piedi) e 2 m (6 piedi) da terra. L'area di avvertimento del Sistema di assistenza per l'angolo morto inizia all'incirca a metà del veicolo proseguendo per 5 m (16 piedi) verso il retro. I conducenti vengono inoltre avvisati di veicoli che si avvicinano rapidamente a quest'area fino a circa 25 m (82 piedi) dietro al veicolo.

### Come funziona il sistema

Il simbolo LCA si illumina negli specchietti laterali quando il sistema rileva un veicolo in movimento nella corsia accanto, che si trova nella zona di angolo morto o che si avvicina rapidamente da dietro. Ciò

indica che potrebbe non essere sicuro effettuare il cambio di corsia. Prima di effettuare un cambio di corsia controllare il display LCA, gli specchietti, guardare dietro le proprie spalle ed utilizzare gli indicatori di direzione.



**Display  
specchietto  
laterale sinistro**



**Display  
specchietto  
laterale destro**

Dopo aver avviato il veicolo, i display LCA di entrambi gli specchietti esterni si accenderanno brevemente a indicare che il sistema è in funzione. Quando il veicolo avanza, il display dello specchietto laterale sinistro o destro si illuminerà se viene rilevato un veicolo in movimento nell'angolo morto della corsia accanto o che si stia avvicinando rapidamente a tale zona. Se l'indicatore di direzione si attiva nella stessa direzione di un

veicolo rilevato, questo indicatore lampeggerà come avvertimento supplementare a non cambiare corsia.

Il sistema LCA può essere disabilitato nella personalizzazione del veicolo. Vedere i "Sistemi di rilevamento/collisione" in *Personalizzazione del veicolo* ⇨ 160. Se il sistema LCA è disattivato dal conducente, i display LCA sugli specchietti non si accendono.

### **Quando il sistema non sembra funzionare correttamente**

Si deve guidare per un certo numero di chilometri perché il sistema LCA possa tararsi e raggiungere pertanto le massime prestazioni. Questa taratura può avvenire più rapidamente se il veicolo viene guidato su un'autostrada diritta con traffico ed oggetti sul lato della strada (ad es. guardrail, barriere). Quando si è viaggia, il sistema LCA diventa operativo solo dopo aver raggiunto per la prima volta i 24 km/h (15 miglia/h).

Gli indicatori LCA potrebbero non accendersi quando si supera velocemente un veicolo, in caso di veicolo fermo o quando si traina un rimorchio. Le zone di rilevamento LCA che si estendono verso il retro partendo dal lato del veicolo, non si spostano di più verso il retro in presenza di un rimorchio. Prestare attenzione durante i cambi di corsia quando si traina un rimorchio. Il sistema LCA potrebbe avvertire in caso di oggetti fissati al veicolo, come un rimorchio, una bicicletta o un oggetto che si estende oltre il lato del veicolo. Eventuali oggetti attaccati potrebbero anche interferire con il rilevamento di veicoli. Si tratta del normale funzionamento del sistema e il veicolo non necessita di assistenza.

Il sistema LCA potrebbe non sempre avvisare il conducente di veicoli presenti nella corsia accanto, specialmente in condizioni di pioggia o in presenza di curve strette. Il sistema non necessita di manutenzione. È possibile che si accenda per la presenza di guardrail, segnali, alberi, cespugli e

altri oggetti immobili. Si tratta del normale funzionamento del sistema e il veicolo non necessita di assistenza.

È possibile che il sistema LCA non funzioni quando i sensori relativi negli angoli sinistro o destro del paraurti posteriore sono coperti da fango, terra, neve, ghiaccio o fanghiglia oppure durante i temporali. Per le istruzioni di pulizia, vedere "Lavaggio del veicolo" in *Cura delle parti esterne* ⇨ 349. Se il DIC visualizza ancora il messaggio di sistema non disponibile dopo aver pulito entrambi i lati del veicolo verso gli angoli posteriori del veicolo, rivolgersi al proprio concessionario.

Se i display LCA non si accendono quando ci sono veicoli in movimento nell'angolo morto o che si stanno avvicinando rapidamente a quella zona e il sistema è pulito, è possibile che sia necessario effettuarne la manutenzione. Portare il veicolo in concessionaria.

Quando il sistema LCA è disattivato senza essere stato spento dal conducente, ma per qualsiasi altro motivo, l'opzione del Sistema di allarme cambio corsia non è disponibile sul menu di personalizzazione.

### Dichiarazione di conformità

Vedere *Dichiarazione di conformità* ⇨ 374.

## Avvisatore di cambio accidentale della corsia di marcia (LDW)

Se in dotazione, il sistema LDW può contribuire a evitare incidenti dovuti al cambio accidentale della corsia di marcia. Potrebbe avvisare se il veicolo sta superando una linea di demarcazione corsia rilevata senza utilizzare un indicatore di direzione. Poiché questo sistema fa parte del sistema di ausilio al mantenimento corsia (LKA), leggere l'intera sezione LKA prima di utilizzare questa funzione.

## Ausilio di mantenimento corsia (LKA)

Se in dotazione, il sistema LKA può contribuire a evitare incidenti dovuti al cambio accidentale della corsia di marcia. Potrebbe assistere il conducente facendo ruotare delicatamente il volante se il veicolo si avvicina ad una linea di demarcazione corsia rilevata senza utilizzare l'indicatore di direzione appropriato. Potrebbe anche fornire un allarme di sistema avvisatore di cambio accidentale della corsia di marcia (LDW) quando si supera la linea di demarcazione. Il sistema LKA non sarà di ausilio o fornirà un allarme LDW se rileva una sterzata attiva. Escludere il sistema LKA ruotando il volante. Il sistema LKA utilizza una telecamera per rilevare le linee di demarcazione tra 60 km/h (37 miglia/h) e 180 km/h (112 miglia/h).

### Avvertenza

Il sistema LKA non sterza continuamente il veicolo. Potrebbe non mantenere il veicolo in quella corsia o emettere un allarme di avviso cambio accidentale della corsia di marcia (LDW), anche se è stata rilevata una linea di demarcazione.

I sistemi LKA e LDW non possono:

- Emettere un allarme o essere sufficientemente d'ausilio alla sterzata da evitare un cambio accidentale di corsia o uno scontro.
- Rilevare le linee di demarcazione di corsia in condizioni di scarsa visibilità o di brutto tempo. Può verificarsi questo se il parabrezza o i fari sono bloccati da sporco, neve o

(Continuazione)

### Avvertenza (Continuazione)

ghiaccio, se non sono in buone condizioni, o se il sole abbaglia la telecamera.

- Rilevare i bordi della strada.
- Rilevare corsie su strade tortuose o in salita.

Se il dispositivo LKA rileva solo demarcazioni di corsia su un lato della strada, assisterà o emetterà un allarme LDW quando ci si avvicina alla corsia sul lato dove sia stata rilevata una demarcazione di corsia. Anche se sono presenti i sistemi LKA e LDW dovete sterzare il veicolo. Mantenere sempre l'attenzione sulla strada e mantenere la corretta posizione del veicolo all'interno della corsia, altrimenti in caso contrario potrebbero verificarsi danni, lesioni o morte. Mantenere sempre il parabrezza, i fari e i sensori della telecamera

(Continuazione)

### Avvertenza (Continuazione)

puliti e in buono stato. Non usare il sistema LKA in condizioni meteorologiche avverse.

### Avvertenza



L'utilizzo del sistema LKA mentre si traina un rimorchio o su terreni sdruciolevoli potrebbe causare la perdita di controllo del veicolo e uno scontro. Spegnerne il sistema.

### Come funziona il sistema

Il sensore della telecamera LKA si trova sul parabrezza davanti allo specchietto retrovisore.

Per attivare o disattivare il sistema LKA, premere  sulla parte sinistra del volante.



Quando azionato,  è verde se il sistema LKA è disponibile ad assistere e ad emettere allarmi LDW. Potrebbe assistere il conducente facendo ruotare delicatamente il volante e visualizzare  nel colore ambra se il veicolo si avvicina ad una linea di demarcazione corsia rilevata senza utilizzare l'indicatore di direzione appropriato. Potrebbe anche emettere un allarme LDW lampeggiando  in colore ambra quando si incrocia la linea di demarcazione. Inoltre verranno emessi tre segnali acustici o il sedile del conducente vibrerà tre volte, a sinistra o destra, in base alla direzione di abbandono della corsia.

Il sistema LKA non sterza continuamente il veicolo. Se il sistema LKA non rileva una sterzata attiva del conducente, si può ricevere un avviso e udire un segnale acustico. Girare il volante per annullare.

### **Quando il sistema non sembra funzionare correttamente**

Le prestazioni del sistema possono essere influenzate da:

- Veicoli vicini che precedono.
- Improvvisi cambi di luce, come in caso di passaggio in gallerie.
- Strade a curve.
- Strade con linee di demarcazione scadenti, come strade a due corsie.

Se il sistema LKA non funziona adeguatamente quando le demarcazioni stradali sono chiaramente visibili, potrebbe essere di aiuto pulire il parabrezza.

L'assistenza fornita dal sistema LKA e/o gli allarmi LDW possono verificarsi a causa di segni di bitume, ombre, rotture nella strada, demarcazioni stradali temporanee o per lavori o altre imperfezioni della strada. Si tratta del normale funzionamento del sistema e il veicolo non necessita di assistenza. Disattivare il sistema LKA se tali condizioni persistono.

## **Carburante**

Usare il carburante consigliato per una manutenzione adeguata del veicolo.

Se il veicolo monta il motore turbo LTG 2.0L L4, utilizzare benzina premium senza piombo con un numero di ottani pari ad almeno 97 RON. È possibile utilizzare benzina normale senza piombo con RON pari a 95 o superiore, tuttavia l'accelerazione e il risparmio carburante potrebbero peggiorare e si potrebbe avvertire come un battito in testa. In tal caso, utilizzare benzina con RON pari ad almeno 97 al più presto possibile. Altrimenti, il motore potrebbe subire dei danni. Se è ancora presente un forte battito in testa utilizzando benzina con RON pari ad almeno 97, il motore deve essere esaminato in officina.

Se il veicolo monta il motore Twin Turbo LF4 3.6L V6, utilizzare benzina premium senza piombo con un numero di ottani pari ad almeno 97 RON. Se il numero di ottani è inferiore a 97 RON potreste danneggiare il motore rendendo nulla la garanzia del veicolo. Se è ancora presente un forte battito in testa utilizzando benzina con RON pari ad almeno 97 RON, il motore deve essere esaminato in officina.

#### Utilizzo di carburanti stagionali

Utilizzare carburanti estivi ed invernali nella stagione appropriata. L'industria dei carburanti modifica automaticamente il carburante per la stagione in corso. Se nel serbatoio del veicolo viene lasciato carburante per un lungo periodo di tempo, la guida o l'avviamento potrebbero risentirne. Guidare il veicolo fino a quando il carburante si trovi a metà serbatoio o inferiore, poi rabboccare con il carburante della stagione corrente.

#### Carburanti non consentiti

Le benzine contengono ossigenati, come eteri ed etanolo e inoltre in alcune città sono disponibili delle benzine riformulate. Se le benzine sono conformi alla specifica descritta in precedenza, possono essere utilizzate. Tuttavia, il combustibile E85 (85% di etanolo) e gli altri contenenti più del 15% di etanolo devono essere utilizzati solo nei veicoli alimentati con FlexFuel.

#### Attenzione

Evitarne pertanto l'utilizzo. Esso può corrodere i componenti metallici dell'impianto di alimentazione e danneggiare quelli in plastica e gomma. Questo tipo di danneggiamento non è coperto dalla garanzia del veicolo.

Alcune benzine, principalmente benzine ad alto contenuto di ottani, possono contenere additivi di potenziamento degli ottani chiamati metilciclo-pentadinil-tricarbonil-

manganese (MMT). Non usare benzine e/o additivi per carburante con MMT in quanto possono ridurre la durata delle candele ed influire sulle prestazioni del sistema di controllo delle emissioni. Si potrebbe attivare la spia indicatrice di malfunzionamento. In tal caso, consultare il proprio concessionario per la riparazione.

#### Additivi per carburante

La benzina dovrebbe contenere additivi detergenti che contribuiscono ad impedire la formazione di depositi nel motore e nel sistema del carburante. Pulendo gli iniettori e le valvole di aspirazione si dovrebbe favorire il funzionamento appropriato del sistema di controllo delle emissioni. Alcuni tipi di benzina non contengono quantità sufficienti di additivi per preservare gli iniettori e le valvole di aspirazione pulite. Per risolvere questo problema di mancanza di detergenza, consultare il proprio concessionario per trovare un trattamento con additivi approvati da GM. Aggiungere questo additivo



al serbatoio del carburante ad ogni cambio di olio motore oppure ogni 15.000 km (9.000 miglia), a seconda di quale evento si verifichi per primo.

## Rifornimento

### Avvertenza

I vapori di carburante e gli incendi di carburante bruciano con violenza e possono causare lesioni anche mortali.

- Per evitare infortuni, leggere tutte le istruzioni presso la pompa di rifornimento e rispettarle scrupolosamente.
- Spegner il motore durante il rifornimento.
- Le scintille, le fiamme e i materiali che emettono fumo devono essere tenuti a debita distanza dal carburante.
- Non lasciare la pompa del carburante incustodita.

(Continuazione)

### Avvertenza (Continuazione)

- Durante il rifornimento, non utilizzare il telefono cellulare.
- Non rientrare nel veicolo durante il rifornimento.
- Tenere i bambini distanti dalla pompa e non permettere loro di pompare il carburante.
- Il carburante può essere spruzzato all'esterno se il tappo del serbatoio viene aperto troppo rapidamente. Tali spruzzi possono verificarsi se il serbatoio è quasi pieno, e sono più probabili alle alte temperature. Aprire lentamente il tappo del serbatoio e attendere l'arresto di eventuali sibili, quindi svitare completamente il tappo.



Per aprire lo sportellino del carburante, premere e rilasciare il bordo dello sportellino nella zona centrale, rivolta verso il retro del veicolo.

### Avvertenza

Se il serbatoio carburante viene rifornito in eccedenza, oltre tre scatti della normale pompa, possono verificarsi:

- problematiche relative alle prestazioni del veicolo, compresi l'arresto del motore e danni all'impianto di alimentazione carburante;
- fuoriuscite di carburante;
- potenziali incendi.

Prestare attenzione a non rovesciare il carburante. Attendere alcuni secondi dopo aver terminato il rifornimento prima di rimuovere la pistola erogatrice. Pulire dal carburante le superfici verniciate non appena possibile. Vedere *Cura delle parti esterne* ⇨ 349.

### Avvertenza

In caso di incendio durante il rifornimento, non rimuovere la pistola. Spegnerne il flusso di carburante chiudendo la pompa o informando l'addetto della stazione. Lasciare l'area immediatamente.

#### **Berlina - Impianto carburante del tipo con tappo**

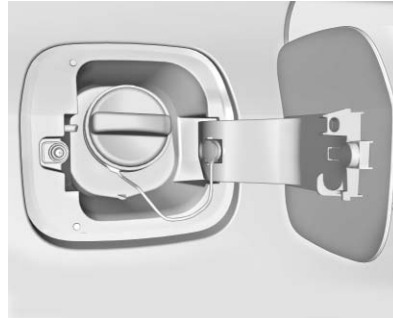

Il tappo è dietro lo sportellino del serbatoio carburante sul lato passeggero del veicolo. Quando vengono bloccate le portiere, si

blocca anche lo sportellino del carburante, se presente. Premere  sul telecomando RKE per sbloccare.

Per rimuovere il tappo del carburante, ruotarlo lentamente in senso antiorario.

Durante il rifornimento, appendere il tappo allo sportello con l'apposito gancio.

Reinstallando il tappo del carburante, ruotarlo in senso orario fino ad udire un clic. Verificare che il tappo sia correttamente chiuso. Il sistema diagnostico è in grado di rilevare se il tappo non è stato rimontato o se è chiuso male. Ciò permette al carburante di evaporare nell'atmosfera. Vedere *Spia MIL (spia controllo motore)* ⇨ 129.

### **Attenzione**

Se è necessario un nuovo tappo, acquistare il tipo corretto dalla concessionaria. Un tappo del carburante di tipo errato potrebbe non adattarsi perfettamente,

(Continuazione)

### Attenzione (Continuazione)

causando l'accensione della spia indicatrice di malfunzionamento e danneggiando il serbatoio e il sistema di controllo delle emissioni. Vedere *Spia MIL (spia controllo motore)* ⇨ 129.

### Coupè - Sistema carburante senza tappo



Il veicolo coupè è dotato di sistema di rifornimento senza tappo e, pertanto, è sprovvisto di tappo del carburante. Prima di iniziare il

rifornimento, è necessario inserire a fondo la pistola erogatrice e bloccarla.

### Rifornimento del serbatoio con la tanica della benzina (Coupè)

Se il veicolo coupè termina il carburante e si rende necessario il rifornimento tramite tanica:

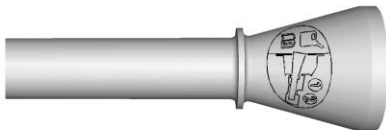

1. Individuare l'adattatore per l'imbuto del sistema senza tappo posto sotto la moquette del bagagliaio.
2. Inserire e fissare l'imbuto nel sistema di alimentazione senza tappo.

### ⚠ Avvertenza

Se si tenta di effettuare il rifornimento senza utilizzare l'adattatore per l'imbuto, il carburante potrebbe versarsi e il sistema di alimentazione senza tappo potrebbe subire dei danni. Ciò potrebbe dare origine ad un incendio con conseguenti ustioni a sé e agli altri e danni al veicolo.

3. Rimuovere e pulire l'adattatore per l'imbuto e riporlo nell'apposito vano.

## Rifornimento di un contenitore portatile di carburante

### Avvertenza

Riempire una tanica per carburante portatile nel veicolo può causare vapori di carburante che possono incendiarsi a causa dell'elettricità statica o altre cause. Voi o altri potreste subire gravi bruciature e il veicolo potrebbe essere danneggiato. Sempre:

- Utilizzare contenitori per carburante approvati.
- Rimuovere il contenitore dal veicolo, dal bagagliaio o dal cassone del pick-up prima del rifornimento.
- Posizionare il contenitore per terra.
- Posizionare l'ugello all'interno dell'apertura di rifornimento del contenitore

(Continuazione)

### Avvertenza (Continuazione)

prima di erogare il carburante e tenerlo in contatto con l'apertura di rifornimento fino a rifornimento completato.

- Riempire il contenitore per non più del 95% per consentire l'espansione.
- Non fumare, accendere fiammiferi o usare accendini durante il rifornimento.
- Evitare di usare telefoni cellulari o altri dispositivi elettronici.

## Traino di un rimorchio

### Informazioni generali sul traino

Utilizzare esclusivamente dispositivi di traino appositamente progettati per il veicolo. Contattare la concessionaria o un rivenditore di rimorchi per l'assistenza alla preparazione del veicolo per trainare un rimorchio. Leggere l'intera sezione prima di trainare un rimorchio.

Per trainare un veicolo disabilitato, vedere *Traino del veicolo* ⇨ 346. Per trainare un veicolo dietro un altro veicolo come un camper, vedere *Traino veicoli ricreazionali* ⇨ 347.

### Caratteristiche di guida e suggerimenti per il traino

#### Guida con un rimorchio

Quando si traina un veicolo:

- Familiarizzare con le leggi nazionali e locali relative al traino di un rimorchio.

- Non trainare rimorchi durante i primi 2.414 km (1.500 miglia) per evitare danni al motore, all'assale o ad altre parti.
- Quindi, durante i primi 800 km (500 miglia) di traino di un rimorchio, non superare la velocità 80 km/h (50 miglia/ora) ed evitare di effettuare partenze con l'acceleratore al massimo.
- I veicoli possono effettuare il traino in D (guida). Scalare di marcia se il cambio cambia troppo spesso con carichi pesanti o durante la guida in collina.
- Non usare il Cruise control adattivo durante il traino.
- Durante il traino, il sistema di frenata automatico anteriore deve essere impostato su Off (Spento). Vedere *Sistema di frenata automatica anteriore (FAB)* ⇨ 255.
- Disattivare il sistema di ausilio al parcheggio durante il traino.

### **Avvertenza**

Quando si traina un rimorchio, i gas di scarico possono accumularsi nella parte posteriore del veicolo e penetrare nell'abitacolo se il portellone, il bagagliaio/lo sportello passavivande o il finestrino posteriore è aperto.

Quando si traina un veicolo:

- Non viaggiare con il portellone, il bagagliaio/lo sportello passavivande o il finestrino posteriore aperto.
- Aprire completamente le uscite dell'aria sul cruscotto o al di sotto di esso.
- Regolare, inoltre, il climatizzatore in modo che faccia entrare solo aria esterna. Vedere "Sistemi di climatizzazione" nell'indice.

Per informazioni aggiuntive sul monossido di carbonio vedere *Gas di scarico del motore* ⇨ 219.

Il traino di un rimorchio richiede una certa esperienza. La combinazione delle due unità che si guidano è più lunga del normale e non ha la stessa risposta di un veicolo da solo. Familiarizzare con la gestione e la tipologia di frenatura dell'equipaggiamento prima di guidare su strada.

Prima di partire, controllare tutte le parti e le attrezzature per l'attacco del rimorchio, le catene di sicurezza, i connettori elettrici, i fari, i pneumatici e gli specchietti. Se il rimorchio è dotato di freni elettrici, avviare la combinazione di veicolo e di rimorchio quindi applicare manualmente il comando del freno del rimorchio onde verificare che i freni funzionino.

Durante il viaggio, controllare occasionalmente che il carico sia sicuro e che i fari e i freni del rimorchio continuino a funzionare.

### **Distanza di sicurezza**

Mantenere una distanza di sicurezza dal veicolo che precede almeno doppia rispetto a quella di

guida senza rimorchio. Ciò contribuisce ad evitare forti frenate e curve improvvise.

### Sorpasso

I sorpassi con rimorchio richiedono una distanza maggiore. La combinazione di veicolo e rimorchio non accelera rapidamente ed è più lunga per cui è necessario oltrepassare il veicolo fraponendo una distanza maggiore prima di tornare sulla carreggiata.

### Retromarcia

Tenere la parte inferiore del volante con una mano. Per spostare il rimorchio a sinistra, spostare questa mano a sinistra. Per spostare il rimorchio a destra, spostare questa mano a destra. Arretrare sempre molto lentamente; se possibile, richiedere l'assistenza di una seconda persona.

### In curva

#### Attenzione

Le curve molto strette durante il traino possono far sì che il rimorchio entri in contatto col veicolo. Il veicolo potrebbe risultarne danneggiato. Evitare le curve molto strette durante il traino.

Durante una curva con un rimorchio, impostarla più larga del solito. Questo per evitare che il rimorchio colpisca bordi morbidi, cordoli, segnali stradali, alberi o altri oggetti. Evitare manovre a strappi o improvvise. Segnalare con congruo anticipo le manovre.

Se le lampadine degli indicatori di direzione si fulminano, le frecce sul pannello degli strumenti continuano a lampeggiare quando si effettuano le svolte. È importante controllare regolarmente che le lampadine del rimorchio funzionino.

### Guida in discesa

Ridurre la velocità e passare a una marcia inferiore *prima* di iniziare una discesa lunga o particolarmente ripida. Se non si cambia marcia, i freni potrebbero surriscaldarsi e non funzionare più correttamente.

I veicoli possono effettuare il traino in D (guida). Scalare di marcia se il cambio cambia troppo spesso con carichi pesanti o durante la guida in collina.

Durante il traino ad altitudini elevate in salite ripide, considerare quanto segue: Il liquido di raffreddamento del motore entrerà in ebollizione a temperature più basse del solito. Spegnendo il motore subito dopo il traino ad altitudini elevate su salite ripide, il veicolo potrebbe mostrare sintomi simili al surriscaldamento del motore. Per evitare ciò, lasciare il motore in funzione per alcuni minuti durante la sosta, preferibilmente in piano, con il cambio automatico in modalità P (Park), prima di spegnerlo. Se si

attiva il segnale di surriscaldamento, vedere *Surriscaldamento motore* ⇨ 292.

## Parcheggio in pendenza

### Avvertenza

Il parcheggio del veicolo in pendenza col rimorchio al traino può essere pericoloso. In caso di problemi, il rimorchio potrebbe iniziare a muoversi. Ciò può causare infortuni, nonché danni al veicolo e al rimorchio. Quando possibile, parcheggiare sempre in piano.

Se non si può evitare di parcheggiare in pendenza:

1. Premere il pedale del freno, ma non cambiare ancora su P (parcheggio). Girare le ruote verso il cordolo se in discesa, o verso il traffico se in salita.
2. Chiedere a qualcuno di posizionare dei cunei dietro alle ruote del rimorchio.

3. Una volta posizionati i cunei, rilasciare il pedale del freno finché i cunei non prendono il carico.
4. Premere nuovamente il pedale del freno. Quindi applicare il freno di stazionamento e cambiare in P (parcheggio).
5. Rilasciare il pedale del freno.

## Partenza da un parcheggio in pendenza

1. Azionare e tenere premuto il pedale del freno.
2. Avviare il motore.
3. Si inserisce la marcia.
4. Si rilascia il freno di stazionamento.
5. Rilasciare il pedale del freno.
6. Avanzare lentamente finché il rimorchio non ha abbandonato i cunei.
7. Arrestarsi e far raccogliere i cunei per riporli nel bagagliaio.

## Manutenzione durante il traino di un rimorchio

Il veicolo richiede maggiore manutenzione in caso di traino di un rimorchio. Per il funzionamento con rimorchio, sono particolarmente importanti il fluido del cambio automatico, l'olio motore, i lubrificanti degli assi, le cinghie, l'impianto di raffreddamento e i freni. È bene controllare tali componenti prima e durante il viaggio.

Controllare periodicamente per verificare che tutti i bulloni e i dadi del gancio siano ben serrati.

## Traino di un rimorchio (berlina con motore L4)

Non bisogna superare la velocità massima di 100 km/h (62 miglia/ora), anche in paesi con limiti di velocità superiori.

Prima di trainare un rimorchio, tre sono le considerazioni importanti da fare riguardanti il peso:

- Peso del rimorchio.

- Peso del dispositivo di aggancio del rimorchio.
- Peso totale sugli pneumatici del veicolo.

### Peso del rimorchio

Quanto può pesare un rimorchio senza essere pericoloso?

Non deve mai superare i 1.136 kg (2.500 libbre). Ma anche questo peso può essere eccessivo.

Dipende dal modo in cui si utilizza l'equipaggiamento. Ad esempio, fattori quali velocità, altitudine, pendenza della strada, temperatura esterna e frequenza di traino di rimorchi sono tutti molto importanti. Potrebbe dipendere dalla presenza di dotazioni speciali sul veicolo e dalla quantità di peso del dispositivo di aggancio che il veicolo è in grado di sostenere. Vedere "Peso del dispositivo di aggancio del rimorchio" di seguito.

Il peso massimo del rimorchio è calcolato supponendo che solo il conducente si trovi nel veicolo di traino, con tutti i dispositivi di rimorchio richiesti. Il peso di ulteriori

dispositivi accessori, di altri passeggeri e carichi nel veicolo di traino deve essere sottratto dal peso massimo del rimorchio.

### Peso del dispositivo di aggancio del rimorchio

È fondamentale misurare il carico (1) dato dal dispositivo di aggancio di qualsiasi rimorchio perché interessa il peso totale lordo del veicolo. Il Peso Totale a Terra (PTT) comprende il peso in ordine di marcia, l'eventuale carico e le persone a bordo del veicolo. Se ci sono molte opzioni, dispositivi, passeggeri o carico nel veicolo, ciò ridurrà il peso del dispositivo di aggancio che potrà essere tollerato dal veicolo, il che a sua volta ridurrà il peso del rimorchio che potrà essere trainato. Se si traina un rimorchio, il carico del dispositivo di aggancio deve essere aggiunto al PTT dato che il veicolo trasporterà anche quel peso. Vedere *Carico Limite del Veicolo* ⇨ 207.

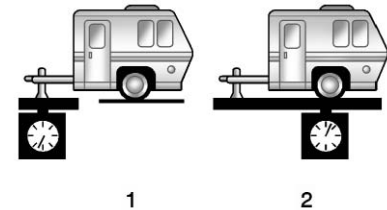

Il dispositivo di aggancio del rimorchio (1) deve avere un peso pari al 4% del peso totale del rimorchio carico (2).

Dopo aver caricato il rimorchio, pesare il rimorchio e il dispositivo di aggancio separatamente, per verificare che i pesi siano corretti. In caso contrario, è possibile effettuare regolazioni spostando alcuni elementi all'interno del rimorchio.

### Peso totale sugli pneumatici del veicolo

Assicurarsi che i pneumatici del veicolo siano gonfiati al limite previsto per pneumatici freddi.



Questi numeri sono disponibili sull'etichetta informativa di carico e pneumatici. Vedere *Carico Limite del Veicolo* ⇨ 207. Evitare di superare il limite PTT per il veicolo, incluso il peso del dispositivo di aggancio.

## **Traino di un rimorchio (coupè e serie V)**

Il veicolo non è stato progettato né predisposto per il traino di un rimorchio.

## **Dispositivi di traino (berlina con motore L4)**

### **Ganci**

Utilizzare le attrezzature di attacco corrette. Consultare la propria concessionaria o un rivenditore di ganci per assistenza.

- Il paraurti posteriore del veicolo non è predisposto per i ganci. Non attaccare ad esso ganci noleggiati o altri tipi di ganci da paraurti. Utilizzare esclusivamente ganci montati al telaio, non fissati al paraurti.

- La carrozzeria del veicolo verrà forata per l'installazione del gancio di traino? In tal caso sigillare i fori una volta rimosso il gancio. Se i fori non vengono sigillati, l'abitacolo potrebbe essere invaso da sporcizia e acqua, nonché dal monossido di carbonio (CO) proveniente dallo scarico. Vedere *Gas di scarico del motore* ⇨ 219.

### **Catene di sicurezza**

Fissare sempre delle catene di sicurezza tra il veicolo e il rimorchio. Incrociare le catene di sicurezza sotto il dispositivo di fissaggio del rimorchio onde prevenire che questo entri in contatto con la strada se dovesse separarsi dal gancio. Lasciare un gioco sufficiente per permettere all'insieme di veicolo e rimorchio di affrontare le curve. Evitare assolutamente che le catene di sicurezza vengano trascinate sul terreno.

### **Freni del rimorchio**

Il rimorchio è dotato di freni propri? Leggere e attenersi alle istruzioni relative ai freni del rimorchio, in modo che questi siano installati, regolati e sottoposti a manutenzione come previsto.

Essendo il veicolo dotato di freni antiblocco, non sfruttare l'impianto frenante del veicolo. In tal caso, entrambi i sistemi potrebbero non funzionare bene o affatto.

## **Equipaggiamento di traino (coupè e serie V)**

Il veicolo non è stato progettato né predisposto per il traino di un rimorchio.

## Conversioni e accessori

### Apparecchiature elettriche accessorie

#### Avvertenza

Il connettore di trasmissione dati (DLC) è utilizzato per effettuare l'assistenza del veicolo e il controllo anti-emissioni/collaudi della manutenzione. Vedere *Spia MIL (spia controllo motore)* ⇨ 129. La connessione di un dispositivo al DLC quale, ad esempio, uno strumento di rintracciamento flotte o del comportamento di guida disponibile nel post vendita, potrebbe causare interferenze con i sistemi del veicolo. Ciò potrebbe influire sul funzionamento del veicolo e causare incidenti. Questi dispositivi potrebbero anche

(Continuazione)

#### Avvertenza (Continuazione)

accedere alle informazioni memorizzate nei sistemi del veicolo.

#### Attenzione

Alcuni dispositivi elettrici possono danneggiare il veicolo o causare il mancato funzionamento dei componenti senza essere coperti dalla garanzia del veicolo in questo caso. Verificare sempre presso il concessionario prima di aggiungere dispositivi elettrici.

Le apparecchiature accessorie possono scaricare la batteria a 12 volt del veicolo, anche a veicolo spento.

Il veicolo è dotato di sistema airbag. Prima di tentare di aggiungere apparecchiature elettriche al veicolo vedere *Manutenzione del veicolo dotato di airbag* ⇨ 84 e *Aggiunta di attrezzature al veicolo dotato di airbag* ⇨ 85.

# Manutenzione del veicolo

## Informazioni generali

Informazioni generali .....	275
Accessori e modifiche .....	275

## Controlli del veicolo

Effettuare interventi di manutenzione da soli .....	276
Cofano .....	277
Panoramica del vano motore .....	278
Olio motore .....	281
Impianto indicante la vita dell'olio motore .....	284
Liquido del cambio automatico .....	284
Purificatore/Filtro dell'aria del motore .....	285
Impianto di raffreddamento (motore) .....	286
Impianto di raffreddamento (intercooler) .....	288
Refrigerante motore .....	288
Surriscaldamento del motore .....	292
Liquido lavavetri .....	294
Freni .....	295

Liquido dei freni .....	296
Batteria .....	297
Trazione integrale .....	298
Controllo del commutatore di avviamento .....	299
Verifica della funzione di controllo bloccaggio del cambio automatico .....	300
Verifica del freno di stazionamento e del meccanismo P (parcheggio) .....	300
Sostituzione delle spazzole tergicristalli .....	301
Sostituzione parabrezza .....	302

## Orientamento proiettori

Orientamento proiettori .....	302
-------------------------------	-----

## Sostituzione delle lampadine

Sostituzione delle lampadine .....	302
Lampadine alogene .....	302
Illuminazione ad alta densità di scarica (HID) .....	303
Illuminazione LED .....	303
Luce di retromarcia .....	303
Luce della targa .....	304
Sostituzione lampadine .....	304

## Impianto elettrico

Sovraccarico impianto elettrico .....	305
Fusibili e interruttori di circuito .....	305
Portafusibili vano motore .....	306
Portafusibili del cruscotto .....	309
Portafusibili vano posteriore .....	312

## Ruote e pneumatici

Pneumatici .....	314
Pneumatici per tutte le stagioni .....	315
Pneumatici invernali .....	316
Pneumatici Run-Flat .....	316
Pneumatici estivi .....	317
Pressione pneumatici .....	318
Pressione pneumatici per funzionamento ad alta velocità .....	319
Sistema di monitoraggio pressione pneumatici .....	320
Funzionamento del monitoraggio pressione pneumatici .....	321
Ispezione dei pneumatici .....	325
Rotazione dei pneumatici .....	326
Quando è il momento di montare pneumatici nuovi ...	327

Acquisto di nuovi pneumatici .....	328
Pneumatici e ruote di dimensioni diverse .....	330
Allineamento ruote ed equilibratura pneumatici .....	331
Sostituzione delle ruote .....	331
Catene per pneumatici .....	333
Se un pneumatico si fora .....	333
Kit Compressore e sigillante per pneumatici .....	335
Conservazione del Kit Compressore e sigillante per pneumatici .....	342
<b>Avviamento con cavi</b>	
Avviamento con cavi .....	343
<b>Traino del veicolo</b>	
Traino del veicolo .....	346
Traino veicoli ricreativi .....	347
<b>Cura dell'aspetto</b>	
Cura degli esterni .....	349
Cura degli interni .....	355
Tappetini di moquette .....	358

## Informazioni generali

Per manutenzione e ricambi recarsi dal proprio rivenditore. Il rivenditore fornirà ricambi originali e personale qualificato addestrato per la manutenzione.

## Accessori e modifiche

L'aggiunta di accessori non originali o le modifiche possono compromettere le prestazioni e la sicurezza del veicolo, comprese parti quali airbag, freni, stabilità, tenuta di strada e comfort di guida, impianti di emissione, aerodinamica, durata e impianti elettronici quali freni antibloccaggio, controllo della trazione e controllo della stabilità. Questi accessori o le modifiche possono persino provocare guasti o danni non coperti dalla garanzia del veicolo.

Eventuali danni ai componenti delle sospensioni causati da modifiche all'altezza del veicolo rispetto alle impostazioni di fabbrica non saranno coperte dalla garanzia.

I danni ai componenti del veicolo derivanti da modifiche o dal montaggio o dall'uso di parti prive di certificazione GM, comprese le modifiche al software o alle centraline, non sono coperti dai termini della garanzia del veicolo e possono compromettere la restante copertura della garanzia per le parti interessate.

Gli accessori GM sono progettati per integrarsi e funzionare con gli altri impianti presenti sul veicolo. Consultare il proprio concessionario per ottenere Accessori originali GM e farli installare da un tecnico della concessionaria.

Vedere anche *Aggiunta dell'equipaggiamento al veicolo dotato di airbag* ⇨ 85.

## **Controlli del veicolo**

### **Effettuare interventi di manutenzione da soli**

 **Avvertenza**

Può essere pericoloso lavorare sul veicolo senza avere le adeguate conoscenze, manuali di assistenza, attrezzi o componenti. Seguire sempre le procedure indicate nel manuale d'uso e consultare il manuale di manutenzione del veicolo prima di effettuare qualsiasi intervento.

Qualora si decida di effettuare interventi di manutenzione da soli, utilizzare il manuale di assistenza adeguato. Fornisce informazioni più dettagliate sull'assistenza rispetto al presente manuale.

Questo veicolo è provvisto di un sistema airbag. Prima di tentare di effettuare interventi di manutenzione da soli, vedere *Controllo sistema airbag* ⇨ 86.

Tenere un registro con tutti gli scontrini delle parti ed elencare il chilometraggio e la data di qualsiasi intervento di manutenzione effettuato.

### **Attenzione**

Anche piccole quantità di agenti contaminanti possono causare danni agli impianti del veicolo. Non consentire che agenti contaminanti vengano in contatto con liquidi, tappi dei serbatoi o astine di livello.

## Cofano

Per aprire il cofano:



1. Tirare la maniglia di apertura del cofano all'interno del veicolo. Questa è collocata sul lato sinistro inferiore del cruscotto.



2. Andare davanti al veicolo e spostare la leva secondaria di apertura del cofano verso il lato destro del veicolo.
3. Sollevare il cofano.

Per chiudere il cofano:

Prima di chiudere il cofano, accertarsi che tutti i tappi di riempimento siano posizionati correttamente. Quindi portare il cofano dalla posizione di apertura completa a 152 mm (6 pollici) dalla posizione di chiusura. Fermarsi, poi premere la parte anteriore centrale del cofano con un movimento rapido e deciso per chiuderlo completamente.

**Panoramica del vano motore**

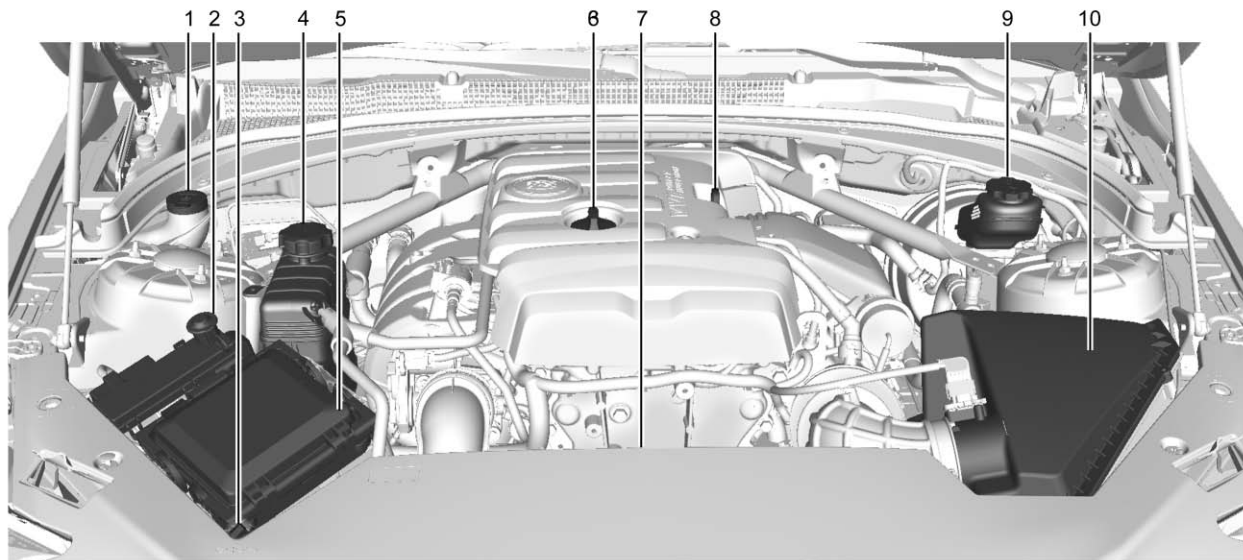

**Motore 2.0L L4 LTG**

- |   |  |  |
|---|--|--|
| <p>1. Serbatoio del liquido di lavaggio del parabrezza. Vedere <i>Liquido lavavetri</i> ⇨ 294.</p> <p>2. Morsetto positivo (+) della batteria remoto. Vedere <i>Avviamento di emergenza</i> ⇨ 343.</p> <p>3. Terminale negativo (-) remoto della batteria. Vedere <i>Avviamento di emergenza</i> ⇨ 343.</p> | <p>4. Tappo a pressione e vaso di espansione del liquido di raffreddamento del motore. Vedere <i>Impianto di raffreddamento (motore)</i> ⇨ 286 o <i>Impianto di raffreddamento (intercooler)</i> ⇨ 288.</p> <p>5. <i>Scatola portafusibili nel vano motore</i> ⇨ 306.</p> <p>6. Tappo di riempimento olio motore. Vedere <i>Olio motore</i> ⇨ 281.</p> | <p>7. Ventola di raffreddamento motore (fuori dalla vista). Vedere <i>Impianto di raffreddamento (motore)</i> ⇨ 286 o <i>Impianto di raffreddamento (intercooler)</i> ⇨ 288.</p> <p>8. Asta di livello olio motore. Vedere <i>Olio motore</i> ⇨ 281.</p> <p>9. Serbatoio del liquido dei freni. Vedere <i>Liquido dei freni</i> ⇨ 296.</p> <p>10. <i>Filtro aria motore</i> ⇨ 285.</p> |
|---|--|--|



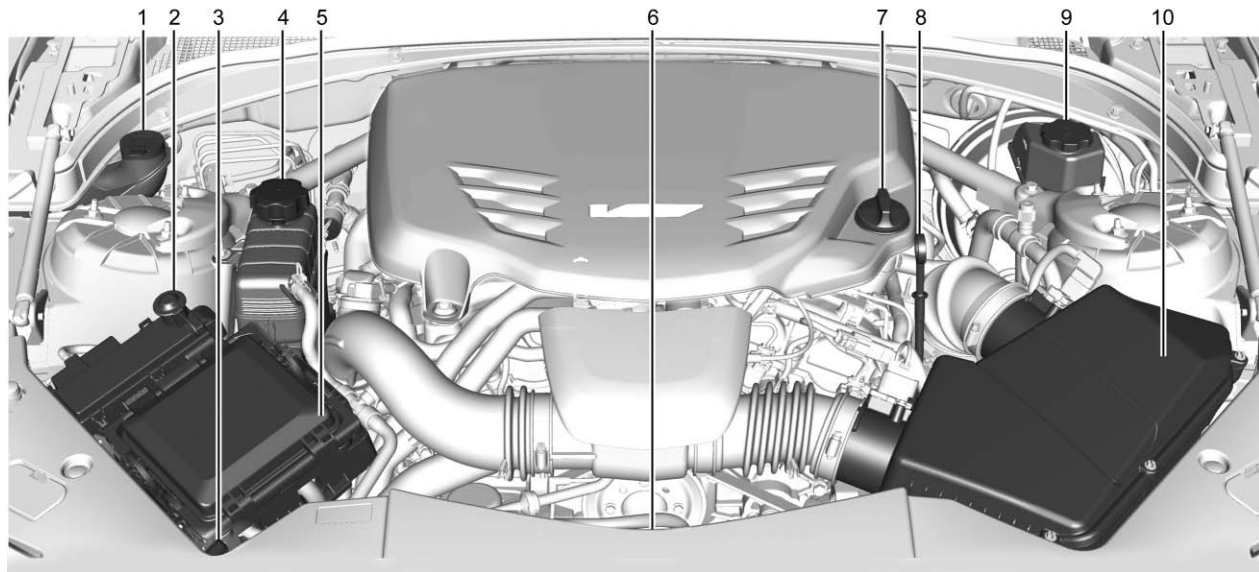

**Motore 3.6L V6 Twin Turbo LF4**

1. Serbatoio del liquido di lavaggio del parabrezza. Vedere *Liquido lavavetri* ⇨ 294.
2. Morsetto positivo (+) della batteria remoto. Vedere *Avviamento di emergenza* ⇨ 343.
3. Terminale negativo (-) remoto della batteria. Vedere *Avviamento di emergenza* ⇨ 343.
4. Tappo a pressione e vaso di espansione del liquido di raffreddamento del motore. Vedere *Impianto di raffreddamento (motore)* ⇨ 286 o *Impianto di raffreddamento (intercooler)* ⇨ 288.
5. *Scatola portafusibili nel vano motore* ⇨ 306.
6. Ventola di raffreddamento motore (fuori dalla vista). Vedere *Impianto di raffreddamento (motore)* ⇨ 286 o *Impianto di raffreddamento (intercooler)* ⇨ 288.

7. Tappo di riempimento olio motore. Vedere *Olio motore* ⇨ 281.
8. Asta di livello olio motore. Vedere *Olio motore* ⇨ 281.
9. Serbatoio del liquido dei freni. Vedere *Liquido dei freni* ⇨ 296.
10. *Filtro aria motore* ⇨ 285.

## Olio motore

Per garantire ottime prestazioni del motore e una durata prolungata, prestare particolare attenzione all'olio del motore. Il rispetto di queste semplici ma importanti indicazioni consentirà di proteggere il proprio investimento:

- Utilizzare olio motore approvato secondo le caratteristiche tecniche appropriate e il grado di viscosità idoneo. Vedere "Scelta dell'olio motore appropriato" in questa sezione.
- Controllare regolarmente il livello dell'olio motore e mantenerlo sempre a un'altezza appropriata.

Vedere "Controllo dell'olio motore" e "Quando aggiungere olio motore" in questa sezione.

- Cambiare l'olio motore nel momento appropriato. Vedere *Impianto indicante la vita dell'olio motore* ⇨ 284.
- Smaltire sempre l'olio motore secondo le modalità corrette. Vedere "Cosa fare con l'olio esausto" in questa sezione.

## Controllo dell'olio motore

Si consiglia di controllare il livello dell'olio motore a ogni rifornimento del carburante. Per ottenere una buona lettura, il veicolo deve essere su un terreno piano. L'impugnatura dell'asta di livello dell'olio motore è un anello. Vedere *Panoramica del vano motore* ⇨ 278 per la posizione dell'asta di livello dell'olio motore.

1. Se il motore è stato messo in funzione recentemente, spegnere il motore e attendere alcuni minuti per consentire all'olio di scaricarsi nella coppa. Se si controlla il livello dell'olio immediatamente dopo

lo spegnimento del motore, non si ottiene una lettura precisa del livello.

### **Avvertenza**

L'impugnatura dell'asta di livello olio motore potrebbe essere molto calda; potreste scottarvi. Usare uno straccio o un guanto per toccare l'impugnatura dell'asta di livello.

2. Estrarre l'asta di livello e sfregarla con un pezzo di carta o con un panno pulito, quindi reinserirla fino in fondo. Toglietela nuovamente, tenendo la punta rivolta verso il basso, e controllare il livello.

### **Quando aggiungere olio motore**

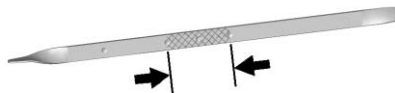

**Motore 2.0L L4**

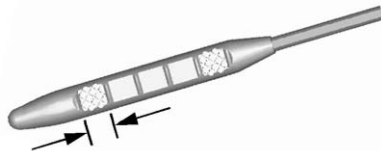

**Motore 3.6 L V6**

Se l'olio è al di sotto dell'area tratteggiata sulla punta dell'asta di livello, aggiungere 1 litro (1 qt) di olio raccomandato e controllare nuovamente il livello. Per informazioni sul tipo di olio da utilizzare, vedere "Scelta dell'olio motore appropriato" in questa sezione. Per la capacità del basamento dell'olio motore, vedere *Capacità e specifiche* ⇨ 369.

### **Attenzione**

Non aggiungere troppo olio. I livelli dell'olio al di sopra o al di sotto dell'intervallo di funzionamento accettabile mostrati sull'asta di livello sono dannosi per il motore. Se il livello dell'olio si trova al di sopra dell'intervallo di funzionamento, ovvero se nel motore è presente una quantità d'olio talmente elevata da superare l'area tratteggiata che indica l'intervallo corretto, il motore potrebbe danneggiarsi. È necessario scaricare l'olio in eccesso oppure limitare l'uso del veicolo e cercare un centro assistenza per rimuovere questa quantità.

Vedere *Panoramica del vano motore* ⇨ 278 per la posizione del tappo di riempimento dell'olio motore.

Aggiungere olio in modo che il livello sia in un punto adeguato dell'intervallo di funzionamento corretto. Una volta inserita, spingere l'asta di livello fino in fondo.

### Scelta dell'olio motore appropriato

La scelta dell'olio motore adeguato dipende dalle specifiche dell'olio e dal grado di viscosità. Vedere *Liquidi e lubrificanti raccomandati* ↪ 365.

### Specifiche

Chiedete ed utilizzate oli motore che soddisfino le specifiche dexos2™.

Gli oli motore approvati da GM in quanto conformi alle specifiche dexos2 sono contrassegnati con il relativo logo approvato.



### Attenzione

Utilizzare esclusivamente un olio motore che soddisfa i requisiti dexos2 o uno equivalente, come definito nel precedente paragrafo. Trascurando di usare l'olio motore raccomandato si rischiano danni al motore non coperti dalla garanzia del veicolo.

### Grado di viscosità

Usare olio motore con grado di viscosità SAE 5W-30.

Funzionamento a temperature fredde: In zone estremamente fredde, dove la temperatura scende al di sotto di -29 °C (-20 °F), si può utilizzare un olio SAE 0W-30. Un olio di questo grado di viscosità consentirà un avviamento a freddo più facile per il motore a temperature estremamente basse. Quando si sceglie un olio con il livello di viscosità corretto, si raccomanda di selezionare sempre

un olio dalle giuste caratteristiche. Vedere "Specifiche" in precedenza in questa sezione.

### Additivi per l'olio motore/ lavaggi per l'olio motore

Non aggiungere niente all'olio. Gli oli raccomandati conformi alle specifiche dexos2 sono tutto quello che serve per avere buone prestazioni e la protezione del motore.

Si sconsiglia di sottoporre l'impianto dell'olio motore a lavaggi che potrebbero provocare danni al motore non coperti dalla garanzia del veicolo.

### Cosa fare con l'olio esausto

L'olio motore esausto contiene determinati elementi che possono essere dannosi per la pelle e persino provocare il cancro. Evitare che l'olio esausto entri a contatto con la pelle per un periodo di tempo prolungato. Pulire la pelle e le unghie con acqua e sapone o con un buon detergente per mani. Lavare o gettare indumenti o panni sporchi con olio motore esausto.

Vedere le avvertenze del produttore sull'uso e lo smaltimento dei prodotti dell'olio.

L'olio esausto può costituire una minaccia per l'ambiente. Se si sostituisce l'olio da soli, accertarsi di aver spurgato tutto l'olio dal filtro prima dello smaltimento. Non smaltire mai l'olio buttandolo nella spazzatura o versandolo sul terreno, nelle fogne o nei corsi d'acqua. Riciclarlo portandolo in un punto adibito alla raccolta dell'olio esausto.

## **Impianto indicante la vita dell'olio motore**

### **Quando sostituire l'olio motore**

Questo veicolo è dotato di un sistema informatico che indica quando sostituire l'olio motore e il filtro. Si basa su una combinazione di fattori che comprendono i giri del motore, la sua temperatura e il chilometraggio. A seconda delle condizioni di marcia, il chilometraggio indicato per il cambio dell'olio può variare notevolmente.

Per funzionare correttamente, il sistema di analisi dell'olio motore deve essere resettato ad ogni cambio dell'olio.

Quando il sistema calcola che la durata dell'olio è diminuita, segnala la necessità di un cambio dell'olio. Viene visualizzato il messaggio **SOSTITUZIONE OLIO MOTORE URGENTE**. Vedere *Messaggi dell'olio motore* ⇨ 149. Cambiare l'olio al più presto entro i successivi 1000 km (600 miglia). Se il veicolo viene utilizzato nelle condizioni migliori, è possibile che il sistema non segnali l'esigenza di cambiare l'olio motore per un anno. L'olio motore e il filtro devono essere cambiati almeno una volta all'anno e, in tale occasione, il sistema deve essere azzerato. Questa operazione può essere effettuata dal servizio assistenza che effettuerà l'intervento e resetterà il sistema. E' anche importante controllare l'olio regolarmente nel corso dell'intervallo di drenaggio dell'olio e mantenerlo al livello adeguato.

Se il sistema si azzerava accidentalmente, l'olio deve essere sostituito dopo 5000 km (3.000 miglia) dall'ultimo cambio dell'olio. Ricordare di azzerare il sistema indicante la vita dell'olio ogni volta che si sostituisce l'olio.

Dopo aver cambiato l'olio, il monitor di durata dell'olio dovrà essere reimpostato. Contattare il proprio concessionario per l'assistenza.

Per informazioni sul controllo della durata dell'olio motore, vedere **REMAINING OIL LIFE (DURATA OLIO RESIDUA)** in *Driver Information Center* ⇨ 139.

## **Liquido del cambio automatico**

### **Come controllare il liquido del cambio automatico**

Non è necessario controllare il livello del liquido del cambio. Una perdita del liquido del cambio è l'unico motivo di una perdita di liquido. Se si verifica una perdita,

portare il veicolo dal vostro concessionario per farlo riparare quanto prima.

Il veicolo non è dotato di asta di livello del liquido del cambio. Esiste una procedura apposita per controllare e sostituire il liquido del cambio. Trattandosi di una procedura difficile, deve essere eseguita presso il rivenditore. Contattare il proprio concessionario per informazioni aggiuntive.

Cambiare il liquido e il filtro agli intervalli elencati in *Manutenzione programmata* ⇨ 361 e accertarsi di utilizzare il liquido elencato in *Liquidi e lubrificanti raccomandati* ⇨ 365.

## Purificatore/Filtro dell'aria del motore

Il filtro aria motore si trova nel vano motore sul lato del conducente del veicolo. Vedere *Panoramica del vano motore* ⇨ 278 per la posizione.

### Quando ispezionare il filtro/depuratore aria motore

Per gli intervalli relativi alla sostituzione e al controllo del filtro/depuratore aria motore, vedere *Manutenzione programmata* ⇨ 361.

### Come ispezionare il filtro/depuratore aria motore

Non avviare il motore, né farlo girare avendo l'alloggiamento del filtro/depuratore aria aperto. Prima di rimuovere il filtro/depuratore aria, accertare che l'alloggiamento e i componenti circostanti siano privi di sporcizia e residui. Rimuovere il filtro/depuratore aria, scuoterlo e dargli alcuni colpetti leggeri (lontano dal veicolo), per scaricare la polvere e la sporcizia non consolidate. Controllare se il filtro/depuratore aria è danneggiato e, eventualmente, sostituirlo. Non pulire il filtro/depuratore aria, né i componenti con acqua o aria compressa.

Per ispezionare o sostituire il filtro/depuratore dell'aria:

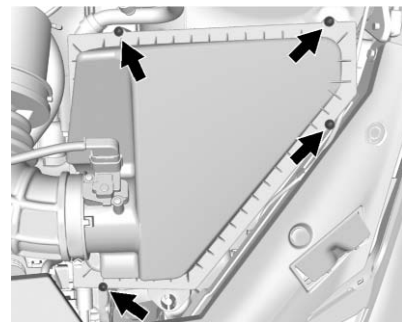

#### Motore 2.0L L4 LTG

1. Rimuovere le quattro viti e sollevare il coperchio per toglierlo dal gruppo.
2. Ispezionare o sostituire il filtro aria motore.
3. Abbassare il coperchio e fissarlo con le quattro viti.

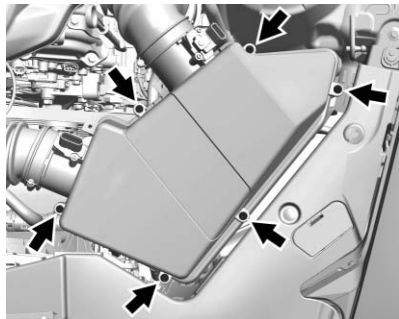
**Motore 3.6L V6 Twin Turbo LF4**

1. Rimuovere le sei viti e sollevare il coperchio per toglierlo dal gruppo.

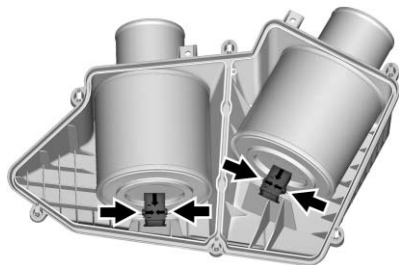

2. Controllare o sostituire i filtri/depuratore aria del motore. I filtri possono essere rimossi dal coperchio superiore premendo i pulsanti; vedere le frecce.
3. Abbassare il coperchio e fissarlo con le sei viti.

### **Avvertenza**

Far funzionare il motore senza il filtro/depuratore dell'aria può provocare ustioni a se stessi o ad altri. Il depuratore dell'aria non serve solo a pulire l'aria; contribuisce a fermare le fiamme in seguito a un ritorno di fiamma del motore. Prestare attenzione quando si lavora sul motore e non guidare senza aver installato il filtro/depuratore dell'aria.

### **Attenzione**

Se il filtro/depuratore dell'aria non è montato, la sporcizia può facilmente raggiungere il motore danneggiandolo. Il filtro/depuratore dell'aria deve essere sempre montato quando si guida.

## **Impianto di raffreddamento (motore)**

L'impianto di raffreddamento permette al motore di mantenere la temperatura di lavoro corretta.

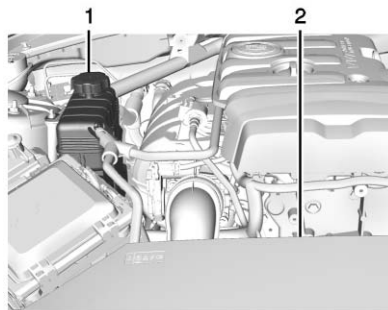

**Motore 2.0L L4 LTG**

1. Tappo a pressione e vaso di espansione del liquido di raffreddamento del motore
2. Ventola di raffreddamento motore (fuori dalla vista)

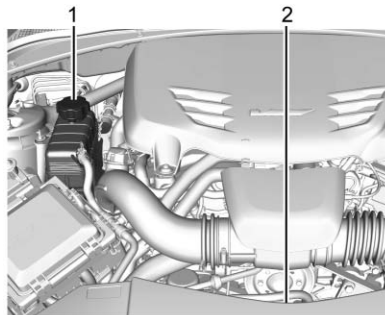

**Motore 3.6 L V6 LF4**

1. Tappo a pressione e vaso di espansione del liquido di raffreddamento del motore
2. Ventola di raffreddamento motore (fuori dalla vista)

**⚠ Avvertenza**

Una ventola di raffreddamento del motore elettrico sotto al cofano può avviarsi anche se il motore non è in funzione e provocare lesioni. Tenere mani, vestiti e attrezzi lontani dalle ventole elettriche sotto al cofano.

**⚠ Avvertenza**

I tubi flessibili del radiatore, del riscaldatore e di altre parti del motore possono essere molto caldi. Non toccarli. In caso contrario, è possibile ustionarsi.

Non azionare il motore se è presente una perdita. Se si aziona il motore, potrebbe perdere tutto il liquido di raffreddamento. Ciò potrebbe provocare un incendio al motore con possibili ustioni per i presenti. Far riparare qualsiasi perdita prima di guidare il veicolo.

**Attenzione**

L'utilizzo di liquido di raffreddamento diverso da DEX-COOL® può provocare la corrosione prematura del motore, dell'anima del riscaldatore o del radiatore. In aggiunta il liquido di raffreddamento del motore

(Continuazione)



**Attenzione  
(Continuazione)**

potrebbe dover essere sostituito prima del tempo. Eventuali riparazioni non saranno coperte dalla garanzia del veicolo. Utilizzare sempre liquido di raffreddamento DEX-COOL (privo di silicati) nel veicolo.

**Impianto di  
raffreddamento  
(intercooler)****Solo intercooler ATS-V**

Il motore 3.6L LF4 V6 è dotato di impianto di raffreddamento intercooler.

L'impianto di raffreddamento intercooler ha una procedura speciale per scaricare e aggiungere il liquido di raffreddamento. Si tratta di una procedura difficile, quindi recarsi dal concessionario per la manutenzione se l'intercooler ha poco liquido di raffreddamento o se si sospettano perdite.

**Refrigerante motore**

L'impianto di raffreddamento del veicolo viene rabboccato con liquido di raffreddamento motore DEX-COOL. Vedere *Manutenzione programmata* ⇨ 361 e *Liquidi e lubrificanti raccomandati* ⇨ 365.

Di seguito illustriamo l'impianto di raffreddamento e come controllare e rabboccare il liquido di raffreddamento quando il livello è basso. Se è presente un problema di surriscaldamento del motore, vedere *Surriscaldamento del motore* ⇨ 292.

**Cosa utilizzare** **Avvertenza**

L'aggiunta di sola acqua pura o di un altro tipo di liquido nell'impianto di raffreddamento può essere pericolosa. L'acqua pura o altri liquidi possono bollire prima della miscela di liquido di raffreddamento adeguata. Il

(Continuazione)

**Avvertenza  
(Continuazione)**

sistema di avvertimento del liquido di raffreddamento è impostato per la miscela di liquido di raffreddamento adeguata. Con acqua pura o con la miscela errata, il motore potrebbe scaldarsi eccessivamente, senza che venga visualizzato l'avvertimento di surriscaldamento. Il motore potrebbe prendere fuoco con possibili ustioni per i presenti. Utilizzare una miscela 50/50 di acqua pura potabile e DEX-COOL.

Utilizzare una miscela 50/50 di acqua pura potabile e DEX-COOL. Questa miscela:

- fornisce una protezione antigelo fino a -37 °C (-34 °F), temperatura esterna;

- fornisce una protezione contro l'ebollizione fino a 129 °C (265 °F), temperatura del motore;
- protegge da ruggine e corrosione;
- non danneggia le parti in alluminio;
- contribuisce a mantenere la temperatura motore corretta.

**Attenzione**

Se si utilizzano additivi, inibitori o una miscela di liquido refrigerante impropri nell'impianto di raffreddamento del veicolo, il motore potrebbe surriscaldarsi con conseguente danneggiamento. Troppa acqua nella miscela può congelare e spaccare i componenti di raffreddamento del motore. Le riparazioni non saranno coperte dalla garanzia del veicolo. Usare solo la miscela appropriata di liquido di raffreddamento motore

(Continuazione)

**Attenzione  
(Continuazione)**

per l'impianto di raffreddamento. Vedere *Liquidi e lubrificanti raccomandati* ⇨ 365.

Non smaltire mai il liquido di raffreddamento motore buttandolo nella spazzatura, versandolo sul terreno, nelle fogne o nei corsi d'acqua. Far sostituire il liquido di raffreddamento da un centro di assistenza autorizzato che conosca le normative di legge riguardanti lo smaltimento del liquido di raffreddamento usato. Questa accortezza consentirà di tutelare l'ambiente e la propria salute.

**Controllo del liquido di raffreddamento**

Il veicolo deve essere in posizione piana quando si controlla il livello del liquido di raffreddamento.

Quando il motore è in funzione è normale vedere del liquido che si sposta nel condotto di ritorno superiore del tubo flessibile del

liquido di raffreddamento. È anche normale vedere delle bolle penetrare nel vaso d'espansione attraverso il piccolo tubo flessibile.

È normale che il livello del liquido di raffreddamento nella sezione inferiore aumenti e diminuisca a seconda della temperatura di esercizio e delle condizioni ambientali. Nel normale funzionamento, il livello del liquido di raffreddamento evapora dalla sezione inferiore. Ciò accade più velocemente quando il veicolo viene utilizzato per lunghi periodi in condizioni di clima caldo e secco.

Controllare se il liquido di raffreddamento è visibile nel vaso di espansione del liquido di raffreddamento. Se il liquido di raffreddamento all'interno del vaso di espansione bolle, attendere che si raffreddi senza fare altro.

Se il liquido di raffreddamento è visibile, ma il livello non è in corrispondenza della linea COLD FILL (riempimento liquido raffreddamento) o sopra di essa,

aggiungere una miscela 50/50 di acqua potabile pulita e liquido di raffreddamento DEX-COOL.

Accertarsi che l'impianto di raffreddamento sia freddo prima di effettuare questa operazione.

Se il liquido di raffreddamento non è visibile nel suo vaso di espansione, aggiungerne come segue:

### **Come aggiungere liquido di raffreddamento al relativo vaso di espansione**

#### **Attenzione**

Questo veicolo ha una specifica procedura per il riempimento del liquido di raffreddamento. Il mancato rispetto di questa procedura potrebbe provocare il surriscaldamento del motore e gravi danni allo stesso.

In assenza di problemi, controllare se il liquido di raffreddamento è visibile nel vaso di espansione. Se il liquido di raffreddamento è visibile ma il suo livello non è sul fondo del

collare di riempimento, aggiungere una miscela al 50/50 di acqua pulita potabile e di liquido di raffreddamento DEX-COOL nel vaso di espansione del liquido di raffreddamento, ma accertarsi che l'impianto di raffreddamento e il tappo a pressione del vaso di espansione siano freddi prima di procedere in questo modo.

#### **Avvertenza**

I liquidi ustionanti e di vapore emessi dall'impianto di raffreddamento bollente possono fuoriuscire e provocare lesioni gravi. Non girare mai il tappo quando l'impianto di raffreddamento, compreso il tappo a pressione del vaso di espansione, è bollente. Attendere che l'impianto di raffreddamento e il tappo a pressione del serbatoio di espansione si raffreddino.

#### **Avvertenza**

L'aggiunta di sola acqua pura o di un altro tipo di liquido nell'impianto di raffreddamento può essere pericolosa. L'acqua pura o altri liquidi possono bollire prima della miscela di liquido di raffreddamento adeguata. Il sistema di avvertimento del liquido di raffreddamento è impostato per la miscela di liquido di raffreddamento adeguata. Con acqua pura o con la miscela errata, il motore potrebbe scaldarsi eccessivamente, senza che venga visualizzato l'avvertimento di surriscaldamento. Il motore potrebbe prendere fuoco con possibili ustioni per i presenti. Utilizzare una miscela 50/50 di acqua pura potabile e DEX-COOL.

### Attenzione

Quando fa freddo, l'acqua può congelare e rompere il motore, il radiatore, la massa radiante e altri componenti. Utilizzare il liquido di raffreddamento consigliato, nella giusta miscelazione.

### ⚠ Avvertenza

È possibile ustionarsi se si rovescia il liquido di raffreddamento sulle parti calde del motore. Il liquido di raffreddamento contiene etilenglicole e si incendia se le parti del motore sono abbastanza calde. Non rovesciare il liquido di raffreddamento sul motore caldo.

1. Togliere il tappo a pressione del vaso di espansione del liquido di raffreddamento dalla sezione superiore quando l'impianto di raffreddamento, incluso il tappo a pressione del vaso di espansione del liquido di raffreddamento e il tubo flessibile del radiatore superiore, non sono più bollenti.

Ruotare lentamente il tappo a pressione in senso antiorario. Se si sente un sibilo, fermarsi fino a quando non cessa. In questo modo, la pressione residua potrà essere espulsa dal tubo flessibile di scarico.

2. Continuare a girare il tappo a pressione lentamente e toglierlo. Aprire il tappo della porta di manutenzione del vaso di espansione sulla sezione inferiore.

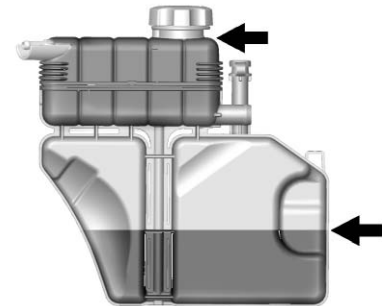

3. Riempire la sezione superiore del vaso d'espansione con la miscela corretta di liquido di raffreddamento DEX-COOL fino alla base del collare di riempimento. La sezione superiore deve essere completamente piena. Riempire la sezione inferiore del vaso d'espansione attraverso la porta di manutenzione di circa la metà.
4. Senza riposizionare il tappo a pressione del vaso a espansione del liquido di raffreddamento e il tappo della porta di manutenzione del vaso d'espansione aperta, avviare il

motore e lasciarlo girare fino a quando si sente che il tubo flessibile del radiatore superiore si scalda. Fare attenzione alla ventola di raffreddamento del motore.

A questo punto, il livello di liquido di raffreddamento all'interno della sezione superiore del vaso di espansione del liquido di raffreddamento potrebbe essere inferiore. Se il livello è inferiore, aggiungere la miscela appropriata di liquido di raffreddamento DEX-COOL nella sezione superiore del vaso di espansione finché il livello non raggiunge il fondo del collare di riempimento.

5. Sostituire il tappo a pressione del vaso di espansione a tenuta e chiudere tappo della porta di manutenzione del vaso d'espansione.

### Attenzione

Se il tappo a pressione non è montato a tenuta, possono verificarsi perdite di liquido di raffreddamento e danni al motore. Accertarsi che il tappo sia fissato in modo adeguato e a tenuta.

Controllare il livello nelle sezioni inferiore e superiore del vaso d'espansione una volta che l'impianto di raffreddamento è raffreddato. Se il livello del liquido non è sui livelli corretti, ripetere i punti 1-3 e rimontare il tappo a pressione e chiudere la porta di manutenzione. Se il liquido di raffreddamento non è ancora ai livelli corretti quando l'impianto si raffredda nuovamente, portare il veicolo dal concessionario.

## Surriscaldamento del motore

Questo veicolo è dotato di diverse spie di avvertenza del surriscaldamento del motore.

Sul quadro strumenti sono presenti sia un indicatore che una spia di avvertimento della temperatura del liquido di raffreddamento del motore. Vedere *Misuratore della temperatura del liquido di raffreddamento* ⇨ 126 e *Spia di avvertimento della temperatura del liquido di raffreddamento del motore* ⇨ 135. Sul display del Driver Information Center (DIC) potrebbe anche comparire un messaggio. Vedere *Messaggi dell'impianto di raffreddamento del motore* ⇨ 148.

Se si decide di non sollevare il cofano alla visualizzazione di questa avvertenza, rivolgersi immediatamente all'assistenza.

Se si decide di sollevare il cofano, accertarsi che il veicolo sia parcheggiato su una superficie piana.

Quindi controllare se la ventola di raffreddamento del motore è in funzione. Se il motore è surriscaldato, la ventola deve essere in funzione. Se così non fosse, non far funzionare oltre il motore. Far eseguire la manutenzione sul veicolo.

**Attenzione**

Far girare il motore senza liquido di raffreddamento potrebbe causare danni o innescare un incendio. Eventuali danni al veicolo non saranno coperti dalla garanzia del veicolo.

**Se esce vapore dal vano motore**

 **Avvertenza**

Il vapore di un motore surriscaldato può provocare lesioni gravi, anche se si apre soltanto il cofano. Tenersi lontani

(Continuazione)

**Avvertenza  
(Continuazione)**

dal motore se si vede o sente vapore su di esso. Spegnerne il motore e allontanare tutti dal veicolo fino a quando non si sia raffreddato. Attendere che i segni di vapore o di liquido di raffreddamento siano scomparsi prima di aprire il cofano.

Se si continua a guidare quando il motore si è surriscaldato, i liquidi al suo interno possono incendiarsi. Le lesioni conseguenti possono essere gravi sia per se stessi che per gli altri. Arrestare il motore se si surriscalda e scendere dal veicolo fino a quando il motore non si sia raffreddato.

**Se esce vapore dal vano motore senza segnalazione di surriscaldamento (solo serie V)**

Lo sfiato presente sul cofano della serie V è funzionale e consente all'acqua della pioggia e degli autolavaggi di entrare nel vano motore ed entrare in contatto con le superfici roventi. Se si vede fuoriuscire del vapore dallo sfiato del cofano senza segnalazione della presenza di surriscaldamento, non occorre procedere in alcun modo particolare.

**Se non esce vapore dal vano motore**

Se viene visualizzato un avvertimento di surriscaldamento motore, ma non si vede né si sente vapore, il problema potrebbe essere meno grave. Talvolta il motore può surriscaldarsi troppo quando il veicolo:

- effettua un lungo percorso in salita in una giornata calda;
- si ferma dopo un'andatura ad alta velocità;

- gira al minimo per lunghi periodi nel traffico;

Se l'avvertimento di surriscaldamento viene visualizzato senza segni di vapore:

1. Spegnerne l'aria condizionata.
2. Accendere il riscaldatore alla massima temperatura e alla massima velocità della ventola. Aprire i finestrini se necessario.
3. Se la manovra è sicura, uscire dalla carreggiata, scalare in posizione P (parcheggio) o N (folle) e lasciare girare al minimo il motore.

Se l'indicatore della temperatura liquido di raffreddamento del motore non si trova più nella zona indicante il surriscaldamento o se la relativa spia di avvertimento non è più accesa, è possibile riprendere la marcia. Continuare a guidare il veicolo a bassa velocità per circa 10 minuti. Tenere la distanza di sicurezza dal veicolo precedente. Se l'avvertenza non riappare, continuare a guidare normalmente e far controllare l'impianto di

raffreddamento per verificare se sia adeguatamente pieno e funzioni bene.

Se l'avvertimento permane, accostare, fermarsi e parcheggiare il veicolo immediatamente.

Se non ci sono segni di vapore, far girare il motore al minimo per tre minuti in posizione di parcheggio. Se l'avvertimento rimane visualizzato, spegnere il motore fino a quando si raffredda.

## Liquido lavavetri

### Cosa utilizzare

Quando è necessario aggiungere liquido lavavetri per il parabrezza, accertarsi di aver letto le istruzioni del produttore prima dell'uso. Se nella zona di impiego del veicolo la temperatura può abbassarsi tanto da congelare, utilizzare un liquido con sufficiente protezione antigelo.

## Aggiungere liquido lavavetri

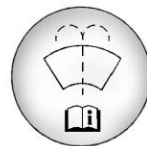

Aprire il tappo che riporta il simbolo lavavetri. Aggiungere liquido lavavetri fino a riempire il serbatoio. Per la posizione del serbatoio, vedere *Panoramica del vano motore* ⇨ 278.

### Attenzione

- Non utilizzare liquidi lavavetri contenenti sostanze idrorepellenti. Diversamente, le spazzole del tergicristallo potrebbero muoversi con piccole vibrazioni o saltare.
- Non utilizzare liquido di raffreddamento del motore (antigelo) nel lavavetri per parabrezza. Esso può

(Continuazione)

### Attenzione (Continuazione)

danneggiare l'impianto lavavetri del parabrezza e la vernice dell'auto.

- Non miscelare l'acqua con liquido lavavetri pronto all'uso. L'acqua può far congelare la soluzione e danneggiare il serbatoio del liquido lavavetri e altre parti del sistema lavavetri.
- Quando si utilizza liquido lavavetri concentrato, seguire le istruzioni del produttore per l'aggiunta di acqua.
- Riempire il serbatoio del liquido lavavetri soltanto fino a tre quarti quando fa molto freddo. In tal modo si consente l'espansione del liquido in caso di gelo, che danneggerebbe il serbatoio se fosse completamente pieno.

### Freni

Le pastiglie del freno a disco sono provviste di indicatori di usura incorporati che emettono un suono acuto quando le pastiglie del freno sono usurate e devono essere sostituite. Il suono può essere intermittente oppure permanente durante la marcia del veicolo, tranne quando il pedale del freno viene premuto a fondo.



#### Avvertenza

L'avviso acustico di usura freni indica che a breve i freni non funzioneranno più bene. La conseguenza può essere un incidente. Quando si sente l'avviso acustico di usura freni, sottoporre il veicolo a un intervento di manutenzione.

### Attenzione

Continuare a guidare con le pastiglie per freni usurate può provocare danni e riparazioni costose.

In alcune condizioni climatiche o di guida può verificarsi il cigolio dei freni quando i freni vengono premuti per la prima volta o premuti leggermente. Questo non indica la presenza di problemi ai freni.

Rispetto ai ferodi normali, quando si montano quelli per alte prestazioni, si potrebbe riscontare un aumento dell'accumulo di polvere dei freni accompagnato da piccole rumorosità.

I dadi delle ruote devono essere serrati alla coppia adeguata per impedire la pulsazione dei freni. Quando si esegue la rotazione dei pneumatici, controllare le pastiglie dei freni e stringere a fondo i dadi delle ruote nella sequenza corretta in base alle specifiche della coppia. Vedere *Capacità e specifiche* ⇨ 369.



Le pastiglie dei freni devono essere sostituite in blocco.

### **Corsa del pedale del freno**

Rivolgersi al rivenditore se il pedale del freno non ritorna all'altezza normale o se si verifica un rapido aumento della corsa del pedale. Potrebbe significare che potrebbe essere necessario effettuare un intervento di assistenza ai freni.

### **Sostituire i componenti dell'impianto frenante**

Sostituire sempre i componenti dell'impianto frenante con pezzi nuovi e approvati. In caso contrario, il funzionamento dei freni potrebbe essere compromesso. Le prestazioni di frenata attese possono cambiare in molti altri modi se vengono montati pezzi di ricambio errati o montati non correttamente.

## **Liquido dei freni**



Il serbatoio del cilindro principale dei freni è riempito di liquido dei freni DOT 3 approvato da GM come indicato sul tappo del serbatoio. Vedere *Panoramica del vano motore* ⇨ 278 per la posizione del serbatoio.

### **Controllo del liquido dei freni**

Con il veicolo in P (Parcheggio) su una superficie piana, il livello del liquido dei freni deve essere tra i segni di massimo e minimo presenti sul serbatoio del liquido dei freni.

Sono soltanto due i motivi per cui il livello del liquido dei freni nel serbatoio potrebbe diminuire:

- usura normale dei ferodi; Quando si montano nuovi ferodi, il livello del liquido torna normale.

- perdita nell'impianto idraulico dei freni. Far riparare l'impianto idraulico dei freni. Se perdono, i freni non funzioneranno a dovere.

Pulire sempre il tappo del serbatoio del liquido dei freni e l'area intorno al tappo prima di toglierlo.

Non rabboccare il liquido dei freni. L'aggiunta di liquido non corregge la perdita. Se si aggiunge liquido quando i ferodi sono usurati, sarà presente una quantità eccessiva di liquido quando si montano i nuovi ferodi. Aggiungere o togliere liquido, a seconda delle necessità, solo dopo aver eseguito l'intervento sull'impianto idraulico dei freni.



### **Avvertenza**

Se viene aggiunto troppo liquido, questo può fuoriuscire sul motore e bruciare se il motore è abbastanza caldo. Ciò può provocare lesioni a se stessi e ad altri. Aggiungere liquido dei freni

(Continuazione)

**Avvertenza  
(Continuazione)**

solo dopo aver eseguito l'intervento sull'impianto idraulico dei freni.

Quando il liquido dei freni raggiunge un livello basso, la spia di avvertimento freni si accende. Vedere *Spia di avvertimento impianto frenante* ⇨ 131.

Il liquido dei freni nel corso del tempo assorbe acqua, questo degrada la funzionalità del liquido stesso. Sostituire il liquido dei freni secondo gli intervalli specificati, onde evitare un aumento della distanza di arresto. Vedere *Manutenzione programmata* ⇨ 361.

**Cosa aggiungere**

Utilizzare solo liquido dei freni DOT 3 approvato da GM prelevato da un contenitore sigillato e pulito. Vedere *Liquidi e lubrificanti raccomandati* ⇨ 365.

**⚠ Avvertenza**

L'uso di liquido dei freni di tipo errato o contaminato può determinare danni all'impianto frenante. Ciò potrebbe ridurre la frenata e dare origine a possibili lesioni. Utilizzare sempre liquido dei freni corretto approvato da GM.

**Attenzione**

Se il liquido dei freni viene rovesciato sulle superfici verniciate del veicolo, la finitura in vernice può essere danneggiata. Lavare subito le superfici verniciate.

**Batteria**

La batteria della dotazione originale non deve essere sottoposta a manutenzione. Non rimuovere il tappo e non aggiungere liquido.

La batteria si trova nel bagagliaio, dietro al pannello del rivestimento, sul lato conducente del veicolo. Fare riferimento al numero di sostituzione indicato sull'etichetta della batteria originale quando occorre una nuova batteria.



**⚠ Avvertenza**

Non usare fiammiferi o fiamme vicino alla batteria del veicolo. Se c'è bisogno di più luce usare una torcia elettrica.

(Continuazione)

**Avvertenza  
(Continuazione)**

Non fumare vicino alla batteria del veicolo.

Quando si eseguono interventi in prossimità della batteria del veicolo, indossare occhiali protettivi.

Non permettere ai bambini di avvicinarsi alla batteria del veicolo.

 **Avvertenza**

Le batterie contengono acidi che possono provocare ustioni e gas esplosivi. Sussiste il rischio di gravi lesioni in caso di trascuratezza.

Quando si opera in prossimità della batteria, seguire le istruzioni con estrema attenzione.

(Continuazione)

**Avvertenza  
(Continuazione)**

Poli e terminali della batteria e relativi accessori contengono piombo e composti di piombi che possono causare il cancro e danni agli organi riproduttivi. Lavarsi le mani dopo avere maneggiato questi materiali.

Dopo una perdita di potenza, ad esempio scollegando la batteria o togliendo i maxi fusibili nel portafusibili della distribuzione di potenza, devono essere effettuate le seguenti fasi per calibrare il comando farfalla elettronica. In caso contrario il motore non funzionerà in modo corretto.

1. Accendere il quadro ma non avviare il motore.
2. Lasciare il quadro acceso per almeno tre minuti in modo che il controllo elettronico della farfalla esegua un ciclo e riapprenda la propria posizione di riposo.

3. Spegnerne l'accensione.
4. Avviare e far girare il motore per almeno 30 secondi.

**Rimessaggio del veicolo**

Uso poco frequente: Togliere il cavo nero negativo (-) dalla batteria per evitare che la batteria si esaurisca.

Rimessaggio per lunghi periodi: Togliere il cavo nero negativo (-) dalla batteria o utilizzare un caricabatterie.

**Trazione integrale**

Se il veicolo è dotato di trazione integrale (AWD), questo è un altro impianto che richiede lubrificazione.

**Scatola di rinvio****Quando controllare il lubrificante**

Non è necessario controllare regolarmente il liquido della scatola di rinvio, a meno che non si sospetti una perdita o venga percepito un rumore anomalo. Una perdita di liquido potrebbe indicare un problema. Far controllare e riparare.

## Come controllare il lubrificante

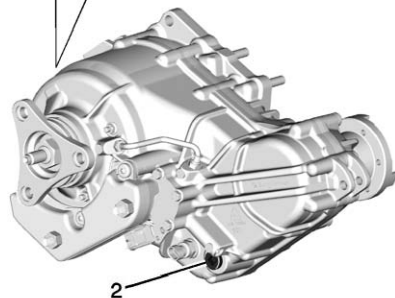
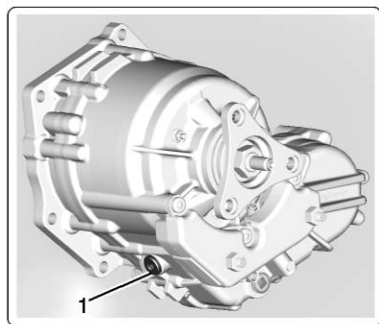

1. Tappo di riempimento
2. Tappo di scarico

Per ottenere una buona lettura, il veicolo deve essere su una superficie piana.

Se il livello è al di sotto della parte inferiore del foro del tappo di riempimento, sulla scatola di rinvio, è necessario aggiungere una quantità di lubrificante. Aggiungere una quantità di lubrificante sufficiente ad aumentare il livello fino alla parte inferiore del foro del tappo di riempimento. Fare attenzione a non stringere eccessivamente il tappo di riempimento.

### Cosa utilizzare

Fare riferimento al Programma di manutenzione per decidere quale tipo di lubrificante utilizzare. Vedere *Liquidi e lubrificanti raccomandati* ⇨ 365.

## Controllo del commutatore di avviamento

### Avvertenza

Durante l'esecuzione di questa verifica, il veicolo potrebbe muoversi improvvisamente. Se il veicolo si muove, esiste il pericolo di ferire se stessi o gli altri.

1. Prima di iniziare questo controllo, accertarsi che vi sia spazio sufficiente intorno al veicolo.
2. Premere con decisione il freno di stazionamento e il freno normale. Non usare il pedale dell'acceleratore ed essere pronti a spegnere il motore immediatamente se si avvia.
3. Tentare di avviare il motore con ciascuna marcia. Il veicolo dovrebbe partire solo in P (parcheggio) o N (folle). Se il

veicolo parte in altre posizioni, contattare il proprio rivenditore per la manutenzione.

## Verifica della funzione di controllo bloccaggio del cambio automatico

### **Avvertenza**

Durante l'esecuzione di questa verifica, il veicolo potrebbe muoversi improvvisamente. Se il veicolo si muove, esiste il pericolo di ferire se stessi o gli altri.

1. Prima di iniziare questo controllo, accertarsi che vi sia spazio sufficiente intorno al veicolo. Il veicolo deve essere parcheggiato su una superficie piana.
2. Azionare il freno di stazionamento. Essere pronti a premere immediatamente il freno normale se il veicolo comincia a muoversi.

3. Con il motore spento, posizionare l'accensione su on, ma non avviare il motore. Senza premere il freno normale, tentare di spostare la leva del cambio dalla posizione P (parcheggio) con uno sforzo di normale intensità. Se la leva del cambio si sposta dalla posizione P (parcheggio), contattare il proprio rivenditore per la manutenzione.

## Verifica del freno di stazionamento e del meccanismo P (parcheggio)

### **Avvertenza**

Durante l'esecuzione di questa verifica, il veicolo potrebbe cominciare a muoversi. Ciò può provocare lesioni alle persone e danni alle cose. Accertarsi che vi sia spazio davanti al veicolo nel caso cominci a muoversi. Essere

(Continuazione)

### **Avvertenza (Continuazione)**

pronti a premere il freno normale immediatamente se il veicolo comincia a muoversi.

Parcheggiare su una strada in lieve pendenza, con il veicolo in direzione di discesa. Tenendo il piede sul freno normale, innestare il freno di stazionamento.

- Per verificare la capacità di tenuta del freno di stazionamento: Con il motore in funzione e il cambio in posizione N (folle), allentare leggermente la pressione del piede dal pedale del freno normale. Continuare così fino a quando il veicolo sia trattenuto soltanto dal freno di stazionamento.
- Per verificare la capacità di tenuta del meccanismo P (parcheggio): Con il motore in funzione, scalare in P (parcheggio). Rilasciare quindi il freno di stazionamento seguito dal freno normale.

Contattare il proprio rivenditore se è necessario un intervento di manutenzione.

## Sostituzione delle spazzole tergicristalli

Le spazzole tergicristalli del parabrezza devono essere controllate alla ricerca di segni di usura e rottura.

Le spazzole di ricambio vengono fornite di tipi diversi e vengono rimosse con metodi differenti. Per la lunghezza e il tipo appropriati, vedere *Manutenzione Parti di ricambio* ⇨ 366.

Per sostituire le spazzole del tergicristalli:

1. Togliere il gruppo spazzole dal parabrezza.

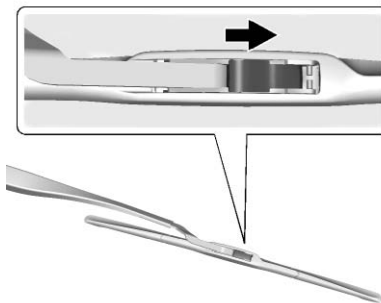

2. Sollevare il fermo al centro della spazzola, nel punto in cui si attacca il braccio del tergicristalli.
3. Con il fermo aperto, abbassare il braccio verso il parabrezza abbastanza da poterlo sganciare dall'estremità a J della spazzola.

4. Rimuovere la spazzola.

Permettere al braccio della spazzola tergicristallo di toccare il parabrezza quando non è montata alcuna spazzola può danneggiare il parabrezza. Eventuali danni non sarebbero coperti dalla garanzia del veicolo. Non permettere al braccio della spazzola tergicristalli di toccare il parabrezza.

5. Eseguire i passi 1-3 in senso inverso per la sostituzione delle spazzole tergicristalli.

## Sostituzione parabrezza

### Sistema HUD

Il parabrezza fa parte del sistema HUD. Qualora si debba sostituire il parabrezza, montarne uno progettato per l'HUD, onde evitare che l'immagine HUD appaia non a fuoco.

### Sistemi di assistenza al conducente

Quando occorre sostituire il parabrezza e il veicolo è dotato di sensore della telecamera anteriore per i sistemi di assistenza al conducente, tale ricambio deve essere montato in conformità con le specifiche GM perché solo in questo modo i sistemi funzioneranno a dovere. Diversamente, questi sistemi potrebbero comportarsi in maniera inattesa e/o visualizzare messaggi. Vedere *Messaggi del sistema di rilevamento oggetti* ⇨ 151.

## Orientamento proiettori

L'orientamento del proiettore è stato preimpostato e non richiede ulteriori regolazioni.

Se il veicolo è incidentato, l'orientamento dei proiettori potrebbe aver subito danni. Se è necessario regolare i proiettori, contattare il proprio concessionario.

## Sostituzione delle lampadine

Per il tipo di lampadina adeguata, vedere *Lampadine di ricambio* ⇨ 304.

Per la procedura di sostituzione delle lampadine non elencate in questa sezione, contattare il proprio rivenditore.

## Lampadine alogene



### Avvertenza

Le lampadine alogene hanno gas pressurizzato al loro interno e possono bruciare se cadono o se la lampadina si graffia. Esiste il pericolo di ferire se stessi o altri. Accertarsi di leggere e seguire le istruzioni riportate sulla confezione della lampadina.

## Illuminazione ad alta densità di scarica (HID)

### Avvertenza

Il sistema di illuminazione ad alta densità di scarica funziona con tensione molto elevata. Se si tenta di sottoporre a manutenzione i componenti dell'impianto, è possibile subire lesioni gravi. Far eseguire l'intervento di manutenzione al proprio rivenditore oppure a un tecnico qualificato.

Dopo aver sostituito una lampadina del proiettore HID, il fascio potrebbe avere un'ombra leggermente diversa dal precedente. Si tratta di una cosa normale.

## Illuminazione LED

Questo veicolo è dotato di diverse luci a LED. Per la sostituzione di qualsiasi gruppo di illuminazione LED, contattare il proprio rivenditore.

### Luce di retromarcia

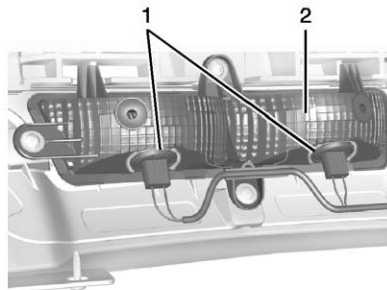

1. Portalampada per lampadina di retromarcia
2. Gruppo luce di retromarcia

Per sostituire una di queste lampadine:

1. Raggiungerle sotto il fascione posteriore e individuare il gruppo luce di retromarcia.
2. Rimuovere il portalampada (1) ruotandolo in senso antiorario ed estraendolo in linea retta dal gruppo lampada (2).
3. Tirare la lampadina fuori dal portalampada.
4. Montare la nuova lampadina nel portalampada.
5. Installare il portalampada ruotando in senso orario.



## Luce della targa

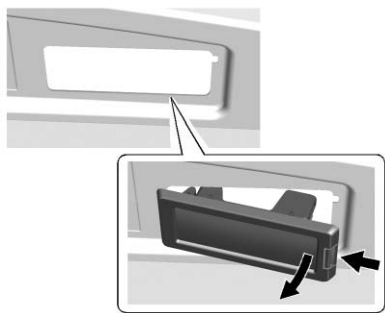

**Gruppo lampada**

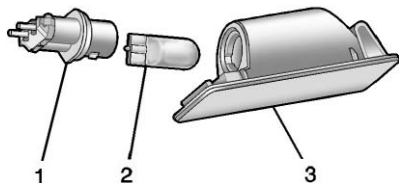

**Gruppo lampada**

1. Portalampada
2. Lampadina
3. Gruppo lampada

Per sostituire una di queste lampadine:

1. Spingere il gruppo lampada (3) verso il centro del veicolo.
2. Tirare il gruppo lampada in basso per rimuoverlo.
3. Ruotare in senso antiorario il portalampada (1) per rimuoverlo dal gruppo lampada (3).
4. Estrarre la lampadina (2) tenendola dritta dal portalampada (1).
5. Inserire la lampadina di ricambio nel portalampada tenendola dritta e ruotare il portalampada in senso orario per montarlo nel gruppo lampada.

6. Spingere il gruppo lampada indietro in posizione fino a quando la linguetta di sblocco si blocca in posizione.

## Sostituzione lampadine

Lampada esterna	Numero lampadina
Luce di retromarcia	921 (W16W)
Luce della targa	W5W LL

Per la sostituzione di lampadine non presenti in questo elenco contattare il proprio rivenditore.

## Impianto elettrico

### Sovraccarico impianto elettrico

Il veicolo è provvisto di fusibili e interruttori di corrente per proteggerlo da un sovraccarico dell'impianto elettrico.

Quando il carico di corrente è troppo pesante, l'interruttore di corrente si apre e si chiude, proteggendo il circuito fino a quando il carico di corrente ritorna normale o il problema viene risolto. In questo modo si riduce la possibilità di sovraccarico e incendio del circuito causato da problemi elettrici.

I fusibili e gli interruttori di corrente proteggono i dispositivi di potenza del veicolo.

Sostituire un fusibile guasto con uno nuovo avente identiche dimensioni e amperaggio.

Se insorge un problema mentre si è in viaggio ed è necessario sostituire un fusibile, si può prenderne in prestito uno con lo stesso amperaggio di un altro sistema. Scegliere una funzione del veicolo il cui utilizzo non è momentaneamente necessario e sostituire il fusibile il prima possibile.

### Cablaggio proiettori

Un sovraccarico elettrico può provocare l'accensione e lo spegnimento delle luci o in alcuni casi il fatto che restino spente. Far controllare immediatamente il cablaggio dei proiettori se le luci si accendono e spengono o restano spente.

### Tergicristalli

Se il motore del tergicristallo si surriscalda per la presenza di neve o ghiaccio in abbondanza, i tergicristalli smetteranno di funzionare fino a quando il motore si raffredda, dopodiché riprenderanno il funzionamento.

Anche se il circuito è protetto dal sovraccarico elettrico, il sovraccarico dovuto alla presenza di neve o ghiaccio in abbondanza può provocare danni alla tiranteria dei tergicristalli. Pulire sempre neve e ghiaccio dal parabrezza prima di utilizzare i tergicristalli.

Se il sovraccarico è provocato da un problema elettrico e non da neve o ghiaccio, accertarsi di risolvere il problema.

### Fusibili e interruttori di circuito

I circuiti elettrici nel veicolo sono protetti dai cortocircuiti mediante una combinazione di fusibili e interruttori di circuito. In questo modo si riduce la possibilità di danni causati da problemi elettrici.

Per controllare un fusibile, osservare la banda di color argento interna al fusibile. Se la banda è rotta o fusa, sostituire il fusibile. Accertarsi di sostituire un fusibile guasto con uno nuovo avente identiche dimensioni e caratteristiche nominali.

I fusibili dello stesso amperaggio possono essere temporaneamente presi in prestito da un'altra posizione, se un fusibile si guasta. Sostituire il fusibile non appena possibile.

Per identificare e controllare fusibili, interruttori e relè, vedere *Scatola portafusibili nel vano motore* ⇨ 306 o *Scatola portafusibili nel quadro strumenti* ⇨ 309, e *Scatola portafusibili nel vano di carico* ⇨ 312.

### **Portafusibili vano motore**

Il portafusibili del sottocofano è situato sul lato passeggero del vano motore.

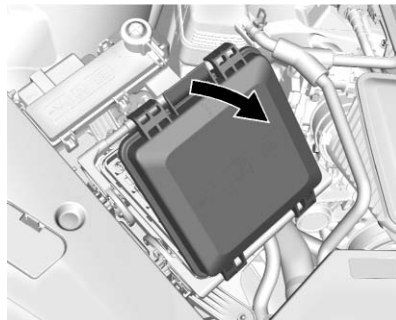

Sollevare il carter portafusibili per accedere ai fusibili.

Il veicolo potrebbe non essere dotato di tutti i fusibili e i relè mostrati.

### **Attenzione**

Il rovesciamento di liquidi sul componente elettrico del veicolo può danneggiarlo. Non togliere mai i carter da qualsiasi componente elettrico.

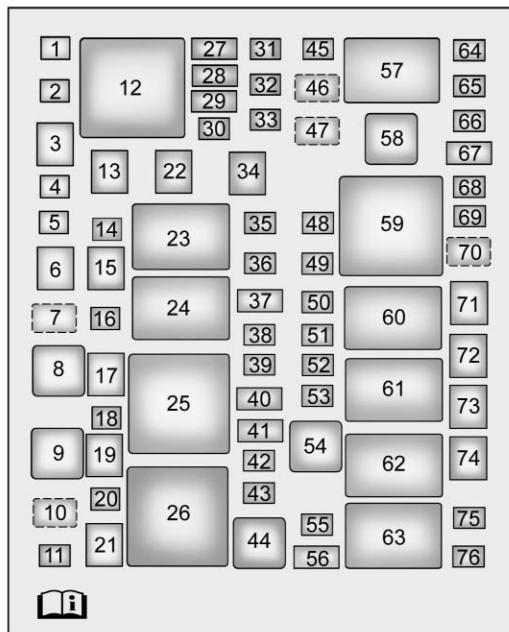

Numero	Uso
1	Non usato
2	Non usato

Numero	Uso
3	Cintura di sicurezza motorizzata del passeggero

Numero	Uso
4	Non usato
5	Non usato
6	Sedile del conducente a regolazione elettrica
7	Non usato
8	Relè lavafari
9	Non usato
10	Non usato
11	Non usato
12	Non usato
13	Sedile del passeggero a regolazione elettrica
14	Non usato
15	Sistema ingresso passivo/avviamento passivo
16	Non usato
17	Lavafari
18	Non usato

<b>Numero</b>	<b>Uso</b>	<b>Numero</b>	<b>Uso</b>	<b>Numero</b>	<b>Uso</b>
19	Pompa impianto frenante antibloccaggio	31	Interruttore finestrino passeggero	45	Liquido lavavetri
20	Valvola impianto frenante antibloccaggio	32	Non usato	46	Non usato
21	Non usato	33	Tettuccio apribile	47	Relè lavacrystallo anteriore
22	Cintura di sicurezza motorizzata del conducente	34	Tergiparabrezza	48	Accensione corpo cruscotto
23	Relè controllo tergicristalli	35	Bloccasterzo	49	Accensione centralina impianto carburante
24	Relè velocità tergicristalli	36	Accensione centralina elettrica posteriore	50	Volante riscaldato
25	Relè centralina motore	37	Scorta/ accensione MIL	51	Accensione centralina motore
26	Non usato	38	Scorta/Fusibile PT	52	Accensione centralina cambio
27	Scorta/Sedile riscaldato 2	39	Sonda lambda	53	Pompa del refrigerante
28	Scorta/blocco retromarcia	40	Bobine di accensione/iniettori	54	Relè pompa liquido di raffreddamento
29	AFS AHL/ Protezione pedoni	41	Bobine di accensione/iniettori/ Scorta	55	Non usato
30	Non usato	42	Centralina del motore	56	Centralina del cambio/Scorta
		43	Non usato	57	Relè anabbaglianti
		44	Non usato	58	Relè abbaglianti

Numero	Uso
59	Relè alimentazione Run/Crank
60	Relè motorino di avviamento 2
61	Relè pompa depressione
62	Relè motorino avviamento
63	Relè comando climatizzatore
64	Assetto fari adattivo
65	Faro ad alta densità di scarica sinistro
66	Faro ad alta densità di scarica destro
67	Abbagliante sinistro/destro
68	Griglia aerodinamica
69	Avvisatore acustico
70	Relè avvisatore acustico

Numero	Uso
71	Ventola di raffreddamento
72	Motorino di avviamento 2
73	Pompa depressione freni
74	Motorino di avviamento
75	Frizione compressore del climatizzatore
76	Non usato

### Portafusibili del cruscotto

Il portafusibili del cruscotto è nell'estremità del cruscotto del lato conducente.

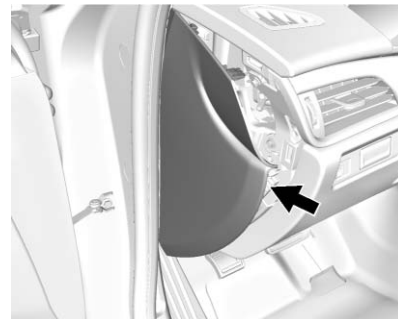

Per accedere ai fusibili, rimuovere il pannello all'estremità facendo delicatamente leva con un utensile di plastica vicino a ciascun fermaglio, iniziando dal punto mostrato.

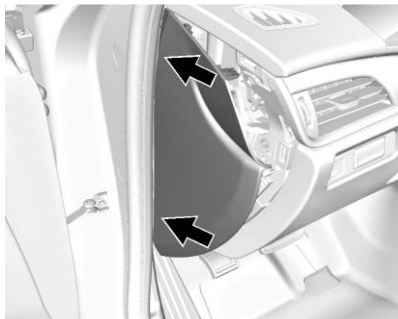

Per montare il coperchio inserire le linguette sul retro del coperchio nelle fessure del cruscotto nei punti mostrati. Allineare i fermagli con le fessure nel cruscotto e premere il coperchio in sede.

Il veicolo potrebbe non essere dotato di tutti i fusibili e i relè mostrati.

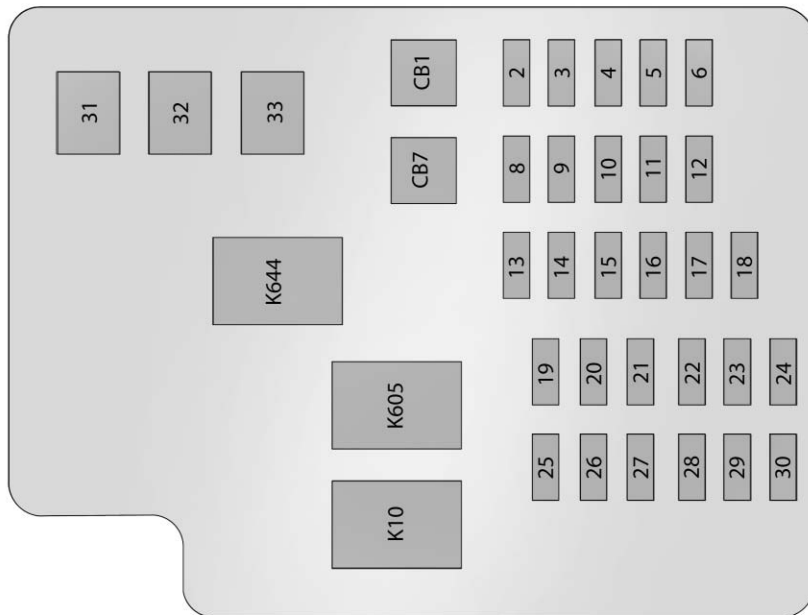

Voce	Uso
2	Ricambio

Voce	Uso
3	Bloccasterzo elettrico

<b>Voce</b>	<b>Uso</b>
4	Ricambio
5	Controllo riscaldamento, ventilazione e climatizzazione
6	Basculamento e movimento telescopico del piantone di sterzo
8	Connettore di collegamento dati
9	Ricambio
10	Ponticello
11	Centralina della carrozzeria 1
12	Centralina della carrozzeria 5
13	Centralina della carrozzeria 6
14	Ricambio
15	Centralina della carrozzeria 7
16	Centralina del cambio

<b>Voce</b>	<b>Uso</b>
17	Ricambio
18	Ricambio
19	Ricambio
20	Ricambio
21	Ricambio
22	Modulo diagnostico rilevamento/ rilevamento automatico occupanti
23	Comando radio/ DVD/riscaldatore, ventilazione e climatizzatore
24	Display
25	Volante riscaldato
26	Caricatore senza fili
27	Comandi al volante
28	Ricambio
29	Luce di cortesia su aletta parasole
30	Ricambio

<b>Voce</b>	<b>Uso</b>
31	Ricambio
32	Ricambio
33	Ventilatore riscaldamento, ventilazione e climatizzatore anteriore
CB1 (INTERRUTTORE CIRCUITO1)	Mantenimento alimentazione elettrica accessori/ presa di alimentazione per accessori
CB7	Ricambio
K10	Mantenimento alimentazione elettrica accessori/ accessori
K605	Logistica
K644	Ricambio



## Portafusibili vano posteriore

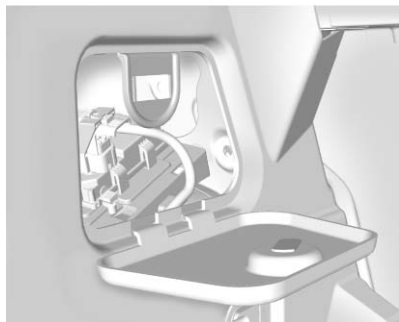

La scatola portafusibili del vano posteriore si trova dietro un coperchio sul lato conducente del vano posteriore.

Il veicolo potrebbe non essere dotato di tutti i fusibili, i relè e le caratteristiche mostrate.

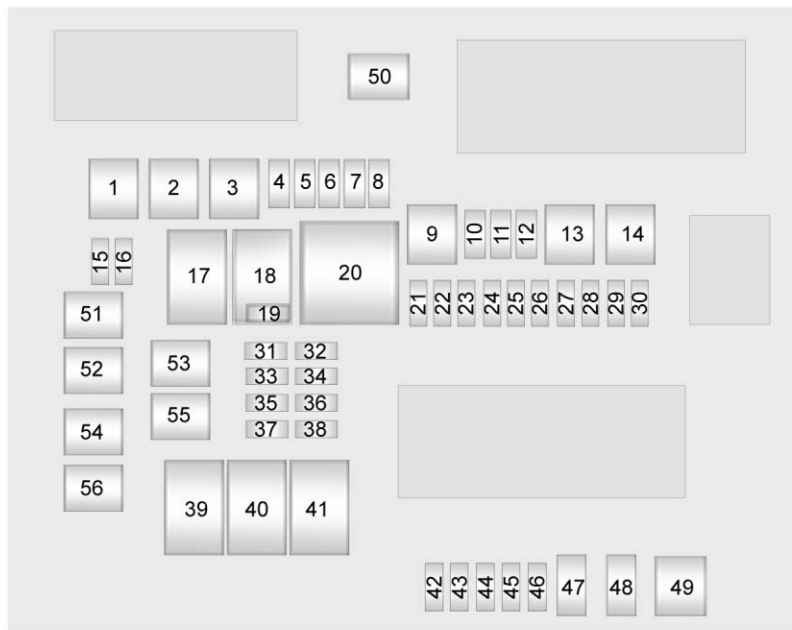

### Numero

### Uso

\*1 Modulo di controllo driver posteriore/  
trasformatore CC/CA

### Numero

### Uso

2 Finestrino sinistro

<b>Numero</b>	<b>Uso</b>	<b>Numero</b>	<b>Uso</b>	<b>Numero</b>	<b>Uso</b>
3	Centralina della carrozzeria 8	20	Relè lunotto termico	*34	Radio/DVD
*4	Inverter A/C	21	Centralina alzacristalli specchietti	35	Non usato
5	Batteria ingresso passivo/avviamento passivo 1	22	Ricambio	*36	Controllo della stabilità del rimorchio (TSC)
6	Centralina della carrozzeria 4	23	Sfiato serbatoio	37	Pompa carburante/ Centralina impianto carburante
7	Specchietti riscaldati	24	Centralina della carrozzeria 2	38	Non usato
8	Amplificatore	*25	Retrocamera	39	Non usato
9	Lunotto termico	*26	Sedili ventilati anteriori	40	Non usato
10	Rottura vetri	*27	SBZA/LDW/EOCM	41	Non usato
*11	Connettore rimorchio	*28	Rimorchio/tettuccio apribile	*42	Modulo sedile con memoria
12	OnStar (se in dotazione)	*29	Sedili riscaldati posteriori	43	Centralina della carrozzeria 3
13	Finestrino destro	*30	Sistema ammortizzatori semiattivi	44	Non usato
14	Freno di stazionamento elettrico	*31	Modulo di controllo scatola di rinvio/Modulo di controllo trazione posteriore	45	Controllo tensione regolata batteria
15	Non usato	32	Modulo antifurto/ Sensore pioggia	46	Centralina motore Batteria
16	Apertura bagagliaio	*33	UPA	47	Non usato
*17	Relè di funzionamento			48	Non usato
*18	Relè logistica				
*19	Non usato				

Numero	Uso
*49	Modulo del rimorchio
50	Sicurezza bloccaggio portiere
51	Sgancio chiusura posteriore
52	Ricambio
53	Non usato
54	Sicurezza bloccaggio portiere
55	Non usato
*56	Sportellino carburante

\* Opzionale

## Ruote e pneumatici

### Pneumatici

Ogni veicolo GM nuovo è dotato di pneumatici di alta qualità e costruiti da un costruttore di pneumatici leader di mercato. Consultare il manuale di garanzia per maggiori informazioni sulla garanzia dei pneumatici e dove ottenere assistenza. Per maggiori informazioni consultare il produttore dei pneumatici.



#### Avvertenza

- Pneumatici usati in modo errato e sottoposti a scarsa manutenzione sono pericolosi.
- Il sovraccarico dei pneumatici può provocare surriscaldamento dovuto

(Continuazione)

#### Avvertenza (Continuazione)

all'eccessiva flessione. Potrebbero conseguire scoppi e gravi incidenti. Vedere *Limiti di carico del veicolo* ⇨ 207.

- I pneumatici gonfiati in modo insufficiente comportano gli stessi pericoli dei pneumatici gonfiati eccessivamente. Gli incidenti conseguenti possono provocare lesioni gravi. Controllare spesso tutti i pneumatici per mantenere la pressione raccomandata. La pressione deve essere controllata quando i pneumatici sono freddi.

(Continuazione)

**Avvertenza  
(Continuazione)**

- I pneumatici eccessivamente gonfiati si tagliano, forano o rompono con maggiore probabilità in caso di impatto improvviso, come ad esempio quando si prende una buca. Mantenere i pneumatici alla pressione raccomandata.
- Pneumatici vecchi o usurati possono provocare incidenti. Se il battistrada è eccessivamente usurato, sostituirlo.
- Sostituire tutti i pneumatici che si danneggiano in caso di

(Continuazione)

**Avvertenza  
(Continuazione)**

impatto con marciapiedi, quando si prende una buca, ecc.

- I pneumatici riparati in modo inappropriato possono provocare incidenti. Le operazioni di riparazione, sostituzione, smontaggio e montaggio dei pneumatici devono essere effettuate esclusivamente dal proprio rivenditore o da un centro di assistenza pneumatici autorizzato.
- Non far girare a vuoto i pneumatici a più di 56 km/ora (35 miglia/ora) su superfici sdruciolevoli come neve, fango, ghiaccio, ecc. Potrebbe causare l'esplosione dei pneumatici.

Per la regolazione della pressione di gonfiaggio per una guida ad alta velocità, vedere *Pressione dei pneumatici per una guida ad alta velocità* ⇨ 319.

**Pneumatici per tutte le stagioni**

Questo veicolo può essere dotato di pneumatici per tutte le stagioni. Tali pneumatici sono ideati per fornire buone prestazioni generali sulla maggior parte delle superfici stradali e in qualsiasi condizione meteorologica. I pneumatici della dotazione originale ideati secondo le prestazioni per pneumatici specificate da GM hanno un codice di specificazione TPC stampato sul lato. I pneumatici per tutte le stagioni della dotazione originale possono essere identificati dagli ultimi due caratteri del codice TPC, cioè "MS".

Considerare l'opportunità di montare pneumatici invernali su veicoli utilizzati frequentemente su fondi stradali con neve o ghiaccio. I pneumatici per tutte le stagioni

forniscono prestazioni adeguate per la maggior parte delle condizioni di guida invernali, ma potrebbero non offrire lo stesso livello di trazione o le stesse prestazioni come pneumatici invernali su strade innevate o ricoperte da ghiaccio. Vedere *Pneumatici invernali* ⇨ 316.

## Pneumatici invernali

Questo veicolo non era originariamente dotato di pneumatici invernali. I pneumatici invernali sono progettati per fornire una maggior trazione su strade coperte da neve o ghiaccio. Considerare l'opportunità di montare pneumatici invernali su veicoli utilizzati frequentemente su fondi stradali con neve o ghiaccio. Consultare il proprio rivenditore per la disponibilità di pneumatici invernali e la gamma di pneumatici adatti. Vedere anche *Acquisto di nuovi pneumatici* ⇨ 328.

Con i pneumatici invernali, la trazione su strade asciutte potrebbe essere minore, il rumore su strada maggiore e la vita del battistrada più

breve. Dopo essere passati ai pneumatici invernali, fare attenzione ai cambiamenti nella gestione e nella frenata del veicolo.

Se si utilizzano pneumatici invernali:

- Utilizzare pneumatici aventi la stessa marca e lo stesso tipo di battistrada su tutte le quattro ruote.
- Utilizzare solo pneumatici a carcassa radiale aventi la stessa dimensione, la stessa gamma di carico e la stessa categoria di velocità dei pneumatici dell'equipaggiamento originale.

I pneumatici invernali potrebbero non essere disponibili con gli indici di velocità H, V, W, Y e ZR dei pneumatici dell'equipaggiamento originale. Se si scelgono pneumatici invernali con categoria di velocità inferiore, non superare mai la capacità di velocità massima del pneumatico.

## Pneumatici Run-Flat

Questo veicolo, se nuovo, potrebbe avere pneumatici Run-Flat. Ruota di scorta assente, attrezzatura per sostituire la ruota assente, nessuno spazio per un pneumatico nel veicolo.

Il veicolo è dotato di Sistema di monitoraggio della pressione dei pneumatici (TPMS) che indica le eventuali perdite di pressione nei pneumatici.



### Avvertenza

Se sul cruscotto si accende la spia di avvertimento pressione pneumatici bassa, le capacità di gestione del veicolo saranno ridotte nelle manovre difficili. Una guida troppo veloce può causare la perdita di controllo e lesioni a se stessi e agli altri. Non superare i 90 km/h (55 miglia/h) quando si accende la spia di avvertimento pressione pneumatici bassa.

(Continuazione)

### Avvertenza (Continuazione)

Guidare con prudenza e controllare la pressione dei pneumatici il prima possibile.

Gli pneumatici Run-Flat permettono la marcia senza pressione d'aria. Non sarà necessario fermarsi a lato della carreggiata per cambiare la ruota. Continuare a guidare: tuttavia a velocità moderata e per distanze ridotte. Se sono presenti danni permanenti, potrebbe non essere possibile guidare sul pneumatico. Per prevenire danni permanenti, mantenere la velocità sotto gli 80 km/h (50 miglia/ora). Con carico leggero il veicolo può essere guidato fino a 100 km (60 miglia), con un carico moderato fino a 80 km (50 miglia) e con un carico pesante fino a 45 km (25 miglia). Contattare il prima possibile il centro di assistenza Run Flat o autorizzato GM più vicino per il controllo, la riparazione o sostituzione.

Quando si guida con un pneumatico Run Flat a terra, evitare buche e altri pericoli che possono danneggiare il pneumatico e/o la ruota rendendo impossibile la riparazione. Quando un pneumatico ha subito danni, o dopo aver percorso una qualsiasi distanza su un pneumatico sgonfio, rivolgersi a un centro di assistenza autorizzato per stabilire se il pneumatico può essere riparato o se deve essere sostituito. Per mantenere la funzione Run Flat del veicolo, tutti i pneumatici sostituiti devono essere del tipo Run Flat.

Per individuare l'officina di assistenza per pneumatici Run Flat o GM più vicina contattare il servizio di assistenza clienti.

Gli steli delle valvole dei pneumatici Run Flat sono dotati di sensori che fanno parte del sistema TPMS *Sistema di monitoraggio pressione pneumatici* ⇨ 320. Questi sensori contengono batterie che sono progettate per durare 10 anni in condizioni di guida normali. Consultare il proprio concessionario per sostituire ruote o sensori.

### Attenzione

L'uso di sigillanti liquidi può danneggiare le valvole dei pneumatici e i sensori di monitoraggio della pressione del pneumatico nei pneumatici Run Flat. Questo danno non è coperto dalla garanzia del veicolo. Non usare sigillanti liquidi nei pneumatici Run Flat del veicolo.

### Pneumatici estivi

Questo veicolo può essere dotato di pneumatici estivi ad alte prestazioni. Questi pneumatici hanno un battistrada e composto speciale ottimizzati per prestazioni massime su fondo stradale bagnato e asciutto. Il battistrada e il composto speciali diminuiranno le prestazioni in condizioni climatiche fredde e in presenza di ghiaccio e neve. Se si presume di guidare frequentemente a temperature inferiori a 5 °C (40 °F) circa o su strade coperte da

ghiaccio o neve, si raccomanda di montare pneumatici invernali. Vedere *Pneumatici invernali* ⇨ 316.

### Attenzione

I pneumatici estivi High Performance contengono componenti in gomma che, a temperature inferiori a -7 °C (20 °F), perdono di flessibilità e possono sviluppare cricche superficiali nella zona del battistrada. Quando non vengono utilizzati, conservare sempre i pneumatici estivi High Performance al chiuso e a temperature superiori a -7 °C (20 °F). Se i pneumatici sono stati sottoposti a temperature pari o inferiori a -7 °C (20 °F), prima di montarle o di utilizzarle sul veicolo, farli riscaldare in un luogo caldo, ad almeno 5 °C (40 °F) per 24 ore o più. Non applicare il calore, né soffiare aria riscaldata direttamente sui pneumatici.

(Continuazione)

### Attenzione (Continuazione)

Controllare sempre i pneumatici prima dell'uso. Vedere *Ispezione dei pneumatici* ⇨ 325.

### Pressione pneumatici

Per funzionare in modo corretto i pneumatici hanno bisogno della quantità corretta di pressione dell'aria.

### Attenzione

Gonfiare in maniera insufficiente o eccessiva i pneumatici non è mai buona cosa. I pneumatici gonfiati in maniera insufficiente, o con poca aria, possono causare:

- Sovraccarico o surriscaldamento dei pneumatici che può provocare uno scoppio.

(Continuazione)

### Attenzione (Continuazione)

- Usura precoce o irregolare.
- Scarsa gestione del veicolo.
- Risparmio di carburante ridotto.

I pneumatici gonfiati in maniera eccessiva, o con troppa aria, possono causare:

- Usura non comune.
- Scarsa gestione del veicolo.
- Marcia difficile.
- Inutili danni dovuti alle asperità della strada.

La targhetta con le informazioni di carico e sui pneumatici del veicolo indica i pneumatici originali e le pressioni corrette di gonfiaggio a pneumatico freddo. La pressione raccomandata è la

pressione dell'aria minima necessaria a sostenere la capacità di carico massima del veicolo. Vedere *Limiti di carico del veicolo* ⇨ 207.

Il modo in cui il veicolo è caricato influisce sulla maneggevolezza e sul confort di viaggio. Non caricare mai il veicolo oltre il peso per il quale è stato progettato.

### **Quando controllare**

Controllare i pneumatici almeno una volta al mese.

### **Come controllare**

Usare un manometro tascabile di buona qualità per controllare la pressione. Non è possibile determinare il gonfiaggio corretto del pneumatico solo guardandolo. Controllare la pressione di gonfiaggio del pneumatico quando i pneumatici sono freddi, ossia quando il

veicolo non è stato guidato per almeno 3 ore o per non più di 1,6 km (1 miglio).

Togliere il cappuccio della valvola dallo stelo della valvola del pneumatico. Premere il manometro con decisione sulla valvola per ottenere una misurazione della temperatura. Se la pressione di gonfiaggio del pneumatico a freddo corrisponde alla pressione raccomandata sull'etichetta con le informazioni di carico e sui pneumatici non sono necessarie ulteriori regolazioni.

Se la pressione di gonfiaggio è bassa, aggiungere aria fino a ottenere la pressione raccomandata. Se la pressione di gonfiaggio è alta, premere lo stelo di metallo al centro della valvola per rilasciare aria. Ricontrollare la pressione del pneumatico con il manometro.

Rimettere i tappi delle valvole sugli steli per tenere lontano sporco e umidità e impedire perdite. Utilizzare esclusivamente tappi valvole del tipo prescritto da GM per il veicolo. I sensori TPMS potrebbero danneggiarsi e non sarebbero coperti dalla garanzia del veicolo.

## **Pressione pneumatici per funzionamento ad alta velocità**



### **Avvertenza**

La guida ad alta velocità, 160 km/h (100 miglia/ora) o più, sollecita ulteriormente i pneumatici. La guida ad alta velocità prolungata provoca la formazione di calore eccessivo e può causare l'improvvisa rottura del pneumatico. Ciò può dare origine a incidenti, con esiti talvolta letali.

(Continuazione)



**Avvertenza  
(Continuazione)**

Alcuni pneumatici per l'alta velocità richiedono la regolazione della pressione per il funzionamento ad alta velocità. Quando i limiti e le condizioni della strada consentono la guida ad alta velocità, verificare che i pneumatici siano adatti per il funzionamento ad alta velocità, siano in condizioni eccellenti e gonfiati al corretto valore a freddo in base al carico del veicolo.

I veicoli che montano pneumatici di dimensioni P225/45R17 90V e 225/40R18 92V richiedono una regolazione della pressione di gonfiaggio in caso di marcia a velocità di minimo 160 km/h (100 miglia/h). Regolare la pressione di gonfiaggio dei pneumatici su 280 kPa (41 psi).

I veicoli che montano pneumatici di dimensioni 225/40RF18 88W e 255/35RF18 90W o 255/35ZR18 (94Y) e 275/35ZR18 (99Y) richiedono una regolazione della pressione di gonfiaggio in caso di marcia a velocità di minimo 160 km/h (100 miglia/h). Regolare la pressione di gonfiaggio dei pneumatici a freddo su 300 kPa (44 psi).

L'utilizzo sostenuto del veicolo a velocità superiori a 160 km/h (100 miglia/h) richiede un carico limitato al conducente e a un passeggero, senza bagagli supplementari. Quando il carico supera questo livello, fino a raggiungere il peso totale a terra, non guidare oltre i 160 km/h (100 miglia/h).

Riportare i pneumatici alla pressione di gonfiaggio da pneumatico freddo una volta terminata la necessità di guidare ad alta velocità. Vedere *Limiti di carico del veicolo* ⇨ 207 e *Pressione pneumatici* ⇨ 318.

**Sistema di monitoraggio  
pressione pneumatici****Attenzione**

Le modifiche apportate al sistema di monitoraggio della pressione dei pneumatici (TPMS) da chiunque che non sia una struttura di assistenza autorizzata possono invalidare l'autorizzazione a usare il sistema.

Il sistema di monitoraggio della pressione dei pneumatici (TPMS) sfrutta la tecnologia radio e dei sensori per controllare i livelli della pressione dei pneumatici. I sensori TPMS monitorano la pressione dell'aria nei pneumatici del veicolo e trasmettono le letture a un ricevitore situato nel veicolo.

Ogni pneumatico, compresa la ruota di scorta (se in dotazione), può essere controllato mensilmente a freddo e gonfiato alla pressione di gonfiaggio raccomandata dal produttore del veicolo riportata

sull'etichetta del veicolo o sull'etichetta della pressione di gonfiaggio dei pneumatici. (Se il veicolo monta pneumatici di dimensioni diverse rispetto a quelle indicate sull'etichetta del veicolo o sull'etichetta della pressione di gonfiaggio, è necessario stabilire la pressione di gonfiaggio adeguata per quel tipo di pneumatici).

Come caratteristica di sicurezza aggiuntiva, il veicolo è stato equipaggiato con un sistema di monitoraggio della pressione dei pneumatici (TPMS) che fa accendere la spia pressione pneumatici bassa se il gonfiaggio di uno o più pneumatici è insufficiente.

Di conseguenza, quando si accende la spia pressione pneumatici bassa, è necessario fermare il veicolo e controllare i pneumatici quanto prima, gonfiandoli alla pressione adeguata. La guida con pneumatici gonfiati a un livello estremamente insufficiente provoca il surriscaldamento del pneumatico e può portare alla rottura del pneumatico. Un gonfiaggio insufficiente riduce anche

l'efficienza del carburante e la vita del battistrada del pneumatico e può compromettere la gestione del veicolo e la capacità di fermarne la corsa.

Si prega di notare che il sistema TPMS non sostituisce la manutenzione adeguata dei pneumatici e il conducente è responsabile di mantenere la pressione corretta dei pneumatici, anche se il basso livello di gonfiaggio non ha raggiunto la soglia che fa scattare l'accensione della spia pressione pneumatici bassa sul TPMS.

Il veicolo è equipaggiato anche di una spia anomalia TPMS che indica quando il sistema non funziona in modo corretto. La spia anomalia TPMS è abbinata alla spia pressione pneumatici bassa. Quando il sistema rileva un'anomalia, la spia lampeggia per circa un minuto e poi resta accesa in modo costante. Questa sequenza si ripete ad ogni accensione del veicolo fino a quando è presente l'anomalia.

Quando la spia anomalia è accesa, il sistema potrebbe non essere in grado di rilevare o segnalare la pressione pneumatici bassa come dovrebbe. Le anomalie TPMS possono verificarsi per molte ragioni che impediscono il corretto funzionamento del TPMS, tra cui il montaggio di pneumatici o ruote sostitutivi o alternati sul veicolo. Controllare sempre la spia anomalia TPMS dopo aver sostituito uno o più pneumatici o ruote al veicolo per garantire che i pneumatici o ruote sostitutivi o alternati permettano il corretto funzionamento del TPMS.

Per ulteriori informazioni, vedere *Funzionamento del monitoraggio pressione pneumatici* ⇨ 321.

Vedere *Dichiarazione di conformità* ⇨ 374.

## Funzionamento del monitoraggio pressione pneumatici

Questo veicolo può essere provvisto di sistema di monitoraggio pressione pneumatici (TPMS). Il

TPMS è progettato per avvisare il conducente quando la pressione dei pneumatici è bassa. I sensori TPMS sono montati su ogni pneumatico e gruppo ruota, ad esclusione della ruota di scorta e del gruppo ruota. I sensori TPMS monitorano la pressione dell'aria nei pneumatici e trasmettono le letture a un ricevitore situato nel veicolo.



Quando viene rilevato che la pressione del pneumatico è bassa, il TPMS accende la spia di avvertimento pressione pneumatici bassa nel quadro strumenti. Se la spia di avvertenza si accende, fermare il veicolo non appena possibile e gonfiare gli pneumatici alla pressione raccomandata indicata sulla targhetta con le informazioni di carico e sugli pneumatici. Vedere *Limiti di carico del veicolo* ⇨ 207.

Il Driver Information Center (DIC) mostra un messaggio che invita a controllare la pressione in un pneumatico specifico. La spia di avvertimento pressione pneumatici bassa e il messaggio di avvertimento DIC si presentano ad ogni accensione fino a quando i pneumatici vengono gonfiati alla pressione corretta. Utilizzando il DIC, è possibile visualizzare i livelli della pressione dei pneumatici. Per ulteriori informazioni e per dettagli sul funzionamento del DIC e dei messaggi, vedere *Driver Information Center* ⇨ 139.

La spia di avvertimento pressione pneumatici bassa può accendersi in condizioni climatiche fredde alla prima accensione del veicolo, poi si spegne appena si inizia a guidare. Ciò potrebbe essere il primo segnale di un principio di abbassamento della pressione dei pneumatici, che pertanto devono essere controllati e gonfiati alla corretta pressione.

L'etichetta con le informazioni su carico e pneumatici, attaccata al veicolo, indica le dimensioni dei pneumatici dell'equipaggiamento originale e la pressione di gonfiaggio corretta dei pneumatici a freddo. Vedere *Limiti di carico del veicolo* ⇨ 207 per un esempio di etichetta con informazioni su carico e pneumatici e la relativa posizione. Vedere anche *Pressione pneumatici* ⇨ 318.

Il TPMS può avvertire che la pressione dei pneumatici è bassa, ma non sostituisce la normale manutenzione dei pneumatici. Vedere *Ispezione dei pneumatici* ⇨ 325, *Rotazione dei pneumatici* ⇨ 326 e *Pneumatici* ⇨ 314.

### **Attenzione**

I materiali sigillanti per pneumatici non sono tutti uguali. L'uso di un sigillante per pneumatici non approvato potrebbe danneggiare i sensori TPMS. I danni ai sensori TPMS causati dall'uso di sigillante

(Continuazione)

**Attenzione  
(Continuazione)**

per pneumatici non corretto non sono coperti dalla garanzia del veicolo. Utilizzare sempre esclusivamente sigillante per pneumatici approvato da GM disponibile presso il proprio rivenditore o fornito con il veicolo.

I kit di gonfiaggio pneumatici premontati in fabbrica utilizzano un sigillante per pneumatici liquido approvato GM. L'uso di sigillanti per pneumatici non approvati può danneggiare i sensori TPMS. Vedere *Kit compressore e sigillante per pneumatici* ⇨ 335 per informazioni su materiali e istruzioni per i kit di gonfiaggio.

**Selezione carico pneumatici -  
Se in dotazione**

Regolare le pressioni dei pneumatici del veicolo per adeguarle alle condizioni di carico come indicato nell'etichetta Tire and Loading

Information (Informazioni su pneumatici e carico). Vedere *Limiti di carico del veicolo* ⇨ 207.

Selezionare l'impostazione appropriata per il carico pneumatici. Vedere *Quadro strumenti* ⇨ 122.

Se pressioni dei pneumatici e Tire Loading (Carico pneumatico) non corrispondono, la spia di pressione dei pneumatici potrebbe indicare pneumatico sgonfio. Vedere *Pressione pneumatici* ⇨ 318.

**Spia anomalia TPMS e messaggio**

Il TPMS non funziona correttamente se uno o più sensori TPMS sono assenti o non funzionanti. Quando il sistema rileva un'anomalia, la spia di avvertimento pressione pneumatici bassa lampeggia per circa un minuto e poi resta accesa in modo costante per il resto del ciclo di accensione. Viene visualizzato anche un messaggio di avvertimento nel DIC. La spia di malfunzionamento e il messaggio di avvertimento DIC si presentano a ogni ciclo di accensione, fino a

quando il problema viene risolto. Alcune delle condizioni che possono causare i problemi sono:

- Uno dei pneumatici da strada è stato sostituito con la ruota di scorta. La ruota di scorta non è provvista di sensore TPMS. La spia di malfunzionamento e il messaggio di avvertimento sul DIC devono spegnersi dopo aver sostituito il pneumatico da strada e aver eseguito con successo il processo di abbinamento del sensore. Vedere "Processo di abbinamento sensore TPMS" più avanti in questa sezione.
- Il processo di abbinamento del sensore TPMS non è stato eseguito o non è stato completato con successo dopo aver ruotato i pneumatici. La spia di malfunzionamento e il messaggio DIC devono sparire dopo aver completato con successo il processo di abbinamento del sensore. Vedere "Processo di abbinamento sensore TPMS" più avanti in questa sezione.

- Uno o più sensori TPMS sono mancanti o danneggiati. La spia di malfunzionamento e il messaggio DIC devono spegnersi quando i sensori TPMS sono installati ed è stato eseguito con successo il processo di abbinamento del sensore. Contattare il proprio concessionario per l'assistenza.
- I pneumatici o le ruote sostitutivi non corrispondono ai pneumatici o alle ruote originali del veicolo. I pneumatici e le ruote diversi da quelli raccomandati possono impedire il funzionamento corretto del TPMS. Vedere *Acquisto di nuovi pneumatici* ⇨ 328.
- Il funzionamento di dispositivi elettronici o la presenza nelle vicinanze di apparecchiature che usano le frequenze di onde radio simili al sistema TPMS potrebbero causare anomalie ai sensori TPMS.

Se il TPMS non funziona correttamente, non è in grado di rilevare o segnalare che il

pneumatico è sgonfio. Contattare il proprio concessionario per la manutenzione se la spia di anomalia TPMS e il messaggio DIC compaiono e rimangono accesi/visualizzati.

### **Processo di abbinamento del sensore TPMS**

Ogni sensore TPMS ha un codice di identificazione unico. Dopo la rotazione dei pneumatici del veicolo o la sostituzione di uno o più sensori TPMS, è necessario abbinare il codice di identificazione alla nuova posizione del pneumatico/ruota. Il processo di abbinamento dei sensori TPMS deve essere eseguito anche in caso di sostituzione della ruota di scorta con quella da strada che contiene il sensore TPMS. La spia di malfunzionamento e il messaggio che compare sul DIC devono spegnersi al successivo ciclo di accensione. I sensori vengono abbinati alle posizioni dei pneumatici/ruote tramite lo strumento di riapprendimento TPMS, nell'ordine che segue:

pneumatico anteriore lato conducente, pneumatico anteriore lato passeggero, pneumatico posteriore lato passeggero e pneumatico posteriore lato conducente. In caso di assistenza o per l'acquisto dello strumento di riapprendimento, contattare il concessionario di fiducia.

Per abbinare la posizione del primo pneumatico/ruota servono due minuti di tempo e cinque minuti in tutto per abbinare tutte le quattro posizioni dei pneumatici/ruote. Se servisse più tempo, il processo di abbinamento si interrompe e occorre riavviarlo.

Il processo di abbinamento dei sensori TPMS è:

1. Inserire il freno di stazionamento.
2. Portare la modalità di alimentazione del veicolo su ON/RUN/START. Vedere *Posizioni della chiave nel blocchetto di accensione* ⇨ 211.

- |  |   |   |
|--|---|---|
| <p>3. Accertarsi che l'opzione di visualizzazione delle informazioni sulla pressione degli pneumatici sia attivata. Le visualizzazioni delle informazioni sul DIC possono essere attivate e disattivate dal menu Impostazioni. Vedere <i>Driver Information Center</i> ⇨ 139.</p> <p>4. Usare il comando DIC a cinque vie sulla destra del volante per scorrere alla schermata della Pressione degli pneumatici sotto la pagina delle informazioni DIC. Vedere <i>Driver Information Center</i> ⇨ 139.</p> <p>5. Premere e tenere premuto il tasto SEL al centro del comando DIC a cinque vie. L'avvisatore acustico suona due volte per segnalare che il ricevitore è in modalità di riapprendimento e il messaggio PROGRAMMAZ. PNEUM ATTIVA compare sullo schermo DIC.</p> | <p>6. Cominciare dal pneumatico anteriore lato conducente.</p> <p>7. Posizionare lo strumento di riapprendimento contro il fianco laterale del pneumatico, accanto allo stelo della valvola. Premere quindi il pulsante per attivare il sensore TPMS. Una segnalazione dell'avvisatore acustico conferma che il codice di identificazione del sensore è stato abbinato a questa posizione di pneumatico e ruota.</p> <p>8. Procedere con il pneumatico anteriore lato passeggero e ripetere la procedura nella fase 7.</p> <p>9. Procedere con il pneumatico posteriore lato passeggero e ripetere la procedura nella fase 7.</p> <p>10. Procedere con il pneumatico posteriore lato conducente e ripetere la procedura della fase 7. L'avvisatore acustico suona due volte per indicare che il codice di identificazione del sensore è stato abbinato al</p> | <p>pneumatico posteriore lato conducente e che il processo di abbinamento del sensore TPMS non è più attivo. Il messaggio PROGRAMMAZ. PNEUM ATTIVA sullo schermo del DIC scompare.</p> <p>11. Premere ENGINE START/ STOP (avviamento/arresto motore) per disinserire l'accensione.</p> <p>12. Regolare tutti e quattro i pneumatici sul livello di pressione dell'aria raccomandato come indicato sull'etichetta con le informazioni di carico e dei pneumatici.</p> <p><b>Ispezione dei pneumatici</b></p> <p>Si raccomanda di ispezionare i pneumatici almeno una volta, compresa la ruota di scorta, se il veicolo ne ha una, per individuare eventuali segni di usura o di danni.</p> |
|--|---|---|

Sostituire il pneumatico se:

- Gli indicatori sono visibili in almeno tre punti sul perimetro del pneumatico.
- Dalla gomma del pneumatico è visibile la corda o il tessuto.
- Il battistrada o il fianco laterale è incrinato, tagliato o strappato al punto tale da rendere visibile il filo o la tela.
- Il pneumatico ha una protuberanza, un rilievo o una divisione.
- Il pneumatico ha un foro, un taglio o un danno diverso che non può essere riparato bene a causa della dimensione o della posizione del danno.

### **Rotazione dei pneumatici**

Se il veicolo ha pneumatici non direzionali, ruotarli agli intervalli specificati nella manutenzione

programmata. Vedere *Manutenzione programmata* ⇨ 361.

I pneumatici vengono ruotati per ottenere un'usura uniforme. La prima rotazione è la più importante.

Ogniqualevolta si rilevi un'usura insolita, ruotare i pneumatici al più presto, controllare che i pneumatici abbiano la giusta pressione di gonfiaggio e se vi siano pneumatici o ruote danneggiati. Se l'usura insolita persiste anche dopo la rotazione, controllare l'allineamento delle ruote. Vedere *Il momento migliore per sostituire i pneumatici* ⇨ 327 e *Sostituzione delle ruote* ⇨ 331.

Non ruotare i pneumatici direzionali. Ogni pneumatico e ogni ruota devono essere utilizzati esclusivamente nella posizione in cui si trovano. I pneumatici direzionali hanno una freccia che indica la

direzione di rotazione, oppure riportano la dicitura "sinistra" o "destra" stampigliata sul fianco.

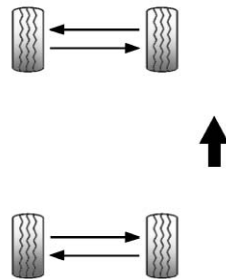

Utilizzare questo schema di rotazione se il veicolo ha pneumatici anteriori e posteriori di dimensioni diverse e se sono non direzionali.

Pneumatici di dimensioni diverse non devono essere ruotati dalla parte anteriore a quella posteriore.

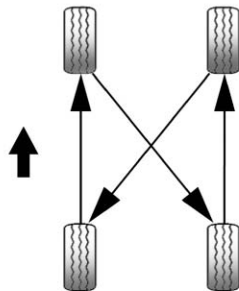

Usare questo modello di rotazione quando si ruotano gli pneumatici di uguali dimensioni montati su tutte le quattro ruote.

Se il veicolo è dotato di ruota di scorta compatta, non includerla nella rotazione pneumatici.

Dopo aver ruotato i pneumatici, assicurarsi che i pneumatici anteriori e posteriori abbiano la pressione di gonfiaggio raccomandata sulla targhetta con le informazioni di carico e sui pneumatici. Vedere *Pressione pneumatici* ⇨ 318 e *Limiti di carico del veicolo* ⇨ 207.

Resettare il sistema di monitoraggio pressione pneumatici. Vedere *Funzionamento del monitoraggio pressione pneumatici* ⇨ 321.

Accertarsi che tutti i dadi delle ruote siano serrati in modo adeguato. Vedere "Coppia del dado delle ruote" in *Capacità e specifiche* ⇨ 369.

**⚠ Avvertenza**

La presenza di ruggine o sporco su una ruota, o sulle parti a cui essa è fissata, può allentare i dadi della ruota con il passare del tempo. La ruota potrebbe staccarsi causando un incidente. Quando si sostituisce una ruota, togliere qualsiasi traccia di ruggine o sporco dai punti in cui la ruota è attaccata al veicolo. In caso di emergenza è possibile utilizzare un panno o carta, comunque utilizzare un raschietto

(Continuazione)

**Avvertenza  
(Continuazione)**

o una spazzola metallica successivamente per rimuovere tutta la ruggine o lo sporco.

Dopo aver sostituito una ruota o aver effettuato la rotazione dei pneumatici, applicare un leggero strato di grasso per cuscinetti sulla parte centrale del mozzo della ruota. Questa operazione impedisce la formazione di ruggine o la corrosione. Non applicare grasso sulla superficie di montaggio della ruota forata o sui dadi o bulloni.

**Quando è il momento di montare pneumatici nuovi**

Fattori come manutenzione, temperature, velocità di guida, carico del veicolo e condizione della strada influiscono sulla velocità di usura dei pneumatici.



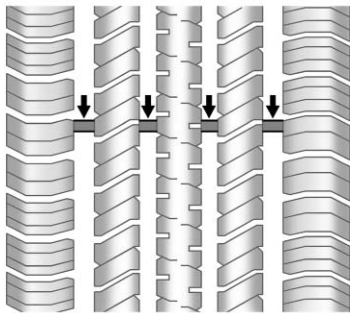

Gli indicatori di usura del battistrada sono uno dei modi per verificare se è ora di acquistare nuovi pneumatici. Gli indicatori di usura del battistrada compaiono quando i pneumatici hanno solo 1,6 mm (1/16 di pollice) di battistrada rimanente. Vedere *Ispezione dei pneumatici* ⇨ 325 e *Rotazione dei pneumatici* ⇨ 326.

La gomma dei pneumatici si degrada nel tempo. Questo vale anche per la ruota di scorta, se il veicolo ne ha una, anche se non viene mai usata. Molteplici fattori, compresi le temperature, le condizioni di carico e il mantenimento della pressione di

gonfiaggio influiscono sulla rapidità d'invecchiamento dei pneumatici. GM raccomanda che i pneumatici, compreso quello di scorta se in dotazione, vengano sostituiti ogni sei anni, indipendentemente dall'usura del battistrada. La data di produzione dei pneumatici è indicata nelle ultime quattro cifre del Numero d'identificazione dei pneumatici (TIN) DOT, stampigliato su un lato della parete dei pneumatici. Le prime due cifre rappresentano la settimana (01-52) e le ultime due cifre, l'anno. Per esempio, la terza settimana dell'anno 2010 avrà un DOT di quattro cifre corrispondente a 0310.

### **Rimessaggio del veicolo**

I pneumatici si degradano quando sono normalmente montati in un veicolo parcheggiato in un rimessaggio. Per rallentare il fenomeno della degradazione, parcheggiare un veicolo che resterà in rimessaggio per almeno un mese in una zona fresca, asciutta e pulita lontano dalla luce diretta del sole.

Questa area deve essere priva di grasso, benzina o altre sostanze che possono deteriorare la gomma.

Se la macchina rimane parcheggiata per un periodo di tempo prolungato, è possibile che alcune zone dei pneumatici si appiattiscano e provochino vibrazioni durante la guida. Quando il veicolo rimane in rimessaggio per almeno un mese, rimuovere i pneumatici o sollevare il veicolo per ridurre il peso sui pneumatici.

### **Acquisto di nuovi pneumatici**

GM ha sviluppato e abbinato pneumatici specifici per il vostro veicolo. I pneumatici originali montati sono stati ideati per soddisfare le classificazioni di sistema delle specifiche dei criteri di prestazione dei pneumatici General Motors (TPC Spec). Quando sono necessari pneumatici sostitutivi, GM raccomanda fortemente di

acquistare pneumatici con la stessa classificazione della specifica TPC.

L'esclusivo sistema di specifiche TPC di GM tiene conto di oltre una dozzina di specifiche critiche che influenzano le prestazioni complessive del veicolo, come ad esempio le prestazioni dell'impianto frenante, la guida e la gestione, il controllo della trazione e le prestazioni del monitoraggio della pressione dei pneumatici. Il numero delle specifiche TPC è stampato sul fianco laterale del pneumatico vicino alla dimensione del pneumatico. Se i pneumatici hanno un battistrada per tutte le stagioni, il numero delle specifiche TPC sarà seguito da un MS per fango e neve.

GM raccomanda di sostituire i pneumatici usurati in serie complete di quattro. Una profondità uniforme del

battistrada su tutti i pneumatici contribuirà a mantenere le buone prestazioni del veicolo. Se non tutti i pneumatici vengono sostituiti contemporaneamente, la frenatura e la maneggevolezza possono risultare compromesse. Qualora i pneumatici abbiano avuto una rotazione e una manutenzione regolari, dovrebbero usurarsi tutti contemporaneamente. Per informazioni sulla rotazione appropriata dei pneumatici, vedere *Rotazione dei pneumatici* ⇨ 326. Tuttavia, se è necessario sostituire solo una serie-assale di pneumatici usurati, posizionare i nuovi pneumatici sull'assale posteriore.



### Avvertenza

I pneumatici potrebbero esplodere durante interventi di riparazione non corretti su di essi. Il tentativo di montare o smontare un pneumatico potrebbe comportare gravi lesioni personali, talvolta fatali. Lo smontaggio o il montaggio dei pneumatici deve essere effettuato esclusivamente dal proprio rivenditore o da un centro di assistenza pneumatici autorizzato.

I pneumatici invernali potrebbero non essere disponibili con gli indici di velocità H, V, W, Y e ZR dei pneumatici dell'equipaggiamento originale. Non superare mai la capacità massima di velocità dei pneumatici invernali quando si utilizzano pneumatici invernali con velocità nominale bassa.

**⚠ Avvertenza**

Non guidare mai più velocemente degli indici di velocità previsti per i pneumatici usati sul veicolo, a prescindere dai limiti di velocità legali. Se si prevede di guidare frequentemente il veicolo ad alte velocità e/o per periodi prolungati, informarsi dal proprio concessionario del veicolo/dei pneumatici sul tipo di pneumatici adatto al proprio stile di guida e alle specifiche condizioni meteorologiche.

**⚠ Avvertenza**

Mescolare pneumatici di diverse dimensioni diversi da quelli originali montati sul veicolo, marchi o tipi può causare una perdita di controllo del veicolo che a sua volta può causare un incidente o altri danni. Usare

(Continuazione)

**Avvertenza  
(Continuazione)**

pneumatici di dimensioni, marca e modello corretti su tutte e quattro le ruote.

**⚠ Avvertenza**

L'utilizzo di pneumatici a tele incrociate sul veicolo può far sviluppare incrinature a livello di flange del cerchio, dopo diverse miglia di marcia. Un pneumatico e/o una ruota possono indebolirsi improvvisamente, provocando un incidente. Usare solo pneumatici a carcassa radiale con le ruote del veicolo.

Se i pneumatici del veicolo devono essere sostituiti con un pneumatico che non ha lo stesso numero TPC Spec, assicurarsi che abbiano le

stesse dimensioni, gamma di carico, velocità e struttura (radiale) dei pneumatici originali.

I veicoli che hanno un sistema di monitoraggio della pressione dei pneumatici possono inviare un allarme impreciso di pressione bassa se il veicolo monta pneumatici senza specifiche TPC. Vedere *Funzionamento del monitoraggio pressione pneumatici* ⇨ 321.

La targhetta con le informazioni di carico e sui pneumatici indica i pneumatici originali del veicolo. Vedere *Limiti di carico del veicolo* ⇨ 207 per la posizione della targhetta e ulteriori informazioni su di essa.

**Pneumatici e ruote di dimensioni diverse**

Se vengono montati ruote o pneumatici di dimensioni diverse rispetto a quelle originali, le prestazioni del veicolo, compresa la frenatura, la guida e la

maneggevolezza, la stabilità e la resistenza al ribaltamento potrebbero risultare compromessi. Se il veicolo è provvisto di sistemi elettronici come i freni antibloccaggio, gli airbag a tendina, le barre antirollio, il controllo della trazione, il controllo elettronico della stabilità o la trazione integrale, anche le prestazioni di questi sistemi possono essere compromesse.

### **Avvertenza**

Nel caso in cui si montassero ruote di dimensioni diverse, prestare attenzione a selezionare pneumatici compatibili al fine di garantire un livello accettabile di prestazioni e sicurezza. Ciò aumenta la possibilità di incidenti e lesioni personali. Usare solo pneumatici e cerchi specifici GM sviluppati per il veicolo, e farli installare correttamente da un tecnico GM qualificato.

Vedere *Acquisto di nuovi pneumatici* ⇨ 328 e *Accessori e modifiche* ⇨ 275.

## **Allineamento ruote ed equilibratura pneumatici**

I pneumatici e le ruote sono stati allineati e bilanciati in fabbrica per fornire la massima durata del pneumatico e le migliori prestazioni complessive. Le regolazioni dell'allineamento delle ruote e il bilanciamento dei pneumatici non sono necessari a intervalli regolari. Considerare se sia il caso di controllare l'allineamento in caso di usura anomala dei pneumatici o se il veicolo sbandi notevolmente in una direzione o nell'altra. Una leggera trazione a sinistra o destra, in base al colmo della strada e/o ad altre alterazioni della superficie stradale come avvallamenti o rotaie, è normale. Se si notano vibrazioni durante la guida del veicolo su una strada piana, potrebbe essere necessario ribilanciare i pneumatici e le ruote. Contattare il proprio rivenditore per una diagnosi adeguata.

## **Sostituzione delle ruote**

Sostituire le ruote piegate, incrinata, molto arrugginite o corrose. Se i dadi delle ruote continuano ad allentarsi, è necessario sostituire la ruota, i bulloni e i dadi della ruota. Se la ruota perde aria, sostituirla. È possibile riparare alcuni cerchi in alluminio. Contattare il proprio rivenditore se si verifica una di queste condizioni.

Il concessionario saprà qual è il tipo di ruota necessaria.

Ogni nuova ruota deve avere le stesse caratteristiche di capacità di carico, diametro, larghezza e offset, e dovrebbe essere montata nello stesso modo di quella sostituita.

Sostituire le ruote, i relativi bulloni e dadi o i sensori del sistema di monitoraggio della pressione dei pneumatici (TPMS) con ricambi originali GM.

** Avvertenza**

L'uso di ruote, bulloni o dadi sbagliati può essere pericoloso. Le caratteristiche di frenata e di controllo del veicolo possono essere negativamente influenzate. I pneumatici possono perdere aria e causare la perdita di controllo con conseguenti incidenti. Utilizzare sempre la ruota, i bulloni ruota ed i dadi ruota corretti per la sostituzione.

**Attenzione**

L'utilizzo di una ruota non corretta potrebbe causare problemi relativi alla longevità del cuscinetto, al raffreddamento dei freni, alla taratura del contaghiometri o del tachimetro, alla direzione dei proiettori, all'altezza dei paraurti, alla distanza del veicolo dal suolo, alla distanza dei pneumatici rispetto alla carrozzeria e al telaio.

** Avvertenza**

Non usare mai olio o grasso sui bulloni o sui filetti dei dadi ruota. I dadi ruota potrebbero allentarsi e la ruota potrebbe fuoriuscire dalla posizione, provocando un incidente.

** Avvertenza**

Dadi della ruota non corretti o dadi della ruota non correttamente serrati possono causare l'allentamento della ruota e persino il distacco di essa. La conseguenza può essere un incidente. Ricordare di usare dadi delle ruote corretti. Se è necessario sostituirli, verificare che essi siano componenti nuovi originali GM.

**Attenzione**

Se i dadi ruote non vengono serrati correttamente, possono causare pulsazioni del freno e danni al rotore. Per evitare riparazioni dei freni molto costose, serrare in modo uniforme i dadi ruote nella sequenza corretta ed alla coppia appropriata.

**Ruote sostitutive usate**** Avvertenza**

È pericoloso sostituire una ruota con una usata. Non si conosce com'è stata utilizzata o per quanti chilometri sia stata impiegata. Potrebbe cedere improvvisamente e causare un incidente. Quando si sostituiscono le ruote, utilizzare altre nuove, originali GM.

## Catene per pneumatici

Utilizzare catene per pneumatici soltanto se a norma di legge e solo in caso di necessità.

Prima di utilizzare catene, controllare con il produttore dei pneumatici che le catene siano compatibili con i pneumatici del veicolo. Attenersi alle istruzioni del produttore.

### Attenzione

Non installare i dispositivi per migliorare l'aderenza sui pneumatici anteriori.

Le catene da neve sono consentite solo sulle ruote posteriori con pneumatici di dimensioni P225/45R17, 255/35R18 o 255/35RF18.

L'uso di catene da neve non è consentito sui pneumatici di dimensione on 225/40R18, 255/35ZR18 o 275/35ZR18.

Utilizzare sempre catene a maglie fini che non aumentino lo spessore del battistrada e dei fianchi interni di oltre 10 mm (inclusa la chiusura della catena).

### Attenzione

Per evitare di danneggiare il veicolo, guidare lentamente, non far slittare le ruote e regolare nuovamente o rimuovere i dispositivi se essi entrano in contatto con il veicolo.

Guidare lentamente e attenersi alle istruzioni del produttore delle catene a cavi. Se i cavi toccano il veicolo, fermarsi e riserrarle. Se il problema persiste, fermare il veicolo.

## Se un pneumatico si fora

Se il veicolo dispone di pneumatici Run Flat, non è necessario fermarsi al lato della strada per cambiare un pneumatico a terra. Vedere *Pneumatici Run-Flat* ⇨ 316.



### Avvertenza

Occorrono attrezzi e procedure speciali per riparare un pneumatico Run Flat. Se non vengono utilizzati questi attrezzi speciali e queste procedure, potrebbero verificarsi lesioni personali o danni al veicolo. Accertarsi sempre di utilizzare strumenti e procedure adeguati, come descritto nel manuale di manutenzione.

È insolito che un pneumatico scoppi durante la guida, soprattutto se sottoposto a regolare manutenzione. Vedere *Pneumatici* ⇨ 314. Se un pneumatico perde aria, è molto più probabile che si sgonfi poco a poco. Tuttavia, se si percepisce uno scoppio, qui seguono alcuni consigli su cosa aspettarsi e come intervenire:

Se cede uno dei pneumatici anteriori, crea un effetto di trascinalamento che spinge il veicolo verso lo stesso lato. Togliere il piede dal pedale dell'acceleratore e

reggere saldamente lo sterzo. Sterzare in modo da mantenere la posizione sulla corsia e successivamente frenare dolcemente fino ad arrestarsi, se possibile, fuori della strada.

Lo scoppio di un pneumatico posteriore, in particolare in curva, crea per lo più un effetto di slittamento e potrebbe richiedere lo stesso tipo di correzione che si applicherebbe su una slitta. Interrompere la pressione sul pedale dell'acceleratore e sterzare per raddrizzare il veicolo. La manovra può essere impegnativa e rumorosa. Frenare dolcemente fino all'arresto, fuori dalla strada se possibile.

 **Avvertenza**

Sollevare un veicolo e porsi al di sotto di esso per eseguire manutenzione o riparazioni è pericoloso in mancanza delle apposite attrezzature di sicurezza e di una vera preparazione in

(Continuazione)

**Avvertenza  
(Continuazione)**

merito. Se nel veicolo è compreso un martinetto, serve solo per la sostituzione dei pneumatici. Se usato ad altro scopo, potrebbe causare il ferimento o la morte del conducente o di altre persone se il veicolo dovesse sganciarsi dal martinetto stesso. Se nel veicolo è compreso un martinetto, utilizzarlo solo per la sostituzione dei pneumatici.

Se il veicolo non è dotato di pneumatici Run Flat e un pneumatico si sgonfia, evitare di danneggiare pneumatico e ruota guidando lentamente fino ad un'area pianeggiante, ben distante dalla strada, se possibile.

1. Accendere i lampeggiatori di emergenza. Vedere *Lampeggiatori d'emergenza* ⇨ 173.
2. Inserire bene il freno di stazionamento.

3. Portare il cambio automatico su P (Parcheggio) o il cambio manuale su 1 (prima marcia) o su R (Retromarcia).
4. Spegnerne il quadro.
5. Ispezionare lo pneumatico a terra.

 **Avvertenza**

Se si guida con pneumatici sgonfi, si possono causare danni permanenti sul pneumatico. Se si gonfia un pneumatico che durante una guida prolungata era già a terra o aveva un gonfiaggio insufficiente, si potrebbe verificare uno scoppio o causare un incidente grave. Non tentare mai di rigonfiare un pneumatico che durante una guida prolungata era già a terra o aveva un gonfiaggio insufficiente. Far sostituire o riparare il pneumatico sgonfio il prima possibile presso il rivenditore o un centro di assistenza pneumatici autorizzato.

Se il veicolo è dotato di kit compressore e sigillante per pneumatici, ma il pneumatico si è staccato dal cerchione, ha pareti danneggiate o una foratura più grande di 6 mm (0,25 pollici), il pneumatico è danneggiato troppo gravemente perché il kit compressore e sigillante possa essere efficace. Se il pneumatico ha una foratura inferiore ai 6 mm (0,25 pollici) nell'area del battistrada, vedere *Kit compressore e sigillante per pneumatici* ⇨ 335.

## Kit Compressore e sigillante per pneumatici

### Avvertenza

Far girare il motore al minimo in un'area chiusa con scarsa aerazione è pericoloso. I gas di scarico del veicolo potrebbero entrare nel veicolo. Gli scarichi del motore contengono monossido di carbonio (CO) che è invisibile e inodore. Può

(Continuazione)

### Avvertenza (Continuazione)

causare incoscienza o anche morte. Non far girare mai il motore in un'area chiusa senza aerazione. Per maggiori informazioni, vedere *Gas di scarico del motore* ⇨ 219.

### Avvertenza

Un gonfiaggio eccessivo dei pneumatici potrebbe causarne la rottura ed il ferimento delle persone circostanti. Assicurarsi di leggere e seguire le istruzioni relative al kit compressore e sigillante e di gonfiare il pneumatico alla pressione raccomandata. Non superare la pressione raccomandata.

### Avvertenza

Conservare il kit comprendente sigillante e compressore o altre attrezzature nel vano passeggeri del veicolo potrebbe causare lesioni. In una fermata o collisione improvvisa, dell'attrezzatura libera potrebbe colpire qualcuno. Conservare il kit compressore e sigillante nella sua postazione originaria.

Se il veicolo è dotato di kit sigillante e compressore, potrebbe non essere dotato di pneumatico di scorta, attrezzature per la sostituzione dei pneumatici, ed alcuni veicoli neanche di uno spazio dove conservare un pneumatico.



Il sigillante ed il compressore possono essere utilizzati per riparare temporaneamente forature fino a 6 mm (0,25 pollici) nell'area del battistrada. Il compressore può inoltre essere utilizzato per gonfiare un pneumatico non sufficientemente gonfio.

Se il pneumatico si è separato dalla ruota, presenta danni sulle pareti laterali o una foratura di grosse dimensioni, i danni sono troppo gravi per poter essere riparati con il kit sigillante e compressore.

Leggere e seguire tutte le istruzioni relative al kit sigillante e compressore.

Il kit include:

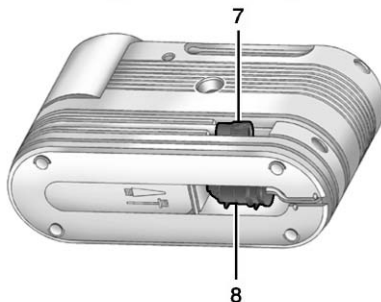
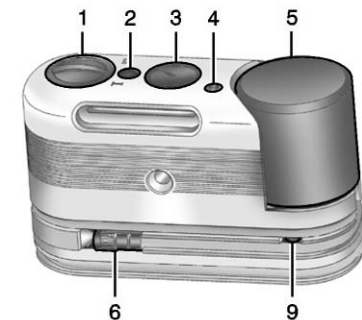

1. Interruttore selettore (Sigillante/Aria o Solo aria)
2. Tasto On/Off

3. Manometro
4. Pulsante di rilascio della pressione
5. Contenitore sigillante pneumatici
6. Flessibile aria/Sigillante (Chiaro)
7. Flessibile solo aria (nero)
8. Spina elettrica
9. Pulsante di rilascio contenitore (sotto il flessibile aria/sigillante)

### **Sigillante pneumatici**

Leggere e seguire le istruzioni per una manipolazione sicura sulla targhetta attaccata al contenitore del sigillante.

Controllare la data di scadenza del sigillante per pneumatici sul contenitore del sigillante. Il contenitore del sigillante dovrebbe essere sostituito prima della data di scadenza. I contenitori di sigillante di ricambio sono disponibili presso il vostro rivenditore locale. Vedere di seguito in questa sezione "Rimozione ed installazione del contenitore del sigillante".

Il sigillante è sufficiente per riparare un solo pneumatico. Dopo l'uso, il contenitore del sigillante e il gruppo tubo flessibile sigillante/aria devono essere sostituiti. Vedere di seguito in questa sezione "Rimozione ed installazione del contenitore del sigillante".

### Utilizzo del Kit sigillante e compressore per riparare e gonfiare temporaneamente un pneumatico forato

Seguire accuratamente le indicazioni per utilizzare correttamente il sigillante.

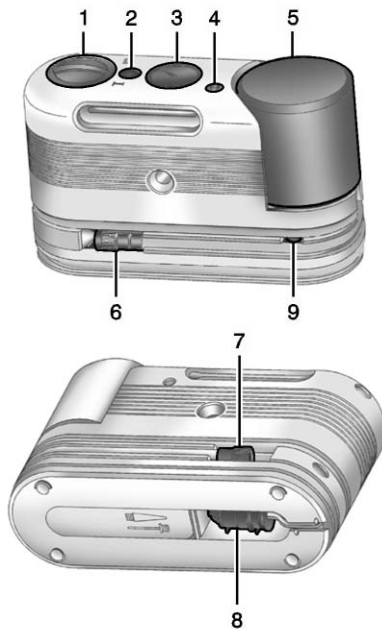

Quando si utilizza il kit compressore e sigillante per pneumatici in ambienti freddi, riscaldarlo in un

ambiente caldo per cinque minuti. Ciò consentirà di gonfiare più rapidamente il pneumatico.

Se un pneumatico è a terra, evitare ulteriori danni al pneumatico stesso ed alla ruota guidando lentamente fino ad una superficie piana. Accendere i lampeggiatori di emergenza. Vedere *Lampeggiatori d'emergenza* ⇨ 173.

Vedere *Se un pneumatico si fora* ⇨ 333 per altre importanti avvertenze di sicurezza.

Non rimuovere gli eventuali oggetti che sono penetrati nel pneumatico.

1. Rimuovere il kit sigillante e compressore dalla sua postazione. Vedere *Conservazione del kit compressore e sigillante per pneumatici* ⇨ 342.
2. Togliere il flessibile aria/sigillante (6) e la spina (8) dalla relativa confezione.

3. Posizionare il kit sul terreno.  
Assicurarsi che lo stelo valvola sia posizionato vicino al terreno in modo che il flessibile lo possa raggiungere.
4. Rimuovere il tappo dello stelo valvola dal pneumatico a terra girandolo in senso antiorario.
5. Fissare il flessibile aria/ sigillante (6) sullo stelo della valvola del pneumatico. Ruotarlo in senso orario fino a quando sia a tenuta.
6. Inserire la spina (8) nella presa elettrica accessoria del veicolo. Staccare la spina di ogni eventuale accessorio collegato alle prese elettriche. Vedere *Prese di corrente* ⇨ 118.  
  
Se il veicolo ha una presa di corrente accessoria, non usare l'accendisigari.  
  
Se il veicolo ha solo un accendisigari, usare l'accendisigari.  
  
Non schiacciare il cavo elettrico nella porta o nel finestrino.

7. Avviare il veicolo. Il veicolo deve essere con motore in moto quando si usa il compressore d'aria.
8. Premere e ruotare l'interruttore selettore (1) in senso antiorario nella posizione Sigillante + Aria.
9. Premere il pulsante on/off (2) per attivare il kit sigillante e compressore.  
  
Il compressore inietta sigillante ed aria nel pneumatico.  
  
La sonda di pressione (3) mostrerà inizialmente una pressione alta mentre il compressore spingerà il sigillante nel pneumatico. Una volta che il sigillante è completamente iniettato nel pneumatico, la pressione scenderà rapidamente e ricomincerà a salire quando il pneumatico verrà gonfiato con sola aria.
10. Gonfiare il pneumatico alla pressione raccomandata utilizzando la sonda di

pressione (3). La pressione di gonfiaggio raccomandata si trova nell'etichetta informativa Pneumatico e Carico. Vedere *Pressione pneumatici* ⇨ 318.

La sonda di pressione (3) potrebbe fornire un valore superiore alla pressione effettiva mentre il compressore è attivo. Disattivare il compressore per ottenere una lettura di pressione precisa. Il compressore può essere attivato/disattivato fino a quando sia raggiunta la pressione corretta.

### **Attenzione**

Se la pressione raccomandata non può essere raggiunta dopo circa 25 minuti, il veicolo non dovrebbe essere guidato ulteriormente. Il pneumatico è danneggiato troppo gravemente ed il kit sigillante e compressore non è in grado di rigonfiarlo. Rimuovere la spina dalla presa

(Continuazione)

**Attenzione  
(Continuazione)**

accessoria e svitare il flessibile di gonfiaggio dalla valvola del pneumatico.

11. Premere il pulsante on/off (2) per disattivare il kit sigillante e compressore.

Il pneumatico non è stato riparato e continuerà a perdere aria mentre il veicolo viene guidato ed il sigillante viene distribuito nel pneumatico, per cui le fasi 12-18 devono essere messe in atto subito dopo la fase 11.

Fare attenzione durante la manipolazione del kit sigillante e compressore poiché potrebbe essere bollente dopo l'uso.

12. Staccare la spina (8) dalla presa elettrica accessoria del veicolo.

13. Girare il flessibile sigillante/aria (6) in senso antiorario per rimuoverlo dallo stelo della valvola del pneumatico.
14. Sostituire il tappo dello stelo valvola del pneumatico.
15. Sostituire il flessibile aria/sigillante (6) e la spina (8) nelle relative postazioni originarie.



16. Se è stato possibile gonfiare il pneumatico a terra fino alla pressione raccomandata, rimuovere l'etichetta relativa alla velocità massima dal contenitore del sigillante (5) e posizionarla in un punto in cui goda della massima visibilità. Non superare la velocità indicata su questa etichetta fino a quando il pneumatico danneggiato non viene riparato o sostituito.

17. Riporre l'apparecchiatura nell'apposito vano originale all'interno del veicolo.
18. Guidare immediatamente il veicolo per 8 km (5 miglia) in modo da distribuire il sigillante all'interno del pneumatico.
19. Fermarsi in un luogo sicuro e controllare la pressione del pneumatico. Fare riferimento alle fasi da 1-11 in "Utilizzo del kit sigillante e compressore senza sigillante per gonfiare un pneumatico (non forato)".

Se la pressione del pneumatico è scesa di più di 68 kPa (10 psi) al di sotto della pressione di gonfiaggio raccomandata, arrestare il veicolo. Il pneumatico è danneggiato troppo gravemente ed il sigillante non è in grado di ripararlo.

Se la pressione del pneumatico non è scesa più di 68 kPa (10 psi) rispetto alla pressione di gonfiaggio raccomandata, gonfiare il pneumatico alla pressione raccomandata.

20. Rimuovere il sigillante che dovesse trovarsi su ruota, pneumatico e veicolo.
21. Smaltire il contenitore del sigillante usato (5) ed il gruppo flessibile aria/sigillante (6) presso un concessionario autorizzato nel raggio di 161 km (100 miglia) di guida per far riparare o sostituire il pneumatico stesso.
22. Sostituire con un gruppo contenitore nuovo disponibile presso il proprio concessionario.

23. Dopo aver riparato in via temporanea il pneumatico utilizzando il kit compressore e sigillante per pneumatici, portare il veicolo presso un concessionario autorizzato nel raggio di 161 km (100 miglia) di guida per far riparare o sostituire il pneumatico stesso.

**Utilizzo del kit Sigillante e Compressore senza sigillante per gonfiare un pneumatico (non forato).**

Per utilizzare il compressore aria per gonfiare un pneumatico solo con aria e senza sigillante:

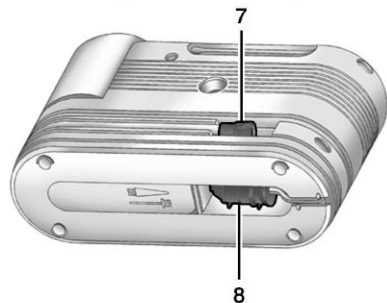

Se un pneumatico è a terra, evitare ulteriori danni al pneumatico stesso ed alla ruota guidando lentamente fino ad una superficie piana.

Accendere i lampeggiatori di emergenza. Vedere *Lampeggiatori d'emergenza* ⇨ 173.

Vedere *Se un pneumatico si fora* ⇨ 333 per altre importanti avvertenze di sicurezza.

1. Rimuovere il kit sigillante e compressore dalla sua postazione. Vedere *Conservazione del kit compressore e sigillante per pneumatici* ⇨ 342.
2. Togliere il flessibile sola aria (7) e la spina (8) dalla relativa confezione.
3. Posizionare il kit sul terreno.  
Assicurarsi che lo stelo valvola sia posizionato vicino al terreno in modo che il flessibile lo possa raggiungere.
4. Rimuovere il tappo dello stelo valvola del pneumatico dal pneumatico a terra girandolo in senso antiorario.
5. Fissare il flessibile sola aria (7) sullo stelo valvola girandolo in senso orario fino a serrarlo.

6. Inserire la spina (8) nella presa elettrica accessoria del veicolo. Staccare la spina di ogni eventuale accessorio collegato alle prese elettriche. Vedere *Prese di corrente* ⇨ 118.

Se il veicolo ha una presa di corrente accessoria, non usare l'accendisigari.

Se il veicolo ha solo un accendisigari, usare l'accendisigari.

Non schiacciare il cavo elettrico nella porta o nel finestrino.

7. Avviare il veicolo. Il veicolo deve essere con motore in moto quando si usa il compressore d'aria.
8. Premere e ruotare l'interruttore-selettore (1) in senso orario nella posizione Solo Aria.
9. Premere il tasto on/off (2) per attivare il compressore.  
Il compressore gonfia il pneumatico con sola aria.

10. Gonfiare il pneumatico alla pressione raccomandata utilizzando la sonda di pressione (3). La pressione di gonfiaggio raccomandata si trova nell'etichetta informativa Pneumatico e Carico. Vedere *Pressione pneumatici* ⇨ 318.

La sonda di pressione (3) potrebbe fornire un valore superiore alla pressione effettiva mentre il compressore è attivo. Disattivare il compressore per ottenere una lettura precisa. Il compressore può essere attivato/disattivato fino a quando sia raggiunta la pressione corretta.

Se si gonfia il pneumatico ad una pressione superiore a quella raccomandata, è possibile regolare la pressione in eccesso premendo il pulsante di rilascio della pressione (4) fino a raggiungere la lettura di pressione corretta. Questa opzione è disponibile solo quando si utilizza il flessibile sola aria (7).

11. Premere il pulsante on/off (2) per disattivare il kit sigillante e compressore.  
Fare attenzione durante la manipolazione del kit sigillante e compressore poiché potrebbe essere bollente dopo l'uso.
12. Staccare la spina (8) dalla presa elettrica accessoria del veicolo.
13. Scollegare il flessibile sola aria (7) dallo stelo valvola del pneumatico girandolo in senso antiorario e sostituire il tappo dello stelo valvola del pneumatico.
14. Riposizionare il flessibile sola aria (7), la spina (8) ed il filo nella posizione originaria.
15. Riporre l'apparecchiatura nell'apposito vano originale all'interno del veicolo.

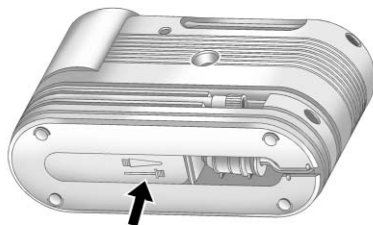

Il kit compressore e sigillante è dotato di un adattatore accessorio posizionato in un compartimento sul fondo del relativo alloggiamento che può essere utilizzato per gonfiare materassini ad aria, palloni ecc.

### **Rimozione ed installazione del contenitore del sigillante**

Per rimuovere il contenitore di sigillante:

1. Togliere il flessibile aria/sigillante per accedere al pulsante di rilascio del contenitore.
2. Premere il pulsante di rilascio del contenitore (9).

3. Tirare verso l'alto e rimuovere il contenitore.
4. Sostituire con un nuovo contenitore disponibile presso il vostro rivenditore.
5. Posizionare il nuovo contenitore premendolo.
6. Rimettere il flessibile aria/sigillante.

### **Conservazione del Kit Compressore e sigillante per pneumatici**

Per accedere a questo kit compressore e sigillante per pneumatici:

1. Aprire il bagagliaio. Vedere *Bagagliaio* ⇨ 39.
2. Sollevare il coperchio.

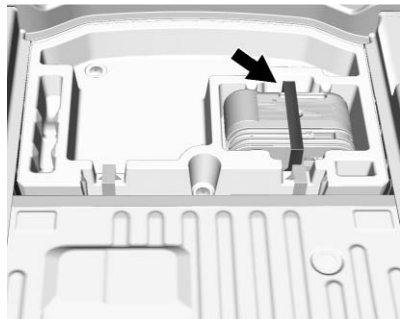

3. Rimuovere la fascetta.
4. Rimuovere il kit compressore e sigillante per pneumatici.

Per riporre il Kit Compressore e Sigillante Pneumatico, eseguire le fasi in ordine inverso.

## Avviamento con cavi

Per maggiori informazioni sulla batteria del veicolo, vedere *Batteria* ⇨ 297.

Solo per la versione LF4, è disponibile una batteria opzionale di peso contenuto, che può essere utilizzata per gli eventi su pista. Se sul veicolo è montata la batteria di peso contenuto il cui stato di carica (SOC) è basso, il veicolo può essere avviato in emergenza come se fosse equipaggiato della normale batteria del veicolo, applicando la seguente procedura. Per maggiori informazioni sulla batteria di peso contenuto, vedere *Batteria* ⇨ 297 e *Eventi su pista e guida competitiva* ⇨ 198.

Se la batteria del veicolo si è scaricata, cercare di utilizzare la batteria di un altro veicolo con cavi volanti per avviare il proprio veicolo. Assicurarsi di seguire i seguenti passi per eseguire tale operazione in totale sicurezza.

### Avvertenza

Le batterie possono causare lesioni. Possono essere pericolose perché:

- Contengono acido che può causare ustioni.
- Contengono gas esplosivo ed infiammabile.
- Contengono una carica elettrica sufficiente a provocare ustioni.

Se non ci si attiene a queste fasi in modo accurato, uno o più di questi elementi potrebbero provocare lesioni.

### Attenzione

Se si ignorano queste fasi, potrebbero prodursi danni dispendiosi al veicolo, che non sarebbero coperti dalla garanzia del veicolo. Cercare di avviare il

(Continuazione)



**Attenzione  
(Continuazione)**

veicolo spingendolo o tirandolo non sortirà risultato e potrebbe provocare danni.

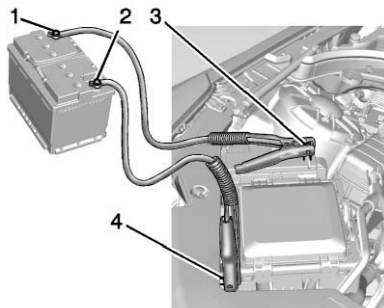

1. Polo positivo batteria carica
2. Polo negativo batteria carica
3. Polo positivo batteria scarica
4. Punto di messa a terra negativo della batteria scarica

Il polo positivo (1) e il polo negativo (2) dell'avvio con cavi sono sulla batteria del veicolo che fornisce l'energia tramite i cavi.

Il polo positivo (3) dell'avvio con cavi e il punto di messa a terra negativo (4) per la batteria scarica sono sul lato passeggero del veicolo.

La connessione positiva dell'avvio con cavi per la batteria scarica è sotto un coperchio rosso. Rimuovere il coperchio per scoprire il morsetto.

1. Controllare l'altro veicolo. Deve essere dotato di una batteria da 12 volt con un sistema di massa negativo.

**Attenzione**

Se l'altro veicolo non è dotato di sistema a 12 volt con massa negativa, entrambi i veicoli possono subire danni. Utilizzare esclusivamente un veicolo dotato

(Continuazione)

**Attenzione  
(Continuazione)**

di sistema a 12 volt con massa negativa per l'avviamento di emergenza.

2. Posizionare i due veicoli in modo che non si tocchino.
3. Inserire completamente il freno stazionamento e mettere la leva selettoria in P (Parcheggio), con un cambio automatico, o in folle, con un cambio manuale. Vedere *Cambio su P (parcheggio)* ⇨ 216 con un cambio automatico o *Parcheggio* ⇨ 218 con un cambio manuale.

**Attenzione**

Eventuali accessori lasciati o inseriti con spina durante la procedura di avviamento di emergenza potrebbero venire danneggiati. Le riparazioni non

(Continuazione)

**Attenzione  
(Continuazione)**

saranno coperte dalla garanzia del veicolo. Se possibile, spegnere o scollegare tutti gli accessori nel veicolo quando si effettua l'avviamento di emergenza.

4. Portare l'accensione su OFF. Spegnerne tutte le luci e gli accessori in entrambi i veicoli, eccetto i segnalatori di emergenza, se necessari.

**⚠ Avvertenza**

Una ventola elettrica potrebbe avviarsi anche con il motore fermo e potrebbe causare lesioni. Tenere mani, vestiti e attrezzi lontani dalle ventole elettriche sotto al cofano.

**⚠ Avvertenza**

L'utilizzo di un fiammifero vicino alla batteria potrebbe provocare l'esplosione del gas della batteria. Vi sono precedenti di lesioni e di accecamento. Utilizzare una torcia elettrica se si ha bisogno di ulteriore luce.

Il liquido della batteria contiene acido corrosivo. Non entrarvi in contatto. In caso di contatto con gli occhi o con la pelle, risciacquare con acqua e rivolgersi immediatamente ad un medico.

**⚠ Avvertenza**

Le ventole e gli altri componenti in movimento del motore possono causare lesioni gravi. Mantenere le mani lontane dai componenti in movimento quando il motore è in moto.

5. Collegare una estremità del cavo rosso positivo (+) al morsetto positivo (+) della batteria scarica.
6. Collegare l'altra estremità del cavo rosso positivo (+) al terminale positivo (+) della batteria carica.
7. Collegare un'estremità del cavo nero negativo (-) al terminale negativo (-) della batteria carica.
8. Collegare l'altra estremità del cavo nero negativo (-) al punto di messa a terra negativo (-) per la batteria scarica.
9. Avviare il motore nel veicolo la cui batteria è carica e lasciarlo in funzione al minimo per almeno 4 minuti.
10. Cercare di avviare il veicolo con la batteria scarica. Se non si avvia dopo alcuni tentativi, probabilmente necessita di assistenza.

**Attenzione**

Se i cavi vengono collegati o rimossi in un ordine non corretto, potrebbe verificarsi un cortocircuito che potrebbe danneggiare il veicolo. Le riparazioni non saranno coperte dalla garanzia del veicolo. Collegare e scollegare sempre i cavi nella sequenza corretta, assicurandosi che i cavi non si tocchino fra di loro e non tocchino parti metalliche.

**Rimozione dei cavi**

Invertire la sequenza esattamente quando si rimuovono i cavi ponticellati.

Dopo aver avviato il veicolo disabilitato e aver scollegato i cavi dell'avviamento di emergenza, far girare il motore al minimo per diversi minuti.

**Traino del veicolo****Attenzione**

Trainare un veicolo non funzionante in modo incorretto potrebbe causare danni. Il danno non sarebbe coperto dalla garanzia del veicolo.

Non legare, né agganciare i componenti delle sospensioni. Usare le opportune cinghie presenti attorno ai pneumatici per fissare il veicolo.

Far trainare il veicolo da un carroattrezzi a pianale. Un carro attrezzi che traina il veicolo sollevandolo per le ruote potrebbe danneggiarlo.

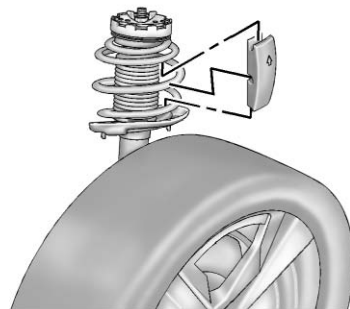

Poiché gli angoli di rampa della sola serie V sono bassi, prestare attenzione nel caricare il veicolo sul carro attrezzi a pianale. Se, in fase di traino, fosse necessaria una luce maggiore, sollevare le sospensioni anteriori utilizzando i distanziali elastici anteriori in dotazione.

Consultare il proprio concessionario o un servizio di traino professionale se il veicolo in panne deve essere trainato.

Usare il gancio di traino per trainare un veicolo in panne o caricarlo su un carroattrezzi a pianale. Il gancio di traino non deve essere usato per recuperare se si trovi fuori strada.

**Attenzione**

L'utilizzo improprio del gancio di traino può causare danni al veicolo. Onde evitare di danneggiare il veicolo, prestare sempre la massima attenzione e procedere a bassa velocità.

Aprire con cura il coperchio nel fascione usando la piccola tacca che nasconde la presa per l'occhiello di traino.

Installare l'occhiello di traino nella sede ruotandolo in senso orario fino a che non si ferma. Dopo aver rimosso l'occhiello di traino, rimontare il coperchietto con la tacca, in posizione originale.

**Traino veicoli ricreativi**

Traino di veicoli ricreativi significa rimorchio di un veicolo dietro ad un altro veicolo, come ad esempio dietro ad un autocaravan. I due tipi più comuni di traino di veicoli ricreativi sono conosciuti come traino dinghy e traino a carrello. Il

traino dinghy è il traino di un veicolo con tutte le quattro ruote che poggiano al suolo. Il traino a carrello è il traino di un veicolo con due ruote che poggiano al suolo e due sollevate in un dispositivo chiamato carrello di rimorchio.

Di seguito alcuni elementi importanti da tenere a mente prima di trainare un veicolo ricreativo:

- Qual è la capacità di traino del veicolo trainante? Assicurarsi di leggere le raccomandazioni del produttore del veicolo trainante.
- Qual è la distanza da percorrere? Alcuni veicoli subiscono restrizioni relative alla distanza ed al tempo di traino.
- Si utilizza un'attrezzatura di traino appropriata? Consultare il proprio concessionario o servizio di traino professionale per ulteriori consigli e per le raccomandazioni relative alle attrezzature.

- Il veicolo è pronto ad essere trainato? Così come quando si prepara il veicolo per un lungo viaggio, assicurarsi che il veicolo sia preparato ad essere trainato.

**Attenzione**

L'uso di uno schermo montato davanti alla griglia del veicolo potrebbe limitare il flusso d'aria e causare danni al cambio. Le riparazioni non saranno coperte dalla garanzia del veicolo. In caso d'uso di uno schermo, usarne uno che si fissa esclusivamente al veicolo che traina.

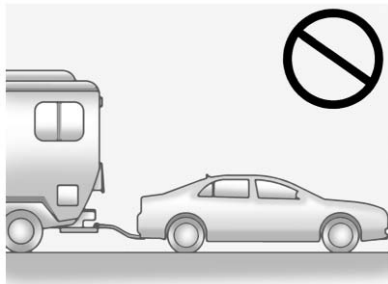
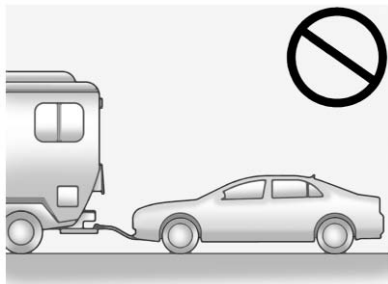
**Traino dinghy****Attenzione**

Se il veicolo viene trainato con tutte le quattro ruote che poggiano al suolo, i componenti della catena cinematica potrebbero esserne danneggiati. Le riparazioni non saranno coperte dalla garanzia del veicolo. Non trainare il veicolo con tutte le quattro ruote poggiate a terra.

Il veicolo non è stato progettato per essere trainato con tutte le quattro ruote che poggiano a terra. Se deve essere trainato un veicolo con trazione posteriore, è necessario utilizzare un carrello di traino o un rimorchio. Se deve essere trainato un veicolo a trazione integrale, deve essere utilizzato un rimorchio. Vedere "Traino con carrello" nel seguito.

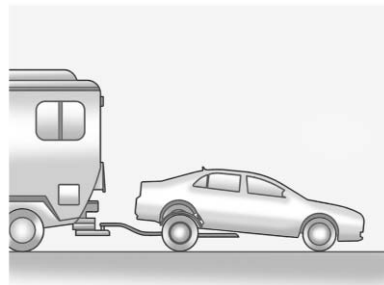
**Traino a carrello (veicoli a trazione posteriore)**

Per trainare su carrello un veicolo a trazione posteriore dal retro:

1. Fissare il carrello di traino al veicolo di traino attenendosi alle istruzioni del produttore del carrello.
2. Mettere le ruote posteriori sul carrello.
3. Inserire con decisione il freno di stazionamento. Vedere *Freno di stazionamento (manuale)* ⇨ 225 o *Freno di stazionamento (elettrico)* ⇨ 226.

4. Mettere il veicolo in posizione P (parcheggio).
5. Fissare saldamente il veicolo da rimorchiare al carrello.
6. Bloccare il volante nella posizione di guida in linea retta con un dispositivo di bloccaggio progettato per il traino.
7. Posizionare l'accensione su LOCK/OFF.

### Traino a carrello (veicoli a trazione integrale)

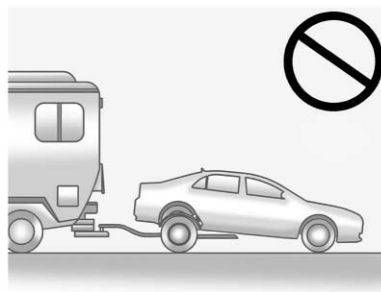
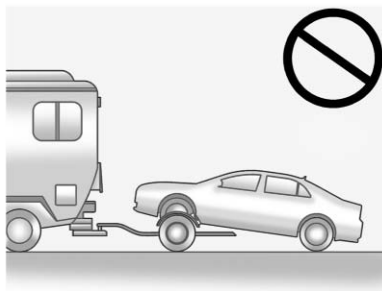

#### Attenzione

Trainare un veicolo a trazione integrale con tutte le quattro ruote a terra, o anche con due sole, danneggerebbe i componenti del gruppo propulsore. Non trainare un veicolo a trazione integrale con nessuna ruota poggiata al suolo.

I veicoli a trazione integrale possono essere trainati solo con tutte le quattro ruote poggiate su un rimorchio.

## Cura dell'aspetto

### Cura degli esterni

#### Serrature

Le serrature sono lubrificate in fabbrica. Usare un agente di scongelamento solo se assolutamente necessario e fare lubrificare le serrature dopo averlo utilizzato. Vedere *Liquidi e lubrificanti raccomandati* ⇨ 365.

#### Lavaggio del veicolo

Per preservare la finitura del veicolo, lavarlo spesso lontano dalla luce solare diretta.

#### Attenzione

Non utilizzare detergenti acidi, abrasivi o a base di petrolio in quanto possono danneggiare la vernice del veicolo e le parti metalliche o plastiche. Se si verificano dei danni, non saranno coperti dalla garanzia del veicolo.

(Continuazione)

**Attenzione  
(Continuazione)**

I prodotti di pulizia approvati possono essere ottenuti dal proprio concessionario. Attenersi alle istruzioni del produttore relativamente all'uso corretto del prodotto, alle precauzioni di sicurezza necessarie ed allo smaltimento appropriato dei prodotti di cura del veicolo.

**Attenzione**

Evitare di utilizzare autolavaggi ad alta pressione a distanze inferiori ai 30 cm (12 pollici) dalla superficie del veicolo. L'utilizzo di lavaggi di potenza superiore a 8.274 kPa (1.200 psi) potrebbe provocare danni o distacco di parti di vernice e decalcomanie.

**Attenzione**

Non lavare ad alta pressione i componenti sotto il cofano che presentino questo simbolo .

Potrebbe causare danni che non sarebbero coperti dalla garanzia del veicolo.

Se si utilizza un autolavaggio automatico, seguire le istruzioni dell'autolavaggio. Il tergicristallo del parabrezza e del lunotto posteriore, se presenti, devono essere staccati. Rimuovere eventuali accessori che potrebbero danneggiarsi o interferire con l'apparecchiatura del lavaggio auto.

Risciacquare accuratamente il veicolo prima di lavarlo e successivamente, allo scopo di rimuovere tutti i detergenti completamente. Se questi vengono lasciati asciugare sulla superficie, potrebbero causare macchie.

Asciugare le finiture con un panno soffice e pulito di camoscio o di cotone per evitare graffi alle superfici e macchie causate dall'acqua.

**Cura delle rifiniture**

Non è consigliata l'applicazione di materiali in cera/sigillante trasparente di dopo mercato. Se le superfici verniciate risultano danneggiate, consultate il vostro concessionario per far valutare e riparare il danno. Materiali estranei come cloruro di calcio ed altri sali, agenti antigelo, petrolio stradale e catrame, linfa vegetale, escrementi di volatili, elementi chimici provenienti da ciminiera industriali ecc. possono danneggiare la finitura del veicolo se permangono sulle superfici verniciate. Lavare il veicolo il più presto possibile. Se necessario, utilizzare detergenti non abrasivi contrassegnati come sicuri per le superfici verniciate per rimuovere i materiali estranei.

Occasionalmente, si consiglia di applicare la cera a mano o di effettuare una leggera lucidatura per

rimuovere i residui dalla finitura della vernice. Consultare il proprio concessionario per conoscere i prodotti di pulizia approvati.

Non applicare cere o lucidi su plastica non rivestita, vinile, gomma, decalcomanie, legno simulato o vernice opaca in quanto potrebbero danneggiarsi.

**Attenzione**

Mescolature a macchina o puliture aggressive su una finitura con mano di fondo/vernice potrebbero danneggiarla. Utilizzare sul veicolo solo cere e detergenti non abrasivi destinati all'utilizzo su finiture di verniciatura a mano di fondo/vernice.

Per far sì che l'aspetto della finitura verniciata sia sempre come nuovo, mantenere il veicolo in garage o comunque al coperto per quanto possibile.

**Cura della fibra di carbonio**

I componenti in fibra di carbonio possono essere lavati e lucidati con cera come gli altri componenti. Utilizzare una cera trasparente o pigmentata nera. Vedere *Fibra di carbonio* ⇨ 211.

**Protezione delle modanature esterne metalliche lucide**

**Attenzione**

Se le modanature metalliche lucide non vengono pulite e protette potrebbero poi presentare vaiolature o un colore bianco opaco. Questo danno non sarebbe coperto dalla garanzia del veicolo.

Le modanature metalliche lucide presenti sul veicolo sono in alluminio o acciaio inox o cromato. Per impedire danni seguire sempre le presenti istruzioni di pulizia:

- Accertarsi che la modanatura sia fredda al tatto prima di applicare eventuali soluzioni detergenti.

- Utilizzare esclusivamente soluzioni detergenti apposite per l'alluminio o l'acciaio inox o cromato. Alcuni detergenti hanno un alto grado di acidità oppure contengono sostanze alcaline e possono pertanto causare danni alle modanature.
- Diluire sempre un detergente concentrato in base alle istruzioni del produttore.
- Non usare detergenti non destinati all'uso su veicoli.
- Usare una cera non abrasiva sul veicolo dopo il lavaggio per proteggere e prolungare la finitura della modanatura.

**Pulizia luci/lenti esterne, emblemi, decalcomanie e strisce**

Utilizzare solo acqua calda o tiepida, un panno morbido ed un detergente per il lavaggio auto per pulire le lenti delle luci, gli emblemi, le decalcomanie e le strisce. Attenersi alle istruzioni contenute in "Lavaggio del veicolo" in precedenza in questa sezione.



Le coperture delle lampade sono in plastica e alcune sono dotate di rivestimento protettivo anti UV. Non pulire o strofinarle quando sono asciutte.

Sulle coperture delle lampade non usare:

- Agenti abrasivi o caustici.
- Liquidi detergenti e altri agenti detergenti in concentrazioni superiori a quelle suggerite dal produttore.
- Solventi, alcoli, carburante o altri detergenti forti.
- Raschietti per ghiaccio o altri articoli duri.
- Coperchi o coperture estetiche di dopomercato a luci accese, a causa dell'eccessivo calore generato.

**Attenzione**

Se le lampade non vengono pulite adeguatamente, si potrebbero causare danni alle

(Continuazione)

**Attenzione  
(Continuazione)**

coperture che non sarebbero in tal caso coperti dalla garanzia del veicolo.

**Attenzione**

L'utilizzo di cera su strisce di finitura nere leggermente lucide può aumentare il livello di lucidità creando una finitura non uniforme. Pulire tali strisce solo con sapone ed acqua.

**Bocchette dell'aria**

Pulire eventuali residui dalle bocchette dell'aria, tra il cofano e il parabrezza, durante il lavaggio del veicolo.

**Parabrezza e spazzole del tergicristallo**

Pulire l'esterno del parabrezza con detergente per vetro.

Pulire le spazzole in gomma utilizzando un panno che non lasci pelucchi o carta assorbente impregnata in liquido lavavetri o in un detergente leggero. Lavare il parabrezza completamente quando si puliscono le spazzole. Insetti, sporcizia della strada, linfa e formazioni di cera/detergenti per veicoli possono causare striature dei tergicristalli.

Sostituire le spazzole dei tergicristalli se sono usurate o danneggiate. Si possono verificare danni a causa di condizioni di polverosità estrema, sabbia, sale, calore, sole, neve e ghiaccio.

**Guarnizioni**

Applicare grasso siliconico dielettrico sulle guarnizioni per aumentarne la longevità, migliorarne la tenuta e prevenire appiccicosità e cigolii. Lubrificare le guarnizioni almeno una volta l'anno. Climi caldi e secchi potrebbero richiedere un'applicazione più frequente. Eventuali segni neri causati da materiale in gomma sulle superfici verniciate possono essere rimossi

fregandoli con un panno pulito.  
Vedere *Liquidi e lubrificanti raccomandati* ⇨ 365.

### **Pneumatici**

Utilizzare una spazzola rigida con detergente per pneumatici per pulire i pneumatici.

#### **Attenzione**

L'utilizzo di prodotti per lucidatura dei pneumatici a base di petrolio sul veicolo potrebbe danneggiare le finiture di verniciatura e/o i pneumatici. Quando si applica lucido per pneumatici, spazzolare sempre via lo spray in eccesso da tutte le superfici verniciate del veicolo.

### **Ruote e rifiniture - Alluminio o cromo**

Utilizzare un panno morbido e pulito imbevuto di acqua e detergente delicato per pulire i cerchi. Dopo aver accuratamente risciacquato

con acqua pulita, asciugare con un panno soffice e pulito. A questo punto può essere applicata la cera.

#### **Attenzione**

Le ruote cromate e le altre rifiniture cromate potrebbero danneggiarsi se il veicolo non viene lavato dopo la guida su strade su cui è stato spruzzato magnesio, calcio o cloruro di sodio. Questi cloruri vengono utilizzati per condizioni stradali caratterizzate da ghiaccio e polvere. Lavare sempre la cromatura con sapone ed acqua dopo l'esposizione a tali agenti.

#### **Attenzione**

Per evitare danni alla superficie, non utilizzare detergenti aggressivi, prodotti chimici, lucidanti abrasivi, detergenti, spazzole o detergenti che contengono acido su cerchi in

(Continuazione)

#### **Attenzione (Continuazione)**

alluminio o cromati. Utilizzare solo detergenti approvati. Inoltre, non portare mai un veicolo con ruote cromate o in alluminio in un autolavaggio che usi spazzole al carburo di silicio. Possono verificarsi danni non coperti dalla garanzia del veicolo.

### **Impianto frenante**

Controllare visivamente che le tubazioni rigide e flessibili dei freni siano correttamente collegate, fissate, che non vi siano perdite, crepe, punti di attrito, ecc. Controllare che le pastiglie dei freni a disco non siano usurate e lo stato superficiale dei rotori. Controllare lo stato di usura e l'eventuale presenza di crepe nei ceppi/nelle guarnizioni dei freni a tamburo. Controllare tutti gli altri componenti dei freni.

**Componenti di sterzo, sospensioni e telaio**

Ispezionare a vista almeno una volta all'anno i componenti di sterzo, sospensioni e telaio per rilevare eventuali danni, parti allentate o assenti o segni di usura.

Controllare che i collegamenti del servosterzo siano corretti e che non siano presenti attorcigliamenti, perdite, fessure, sfregamenti, ecc.

Verificare visivamente che non ci siano perdite nelle cuffie dei giunti omocinetici e nelle guarnizioni degli assali.

**Lubrificazione dei componenti della carrozzeria**

Lubrificare tutti i cilindretti delle serrature, le cerniere del cofano e del portellone e la cerniera dello sportellino del carburante in acciaio, a meno che non siano di plastica. L'applicazione di grasso silconico sulle guarnizioni con un panno pulito ne aumenta la longevità, ne migliora la tenuta e previene appiccicosità e cigolii.

**Manutenzione sottoscocca**

Almeno due volte all'anno, in primavera e in autunno, usare acqua normale per pulire da eventuali materiali corrosivi presenti sul sottoscocca del veicolo. Prestare particolare attenzione a pulire con cura le eventuali aree in cui possono accumularsi fango ed altri detriti.

Non orientare il flusso potente di lavaggio direttamente verso le tenute della scatola di rinvio e/o all'uscita dell'assale anteriore/posteriore. L'acqua ad alta pressione può superare le tenute e contaminare il liquido. Il liquido contaminato riduce la durata della scatola di rinvio e/o degli assali e va sostituito.

**Danni alle lamiere**

Se il veicolo è danneggiato e necessita di riparazioni o sostituzioni delle lamiere, assicurarsi che l'autocarrozzeria applichi materiale anti-corrosione ai componenti riparati o sostituiti per ripristinare la protezione dalla corrosione.

I ricambi originali del produttore forniscono protezione dalla corrosione e preservano la garanzia del veicolo.

**Danni alle finiture**

Riparare rapidamente piccole scheggiature e graffi con materiali di ritocco disponibili presso il vostro concessionario per evitare la formazione di corrosione. Le aree di danneggiamento delle finiture di maggiori dimensioni possono essere riparate presso il punto vendita vernici e componenti carrozzeria del concessionario.

**Macchie chimiche della verniciatura**

I contaminanti contenuti nell'aria possono cadere e attaccare la vernice dei veicoli causando la formazione di chiazze sbiadite e piccoli punti scuri irregolari che incidono la superficie. Vedere "Cura delle rifiniture" precedentemente in questa sezione.

## Cura degli interni

Per prevenire le abrasioni dovute a impurità, pulire regolarmente l'abitacolo del veicolo. Rimuovere immediatamente lo sporco. La carta di giornale o gli indumenti scuri possono trasferire il colore sugli interni del veicolo.

Usare una spazzola a setole morbide per eliminare la polvere dalle manopole e dagli interstizi sul quadro strumenti. Utilizzando una soluzione con sapone delicato, rimuovere immediatamente lozioni per le mani, filtri solari e repellenti per insetti da tutte le superfici interne; in caso contrario, potrebbero verificarsi danni permanenti.

Utilizzare detergenti ideati specificamente per le superfici da pulire per impedire danni permanenti. Applicare tutti i detergenti direttamente su un panno per pulizia. Non spruzzare i detergenti su interruttori o comandi. Eliminare i detergenti in tutta rapidità.

Prima di utilizzare i detergenti, leggere e rispettare tutte le istruzioni di sicurezza sull'etichetta. Durante la pulizia degli interni, aprire le portiere e i finestrini per areare adeguatamente.

Per impedire eventuali danni, non pulire gli interni utilizzando i seguenti detergenti e metodi:

- Non utilizzare mai lame o altri oggetti taglienti per rimuovere la sporcizia dalle superfici interne.
- Non utilizzare mai una spazzola con setole rigide.
- Non sfregare mai le superfici in modo aggressivo o esercitando una pressione eccessiva.
- Non utilizzare detersivi per biancheria né per lavastoviglie con sgrassatori. Per i detergenti liquidi, utilizzare ca. 20 gocce per 3,8 l (1 gal) d'acqua. Se la soluzione di sapone è concentrata, crea strisce che attraggono la sporcizia. Non utilizzare soluzioni che contengano detergenti aggressivi o caustici.

- Non saturare eccessivamente la tappezzeria durante la pulizia.
- Non utilizzare solventi né detergenti che contengano solventi.

## Vetri interni

Per pulirli, utilizzare un panno spugna inumidito con acqua. Pulire le gocce che rimangono con un panno asciutto e pulito. Se necessario, dopo la pulizia con acqua semplice, passare un detergente per vetri reperibile in commercio.

### Attenzione

Onde evitare graffi, non utilizzare mai detergenti abrasivi sui cristalli per l'auto. I detergenti abrasivi o la pulizia aggressiva possono danneggiare il lunotto termico.

Pulendo il parabrezza con acqua durante i primi tre-sei mesi di possesso del veicolo si ridurrà la tendenza all'appannamento.

**Coperture altoparlanti**

Passare delicatamente l'aspirapolvere intorno alla copertura dell'altoparlante in modo che non venga danneggiato. Pulire le macchie con acqua e sapone delicato.

**Modanature rivestite**

Le modanature rivestite dovrebbero essere pulite.

- Se leggermente sporche, pulirle con una spugna o con un panno morbido che non rilasci pelucchi, imbevuto di acqua.
- Se molto sporche, usare acqua tiepida e sapone.

**Tessuto/Tappeto/Suede**

Iniziare aspirando la superficie con un accessorio spazzola morbida. Se si utilizza una spazzola rotante per aspirapolvere, usarla solo sulla moquette. Prima della pulizia, asportare delicatamente quanta più sporcizia possibile:

- Tamponare delicatamente i liquidi con un pezzo di carta. Continuare a tamponare fino a quando non è più possibile rimuovere altro sporco.
- Per macchie resistenti, rimuoverle il più possibile prima di passare l'aspirapolvere.

Per pulire:

1. Impregnare un panno pulito, con colori resistenti e che non rilasci pelucchi, di acqua naturale. Si consiglia di utilizzare panni in microfibra per impedire il rilascio di pelucchi sul tessuto o sulla moquette.
2. Rimuovere il liquido in eccesso strizzando leggermente il panno fino a quando l'acqua non esce dal panno.
3. Iniziare dal bordo esterno dell'area sporca e strofinare delicatamente verso il centro. Passare frequentemente il panno su un'area pulita per evitare di far penetrare lo sporco nel tessuto.

4. Continuare a strofinare delicatamente l'area sporca fino a quando non c'è più trasferimento di colore dallo sporco al panno.
5. Se lo sporco non è stato eliminato completamente, utilizzare una soluzione detergente delicata seguita solo da acqua naturale.

Se lo sporco non è stato eliminato completamente, può essere necessario utilizzare un detergente commerciale per selleria o uno smacchiatore. Provare su un'area piccola e nascosta se i colori reggono prima di utilizzare un detergente commerciale per tappezzerie o uno smacchiatore. Se si formano anelli, pulire tutto il tessuto o la moquette.

Dopo la pulizia, eliminare l'umidità in eccesso con uno straccio di carta.

**Pulizia di superfici lucide e dei display informazioni veicolo e radio.**

Utilizzare un panno in microfibra sulle superfici molto lucide o i display del veicolo. Innanzitutto, eliminare lo sporco che può graffiare la superficie con una spazzola a setole morbide. Successivamente, pulire sfregando con un panno di microfibra. Non usare mai detergenti per vetri o solventi. Lavare a mano periodicamente il panno in microfibra separatamente, usando sapone delicato. Non usare candeggina o ammorbidente per tessuti. Risciacquare bene e asciugare ad aria prima dell'utilizzo successivo.

**Attenzione**

Non attaccare un dispositivo con ventosa al display. Potrebbe causare danni che non sarebbero coperti dalla garanzia del veicolo.

**Quadro strumenti, pelle, vinile, altre superfici in plastica, superfici verniciate semilucide e superfici in legno naturale a poro aperto.**

Utilizzare un panno in microfibra morbida inumidito con acqua per rimuovere la polvere e ammorbidire lo sporco. Per una pulizia più approfondita, utilizzare un panno morbido in microfibra inumidito con una soluzione detergente delicata.

**Attenzione**

Inzuppare o impregnare la pelle, specialmente quella forata, così come le altre superfici interne, può causare danni permanenti. Dopo la pulizia, asportare l'umidità in eccesso da queste superfici e farle asciugare naturalmente. Non usare mai calore, vapore o smacchiatori. Non utilizzare detergenti che contengono silicone o prodotti a base di cera. I detergenti che

(Continuazione)

**Attenzione  
(Continuazione)**

contengono questi solventi possono cambiare permanentemente l'aspetto e la sensazione al tatto della pelle o delle imbottiture e non sono consigliati.

Non utilizzare detergenti che aumentano la lucentezza, soprattutto sul quadro strumenti. Il riflesso di una superficie troppo lucida può diminuire la visibilità attraverso il parabrezza in certe condizioni.

**Attenzione**

L'uso di deodoranti per auto può danneggiare in maniera permanente le plastiche e le superfici verniciate. Se il deodorante per auto entra in contatto con le plastiche o una superficie verniciata del veicolo,

(Continuazione)

**Attenzione  
(Continuazione)**

asciugare immediatamente e pulire con un panno imbevuto in una soluzione detergente non aggressiva. I danni causati dai deodoranti per auto non sono coperti dalla garanzia del veicolo.

**Copricarico e rete portaoggetti**

Lavare con acqua calda e detergente delicato. Non usare candeggina. Risciacquare con acqua fredda e poi asciugare completamente.

**Cura delle cinture di sicurezza**

Mantenere le cinture pulite ed asciutte.

 **Avvertenza**

Non decolorare o tingere le cinture di sicurezza. Ciò potrebbe indebolirle gravemente. In caso di incidente, potrebbero non fornire

(Continuazione)

**Avvertenza  
(Continuazione)**

una protezione adeguata. Pulire le cinture di sicurezza solo con sapone leggero ed acqua tiepida.

**Tappetini di moquette** **Avvertenza**

Se un tappetino di moquette non è della dimensione giusta o non è posizionato correttamente, può interferire con i pedali. L'interferenza con i pedali può determinare accelerazione involontaria e/o distanza di arresto maggiore, situazioni che possono provocare incidenti e lesioni. Accertarsi che il tappetino di moquette non interferisca con i pedali.

Seguire le linee guida riportate per l'utilizzo corretto del tappetino di moquette.

- I tappetini di moquette dell'equipaggiamento originale sono stati concepiti per il vostro veicolo. Se i tappetini di moquette devono essere sostituiti, si raccomanda l'acquisto di tappetini certificati GM. I tappetini di moquette non prodotti da GM potrebbero non adattarsi perfettamente ed interferire coi pedali. Controllare sempre che i tappetini di moquette non interferiscano con i pedali.
- Non usare un tappetino se il veicolo non è dotato di relativo fermo sul pavimento laterale del conducente.
- Usare il tappetino di moquette con il lato giusto rivolto verso l'alto. Non capovolgerlo.
- Non posizionare niente sopra al tappetino di moquette del lato conducente.
- Usare solo un tappetino di moquette singolo sul lato conducente.

- Non posizionare i tappetini di moquette uno sopra l'altro.

I tappetini vengono trattenuti in posizione da fermi a pulsante.

### **Rimozione e sostituzione dei tappetini di moquette**

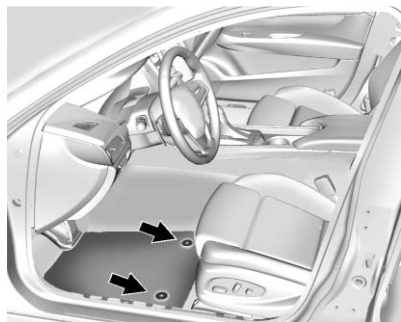

1. Tirare dal retro del tappetino di moquette per sbloccare i fermi e rimuovere il tappetino.
2. Rimontare allineando le aperture del perno del tappetino sui fermi della moquette e farlo scattare in posizione.
3. Accertarsi che il tappetino di moquette sia fissato correttamente in posizione. Verificare che il tappetino di moquette non interferisca con i pedali.



## Assistenza e manutenzione

### Informazioni generali

Informazioni generali ..... 360

### Manutenzione programmata

Manutenzione programmata ..... 361

### Liquidi, lubrificanti e componenti raccomandati

Liquidi e lubrificanti raccomandati ..... 365  
Ricambi per la manutenzione ..... 366

### Informazioni generali

E' essenziale che il vostro veicolo riceva la manutenzione descritte nelle pagine seguenti al fine di mantenere la sicurezza, affidabilità e le prestazioni originarie del veicolo.

Quando il vostro contachilometri raggiungerà il chilometraggio indicato nelle seguenti pagine o quando verrà raggiunto il corrispondente intervallo di tempo, portate il vostro veicolo preferibilmente da un concessionario e/o riparatore autorizzato che vi fornirà i componenti e l'assistenza più appropriati.

Una volta effettuata la manutenzione, fate compilare e timbrare dal concessionario e/o riparatore autorizzato il riquadro appropriato in questo libretto che vi servirà da registrazione della manutenzione che potrebbe rendersi necessaria per eventuali riparazioni in garanzia. Mostrerà inoltre ai futuri proprietari il grado di buona manutenzione del vostro veicolo.

## Manutenzione programmata

### Cambio dell'olio motore

Cambiare l'olio motore e il filtro quando indicato dal sistema di durata dell'olio, a 30.000 km o dopo 1 anno, a seconda di quale evenienza si verifichi per prima. Quando si guida nelle migliori condizioni, il sistema di monitoraggio dell'olio motore potrebbe non indicare l'esigenza di fare il tagliando al veicolo per massimo un anno. L'olio motore e il filtro devono essere sostituiti almeno una volta all'anno e in queste circostanze il sistema di monitoraggio dell'olio deve essere resettato. Il vostro tecnico di concessionaria qualificato può eseguire questo intervento. Se il sistema di monitoraggio dell'olio motore viene resettato accidentalmente, fare il tagliando al veicolo non oltre 5.000 km/3.000 miglia dall'ultimo tagliando. Resettare il sistema di monitoraggio dell'olio al cambio d'olio.

### Controllo ogni 15.000 km o 1 anno

- Controllo del livello del liquido di raffreddamento del motore.
- Ispezione dell'impianto di raffreddamento del motore. Ispezione visiva di flessibili, tubi, raccordi e fascette e, se del caso, sostituzione.
- Controllo del livello del liquido lavavetri del parabrezza.
- Ispezioni delle spazzole dei tergicristalli del parabrezza in merito a usura, rottura o contaminazione e pulizia di parabrezza a spazzole tergicristalli parabrezza, se contaminati. Sostituzione delle spazzole dei tergicristalli usurate o danneggiate.
- Controllo della pressione di gonfiaggio dei pneumatici.
- Controllo dell'usura dei pneumatici.

- Controllo visivo di perdite liquidi. Una perdita in uno degli impianti deve essere riparata e il livello del liquido deve essere controllato.
- Ispezione del filtro del depuratore dell'aria.
- Controllo dell'impianto frenante. *Vedere Cura delle parti esterne* ⇨ 349.
- Ispezione di sospensioni e sterzo. Ispezione visiva in merito a componenti danneggiati, allentati o mancanti, oppure a segni di usura.
- Lubrificazione cerniere e chiusure a scatto carrozzeria, cilindretti delle serrature, componenti pieghevoli dei sedili e vano posteriore, cofano, e cerniere e chiusure a scatto portellini consolle. Una lubrificazione più frequente può essere richiesta quando il veicolo è usato in ambienti corrosivi. L'applicazione di grasso al silicone sulle guarnizioni con un panno pulito

consente una durata più lunga, una migliore tenuta ed elimina l'appiccicosità e il cigolio.

- Controllo dei componenti del sistema di sicurezza.
- Ispezione dell'impianto di alimentazione carburante in merito a danni o perdite.
- Ispezione dell'impianto di scarico e degli schermi termici vicini per verificare la presenza di componenti allentati o danneggiati.
- Controllo del pedale dell'acceleratore per verificare la presenza di danni, grande sforzo o incollamento.
- Manutenzione pistoni a gas supporto cofano/portellone/portellone scorrevole/alzacristalli  
Controllare visivamente il pistone a gas, se in dotazione, per rilevare eventuali segni di usura, rotture o altri danni. Verificare che il pistone a gas possa restare aperto. Contattate

il vostro riparatore autorizzato qualora sia necessaria manutenzione.

- Prova su strada. Controllare che tutti i sistemi funzioni correttamente e abbiano prestazioni adeguate.
- Per mantenere il climatizzatore efficiente, far controllare l'impianto da un riparatore autorizzato almeno una volta l'anno.
- Controllo di funzionamento del comando di blocco del cambio marce nel cambio automatico.
- Controllo freno di stazionamento e meccanismo automatico P (parcheggio).
- Assistenza lavaggio sottoscocca.
- Kit compressore e sigillante per pneumatici (se dotato di tale kit), controllare la data di scadenza del sigillante.
- Controllare la guida e la guarnizione del tettuccio apribile, se presente. Vedere *Tettuccio apribile* ⇨ 50.

### **Manutenzione aggiuntiva ogni 30.000 km o 2 anni**

Oltre ai componenti elencati in "Controllo ogni 15.000 km o 1 anno", le seguenti parti dovrebbero essere controllate ogni 30.000 km o 2 anni (a seconda di quale evento si verifichi per primo):

- Filtro antipolline abitacolo - sostituzione (se il caso). Se si circola in zone con condizioni di traffico pesante, scarsa qualità dell'aria, elevati livelli di polvere o allergeni ambientali, potrebbe essere necessario sostituire il filtro antipolline con maggior frequenza. Potrebbe essere necessario sostituire il filtro antipolline anche se si rilevasse una riduzione della portata dell'aria, l'appannamento dei finestrini o la presenza di odori. Il concessionario GM di fiducia è in grado di determinare quando occorre sostituire il filtro.

- Sostituzione del filtro aria motore. Se si circola in ambienti polverosi, controllare il filtro ogni volta che si effettua il cambio dell'olio o con maggior frequenza, se necessario.

Nota: Tutti i veicoli con trazione posteriore - sostituire l'olio assale della trasmissione ogni 30.000 km, se il veicolo viene utilizzato per trainare.

### **Sostituzione ogni 2 anni**

Nota: Tutti i veicoli con trazione posteriore - sostituire l'olio assale della trasmissione ogni 30.000 km, se il veicolo viene utilizzato per trainare.

### **Manutenzione aggiuntiva ogni 60.000 km**

- Sostituire il liquido dei freni. Oppure ogni due anni, a seconda di quale eventualità si verifichi per prima.

### **Manutenzione aggiuntiva ogni 72.000 km**

- Solo veicoli a trazione integrale: Sostituzione dell'olio della scatola di rinvio (servizio gravoso) per i veicoli usati principalmente nel traffico urbano pesante in climi caldi, su terreno collinare o montuoso, per trainare frequentemente rimorchi, o quando usati per servizio taxi, polizia o consegne. Durante gli interventi di manutenzione, se si utilizza una lancia ad acqua compressa per pulire fango e sporcizia dal sottoscocca, non orientarla direttamente sulle tenute della scatola di rinvio e/o all'uscita dell'assale anteriore/posteriore. L'acqua ad alta pressione può superare le tenute e contaminare il liquido. Il liquido contaminato riduce la durata della scatola di rinvio e/o degli assali motore e va sostituito.

- Sostituzione dell'olio e del filtro cambio automatico (servizio gravoso) per i veicoli usati principalmente nel traffico urbano pesante in climi caldi, su terreno collinare o montuoso, per trainare frequentemente rimorchi, o quando usati per servizio taxi, polizia o consegne.
- Liquido assale posteriore - sostituzione, se in dotazione con differenziale a slittamento limitato.

### **Manutenzione aggiuntiva ogni 96.000 km**

- Candele di accensione - sostituzione.

**Manutenzione aggiuntiva ogni 161.000 km**

- Solo veicoli a trazione integrale: Cambio del liquido del gruppo di rinvio. Durante gli interventi di manutenzione, se si utilizza una lancia ad acqua compressa per pulire fango e sporczia dal sottoscocca, non orientarla direttamente sulle tenute della scatola di rinvio e/o all'uscita dell'assale anteriore/posteriore. L'acqua ad alta pressione può superare le tenute e contaminare il liquido. Il liquido contaminato riduce la durata della scatola di rinvio e/o degli assali motore e va sostituito.

**Manutenzione aggiuntiva ogni 250.000 km**

- Svuotamento e riempimento dell'impianto di raffreddamento del motore. Od ogni cinque anni, a seconda di quale evenienza di verifica per prima.

**Condizioni che richiedono una manutenzione più frequente (manutenzione intensa)**

- Temperature estreme.
- Traffico cittadino intenso.
- Aree collinari o montuose.
- Polvere, fango o fuoristrada.
- Uso commerciale o traino di rimorchio.
- Maggiore parte dei percorsi inferiore a 6 km.

## Liquidi, lubrificanti e componenti raccomandati

### Liquidi e lubrificanti raccomandati

Uso	Liquido/Lubrificante
Olio motore	L'olio motore conforme alla specifica dexos2™ con il grado di viscosità appropriato. È raccomandato ACDelco dexos2 Synthetic Blend. Vedere <i>Olio motore</i> ⇨ 281.
Liquido di raffreddamento del motore	Miscela 50/50 di acqua potabile pulita ed uso esclusivo di liquido di raffreddamento DEX-COOL®. Vedere <i>Liquido di raffreddamento del motore</i> ⇨ 288.
Impianto idraulico dei freni	Liquido dei freni idraulici DOT 3 (codice GM 19299818).
Liquido di lavaggio parabrezza	Liquido di lavaggio parabrezza adatto alle esigenze locali di protezione antigelo.
Cambio automatico	Liquido del cambio automatico DEXRON®-HP (codice GM 19300536).
Scatola di rinvio (Trazione integrale)	Liquido della scatola di rinvio (codice art. GM 88861950).
Assale posteriore (differenziale a slittamento non-limitato)	Gear DEXRON MTF 75W-90 (codice GM 88863089).
Assale posteriore (differenziale a slittamento limitato)	DEXRON LS Gear 75W-90 (codice GM 88862624).
Lubrificante per impianti di frizioni con differenziale a slittamento limitato elettronico (eLSD) (solo serie V)	Olio per cambi automatici DEXRON®-VI.
Assale posteriore (Trazione integrale)	Gear DEXRON MTF 75W-90 (codice GM 88863089).

<b>Uso</b>	<b>Liquido/Lubrificante</b>
Lubrificazione del telaio	Lubrificante per telai (codice art. GM 12377985) o lubrificante che soddisfa i requisiti di NLGI #2, Categoria LB o GC-LB.
Gruppo dispositivo di chiusura cofano, dispositivo di chiusura secondario, perni, ancoraggio molla e dente di disimpegno	Bomboletta lubrificante Lubriplate (codice art. GM 89021668) o lubrificante che soddisfa i requisiti di NLGI #2, Categoria LB o GC-LB.
Cilindretti serrature, cofano e cerniere portiere	Lubrificante generico, Superlube (codice art. GM 12346241).
Trattamento per guarnizioni	Lubrificante per guarnizioni (codice art. GM 3634770) o grasso siliconico dielettrico (codice art. GM 12345579).

## Ricambi per la manutenzione

I ricambi identificati di seguito mediante nome, codice componente o specifica sono disponibili presso il proprio concessionario.

<b>Componente</b>	<b>Codice componente GM</b>	<b>Codice componente ACDelco</b>
Depuratore/Filtro aria motore		
Motore 2.0L L4	20857930	A3178C
Motore 3.6L V6 Twin Turbo (2 richiesti)	13367308	A3202C

Componente	Codice componente GM	Codice componente ACDelco
Filtro olio motore		
Motore 2.0L L4	12640445	PF64
Motore 3.6L V6 Twin Turbo	19330000	PF63E
Filtro aria abitacolo	13356916	CF185
Candele		
Motore 2.0L L4	12647827	41-125
Motore 3.6L V6 Twin Turbo	12662396	41-147
Spazzole per i tergicristalli		
Lato guida - 55 cm (21,7 pollici)	22905714	-
Lato passeggero - 45 cm (17,7 pollici)	25882578	-



## Dati tecnici

### Identificazione del veicolo

Numero di telaio (VIN) .....	368
Targhetta di identificazione delle parti di ricambio .....	368

### Dati del veicolo

Capacità e specifiche .....	369
Percorso della cinghia di trasmissione del motore .....	373

## Identificazione del veicolo

### Numero di telaio (VIN)



Il numero di telaio si trova nell'angolo anteriore sinistro del cruscotto. È visibile dall'esterno del parabrezza. Il numero di telaio (VIN) è inoltre indicato sulle targhette di certificazione del veicolo e delle parti di ricambio, nonché sui certificati di proprietà e immatricolazione.

### Identificazione del motore

L'ottavo carattere del numero di telaio è il codice motore. Questo codice identifica il motore del veicolo, le relative specifiche e parti di ricambio. Vedere "Specifiche del

motore" in *Capacità e specifiche*  
⇨ 369 per il codice motore del veicolo.

## Targhetta di identificazione delle parti di ricambio

Questa targhetta posta sul pavimento di carico sotto la copertura della ruota di scorta nel bagagliaio contiene le seguenti informazioni:

- Numero di telaio (VIN).
- Denominazione del modello.
- Informazioni sulla vernice.
- Opzioni di produzione ed equipaggiamenti speciali.

Non staccare la targhetta dal veicolo.

## Dati del veicolo

### Capacità e specifiche

Di seguito vengono riportate le capacità indicative in base al sistema metrico decimale e imperiale. Per ulteriori informazioni, vedere *Liquidi e lubrificanti raccomandati* ⇨ 365.

Applicazione	Capacità	
	Metrico decimale	Imperiale
Refrigerante climatizzazione	Per il tipo di refrigerante e la quantità necessaria per caricare l'impianto di condizionamento dell'aria, vedere la targhetta del refrigerante sotto il cofano. Per maggiori informazioni, contattare il concessionario di fiducia.	
Impianto di raffreddamento - Motore		
Motore 2.0L L4	7,6 L	8,0 qt
Motore 3.6L V6	10,2 L	10,8 qt
Olio motore filtro incluso		
Motore 2.0L L4 RWD	4,7 L	5,0 qt
Motore 2.0L L4 AWD	5,7 L	6,0 qt
Motore 3.6L V6 Twin Turbo	6,6 L	7,0 qt
Serbatoio del carburante	62,5 L	16,5 galloni
Scatola di rinvio - AWD (trazione integrale)	0,8 L	0,8 qt

Applicazione	Capacità	
	Metrico decimale	Imperiale
Liquido del cambio (smontaggio coppa e sostituzione del filtro)		
6 marce automatico	6,0 L	6,4 qt
Coppia dado ruota - ATS	140 N•m	100 lb ft
Coppia dati ruota – ATS-V (dado color blu)	150 N•m	110 libbre-piede
Coppia dati ruota – ATS-V (dado color argento)	190 N•m	140 libbre-piede
Tutti i valori di capacità sono indicativi. In caso di rabbocco, controllare di raggiungere il livello indicativo specificato nel presente manuale. Controllare nuovamente il livello dei fluidi dopo il loro rifornimento.		

### Caratteristiche motor

Motore	Codice VIN	HP	Coppia	Traferro candele
Motore 2.0L L4	X	203 kW (272 hp) a 5500 min <sup>-1</sup>	400 N•m (295 lb ft) a 3000-4500 min <sup>-1</sup>	0,75-0,90 mm (0,030-0,035 poll.)
Motore 3.6L V6 Twin Turbo	Y	339 kW (455 hp) a 5750 min <sup>-1</sup>	603 N•m (445 lb ft) a 3500-4500 min <sup>-1</sup>	0,75-0,90 mm (0,030-0,035 poll.)

### Informazioni sul consumo di carburante ed emissioni CO2

	Urbano	Extraurbano	Combinato
<b>Berlina ATS M5N RWD RA6/RB7 motore 2.0L L4</b>			
Anidride carbonica (g/km)	239	137	174
Consumi (l/100 km)	10,5	6,0	7,6
<b>Berlina ATS M5N RWD QFN motore 2.0L L4</b>			
Anidride carbonica (g/km)	245	137	176
Consumi (l/100 km)	10,7	6,0	7,7
<b>Berlina ATS M5N AWD RA6/RB7 motore 2.0L L4</b>			
Anidride carbonica (g/km)	244	146	181
Consumi (l/100 km)	10,7	6,4	7,9
<b>Coupè ATS M5N RWD QLC motore 2.0L L4</b>			
Anidride carbonica (g/km)	238	139	175
Consumi (l/100 km)	10,4	6,1	7,7
<b>Coupè ATS M5N RWD QFN motore 2.0L L4</b>			
Anidride carbonica (g/km)	257	146	187
Consumi (l/100 km)	11,3	6,4	8,2
<b>Coupè ATS M5N AWD QLC motore 2.0L L4</b>			
Anidride carbonica (g/km)	260	151	191
Consumi (l/100 km)	11,4	6,6	8,3

**Informazioni sul consumo di carburante ed emissioni CO2 (Continuazione)**

	<b>Urbano</b>	<b>Extraurbano</b>	<b>Combinato</b>
<b>Berlina ATS-V M5U 3.6L V6 Motore Twin Turbo</b>			
Anidride carbonica (g/km)	397	189	265
Consumi (l/100 km)	17,3	8,2	11,6
<b>Coupè ATS-V M5U 3.6L V6 Motore Twin Turbo</b>			
Anidride carbonica (g/km)	385	188	260
Consumi (l/100 km)	16,9	8,2	11,4

**Percorso della cinghia di trasmissione del motore**

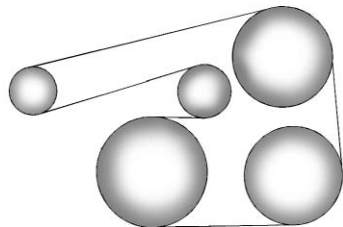

**Motore 2.0L L4**

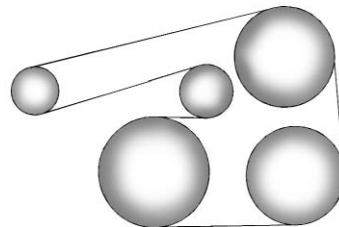

**Motore 3.6L V6 Twin Turbo**

## Informazioni per il cliente

### Informazioni per il cliente

Identificazione della frequenza radio (RFID) .....	374
Dichiarazione di conformità ...	374

### Registrazione dei dati del veicolo e privacy

Registrazione dei dati del veicolo e privacy .....	375
Sistema Infotainment .....	376

## Informazioni per il cliente

### Identificazione della frequenza radio (RFID)

Su alcuni veicoli viene utilizzata la tecnologia RFID (Radio Frequency Identification) per funzioni come il controllo della pressione dei pneumatici e la sicurezza dei sistemi di accensione. Viene utilizzata anche assieme a strumenti come il telecomando per l'accesso senza chiavi (Remote Keyless Entry, RKE) per il bloccaggio e lo sbloccaggio delle portiere, e come i telecomandi interni al veicolo per gli apriporta dei garage. La tecnologia RFID impiegata sui veicoli Cadillac non utilizza informazioni personali né collegamenti con altri impianti Cadillac che contengono informazioni personali.

## Dichiarazione di conformità

### Sistemi di trasmissione

Questo veicolo è dotato di sistemi che trasmettono e/o ricevono onde radio in base alla Direttiva 1999/5/EC. Tali sistemi sono conformi ai requisiti essenziali e ad altre disposizioni relative della Direttiva 1999/5/EC. Copie delle Dichiarazioni di conformità originali possono essere scaricate dal nostro sito web.

### Radar lunga distanza



C E 0682

## Registrazione dei dati del veicolo e privacy

### Registratori di dati di eventi

#### Moduli di memorizzazione dati nel veicolo

Numerosi componenti elettronici del vostro veicolo contengono moduli di memorizzazione dei dati che archiviano temporaneamente o permanentemente dati tecnici sulle condizioni del veicolo, eventi ed errori. In generale, tali informazioni tecniche documentano le condizioni di parti, moduli, sistemi o dell'ambiente.

- Condizioni di esercizio dei componenti del sistema (ad es. livelli di riempimento).
- Messaggi di stato del veicolo e suoi singoli componenti (ad es. numero di giri ruota/velocità di rotazione, decelerazione, accelerazione laterale).

- Disfunzioni e difetti in componenti importanti dei sistemi.
- Reazioni del veicolo in particolari situazioni di guida (ad es. gonfiaggio di un airbag, attivazione del sistema di regolazione della stabilità).
- Problematiche ambientali (ad es. temperatura).

Questi dati sono esclusivamente tecnici e aiutano ad identificare e correggere errori nonché ottimizzare le funzioni del veicolo.

I profili di movimento che indicano gli itinerari percorsi non possono essere creati con questi dati.

Se vengono utilizzati servizi (ad es. interventi di riparazione, processi di manutenzione, riparazioni in garanzia, garanzia di qualità), i membri della rete di assistenza (incluso il produttore) sono in grado di leggere tali informazioni tecniche

dai moduli di memorizzazione dati errori ed eventi applicando speciali dispositivi diagnostici. Se necessario, riceverete ulteriori informazioni presso tali concessionari. Dopo la correzione di un errore, i dati vengono cancellati dal modulo di archiviazione degli errori o possono essere sempre sovrascritti.

Quando si utilizza il veicolo, possono verificarsi situazioni in cui questi dati tecnici correlati ad altre informazioni (resoconto di incidenti, danni al veicolo, dichiarazioni di testimonianza, ecc.) possono essere associati ad una persona specifica - possibilmente, con l'assistenza di un esperto.

Altre funzioni concordate contrattualmente con il cliente (ad es. collocazione del veicolo in casi di emergenza) consentono la trasmissione di dati particolari del veicolo dal veicolo.



## **Sistema Infotainment**

Se il veicolo è dotato di navigatore, l'uso di questo sistema come parte del sistema Infotainment può comportare la memorizzazione di destinazioni, indirizzi, numeri di telefono e altre informazioni di viaggio. Consultare il manuale Infotainment per avere informazioni sui dati memorizzati e per le istruzioni per la cancellazione.

## Indice

<b>A</b>	
Accesso senza chiave	
Sistema di accesso	
remoto (RKE) .....	28
Accessori e modifiche .....	275
Acquisto di nuovi pneumatici ...	328
Airbag	
Controllo del sistema .....	73
Indicatore di stato lato	
passaggero .....	128
Interventi tecnici su vetture	
dotate di airbag .....	84
Montaggio di dispositivi	
aggiuntivi alla vettura .....	85
Spia di airbag pronto .....	127
Alette parasole .....	50
Alimentazione	
Blocco delle portiere .....	37
Finestrini .....	47
Mantenimento	
alimentazione	
accessori (RAP) .....	216
Prese di corrente .....	118
Regolazione dei sedili .....	55
Salvabatteria .....	177
Specchietti .....	45
Alimentazione accessori .....	216
Allarme	
Sicurezza del veicolo .....	41
Allarme collisione	
anteriore (FCA) .....	253
Allarme di cambio	
corsia (LCA) .....	257
Antifurto	
Sistema di bloccaggio .....	43
Apparecchiature accessorie ....	273
Apparecchiature elettriche	
accessorie .....	273
Assale posteriore	
Slittamento limitato .....	235, 236
Asse posteriore a	
slittamento limitato .....	235, 236
Assistenza partenze, salita ....	228
Assistenza per le partenze in	
salita (Hill Start	
Assist, HSA) .....	228
Attrezzatura, traino .....	272
Ausilio di mantenimento	
corsia (LKA) .....	260
Automatico	
Blocco delle portiere .....	38
Cambio .....	220
Impianto fari .....	172
Olio del cambio .....	284

Avvertenza			
Avvertimenti e pericoli .....	2		
Cambio accidentale della corsia di marcia (LDW) .....	260		
Spia dell'impianto frenante .....	131		
Avvertenze			
Lampeggiatori di emergenza .....	173		
Avvertimenti, pericoli e avvisi .....	2		
Avviamento a distanza del veicolo .....	33		
Avviamento con cavi .....	343		
Avviamento del motore .....	214		
Avviamento veicolo, a distanza .....	33		
Avvio messaggi veicolo .....	158		
Avvisatore acustico .....	115		
Avvisatore di cambio accidentale della corsia di marcia (LDW) .....	260		
Avvisatore ottico .....	171		
Avviso			
Cambio corsia .....	257		
Sistema di assistenza per l'angolo morto (SBZA) .....	257		
<b>B</b>			
Bagagliaio .....	39		
Batteria .....	297		
Avviamento con cavi .....	343		
Funzione salvabatteria .....	177		
Funzione salvabatteria per l'illuminazione esterna .....	177		
Messaggi di tensione e carica .....	146		
Blocco di sicurezza .....	38		
Bocchette dell'aria .....	191		
Bussola			
Messaggi .....	147		
<b>C</b>			
Cambio			
Automatico .....	220		
Dalla posizione parcheggio .....	217		
In parcheggio .....	216		
Messaggi .....	159		
Olio, cambio automatico .....	284		
Cambio automatico			
Controllo di funzionamento comando bloccaggio marcia .....	300		
Modalità manuale .....	222		
Capacità e specifiche .....	369		
Caratteristiche			
Memoria .....	14		
Carburante .....	262		
Additivi .....	263		
Guida in economia .....	26		
Messaggi impianti .....	150		
Rifornimento .....	264		
Rifornimento di un contenitore portatile di carburante .....	267		
Spia riserva carburante .....	137		
Strumento di misurazione .....	125		
Carico			
Tiranti .....	112		
Catene per pneumatici .....	333		
Chiavi .....	27		
Chiusura ritardata .....	37		
Cintura di sicurezza a tre punti di ancoraggio .....	68		
Cinture di sicurezza .....	65		
Cintura di sicurezza a tre punti di ancoraggio .....	68		
Come indossare correttamente le cinture di sicurezza .....	67		
Cura .....	72		
Indicatori .....	126		
Messaggi .....	157		
Sostituzione dopo un incidente .....	72		

Cinture di sicurezza (Continuazione)	
Uso durante la gravidanza .....	71
Cofano .....	277
Comandi delle luci esterne .....	169
Come indossare	
correttamente le cinture di	
sicurezza .....	67
Conformità	
Dichiarazione di .....	374
Conservazione del Kit	
Compressore e sigillante	
per pneumatici .....	342
Contachilometri .....	125
Distanza percorsa .....	125
Contachilometri parziale .....	125
Contagiri .....	125
Controllo	
Spia MIL .....	129
Trazione e stabilità	
elettronica .....	229
Controllo assetto	
Fari .....	173
Controllo assetto fari .....	173
Controllo automatico della	
velocità di crociera .....	236
Messaggi .....	147
Spia .....	138

Controllo del commutatore di	
avviamento .....	299
Controllo del sistema di	
sicurezza .....	71
Controllo del veicolo .....	195
Controllo della modalità di	
guida .....	230
Controllo trazione/Controllo	
elettronico della stabilità .....	229
Cruise control adattivo .....	240
Cruscotto	
Vano portaoggetti .....	110
Cura dell'aspetto	
Esterni .....	349
Interni .....	355

**D**

Dichiarazione di conformità .....	374
Dispositivo elettronico di	
bloccaggio motore .....	44
Dove posizionare il sistema di	
sicurezza .....	93
Driver Information	
Centre (DIC) .....	139

**F**

Fari	
Automatico .....	172
Avvisatore ottico .....	171
Commutatore abbaglianti/	
anabbaglianti .....	171
Luci adattative (AFL) .....	173
Luci diurne (DRL) .....	172
Fendinebbia	
Posto esterno del .....	174
Fibra di carbonio .....	211
Filtro aria dell'abitacolo .....	192
Filtro dell'aria, abitacolo .....	192
Filtro,	
Depuratore aria motore .....	285
Filtro/depuratore aria, motore .....	285
Finestrini .....	47
Alimentazione .....	47
Freni .....	295
Antibloccaggio .....	224
Assistenza .....	228
Messaggi impianti .....	146
Olio .....	296
Parcheggi .....	225, 226
Spia dell'impianto .....	131
Freno di stazionamento	
Spia .....	132

Funzionamento ad alta velocità .....	319
Funzione di controllo bloccaggio del cambio automatico .....	300
Funzione di mantenimento dell'alimentazione elettrica degli accessori (RAP) .....	216
Funzione salvabatteria per l'illuminazione esterna .....	177
Funzioni di memoria .....	14
Fuoristrada	
Rientro .....	197
Fusibili	
Fusibili e interruttori di circuito .....	305
Portafusibili del cruscotto .....	309
Portafusibili vano motore .....	306
Portafusibili vano posteriore ..	312
<b>G</b>	
Gravidanza, Utilizzo delle cinture di sicurezza .....	71
Guida	
Caratteristiche e suggerimenti per il traino .....	267
Competitiva .....	232
Difensiva .....	195
Fondi stradali bagnati .....	203

Guida (Continuazione)	
Inverno .....	204
Limiti di carico del veicolo ....	207
Pendii e Strade di Montagna .....	204
Perdita di controllo .....	197
Prove su pista e competizione .....	198
Rientro dal Fuoristrada .....	197
Se il veicolo è bloccato .....	206
Sistemi di ausilio .....	252
Guida difensiva .....	195
Guida distratta .....	194
Guidare	
In economia .....	26
<b>H</b>	
Head-up Display .....	142
<b>I</b>	
Identificazione della frequenza radio (RFID) .....	374
Illuminazione	
Adattativa .....	173
Comando di illuminazione ....	175
Entrata .....	176
LED .....	303

Illuminazione (Continuazione)	
Uscita .....	177
Illuminazione in entrata .....	176
Illuminazione LED .....	303
Impianti antifurto .....	44
Dispositivo elettronico di bloccaggio motore .....	44
Impianto di raffreddamento .....	286, 288
Messaggi motore .....	148
Impianto elettrico	
Fusibili e interruttori di circuito .....	305
Portafusibili del cruscotto ....	309
Portafusibili vano motore ....	306
Portafusibili vano posteriore ..	312
Sovraccarico .....	305
Indicatore	
Veicolo davanti .....	134
Indicatore di stato dell'airbag lato passeggero .....	128
Indicatore veicolo davanti .....	134
Indicatori di direzione .....	174
Indicatori, direzione .....	174
Informazioni generali	
Assistenza e manutenzione ..	360
Manutenzione del veicolo .....	275
Traino .....	267

Infotainment .....	178	Liquido di raffreddamento		Luci adattative (AFL) .....	173
Interruttori di circuito .....	305	Indicatore della		Luci di cortesia .....	175
Interventi tecnici sull'airbag .....	84	temperatura del motore .....	126	Luci di lettura .....	175
Intervento .....	192	Motore .....	288	Luci di uscita .....	177
Accessori e modifiche .....	275	Spia della temperatura del		Luci diurne (DRL) .....	172
Effettuare interventi da soli .....	276	motore .....	135	Luci retronebbia .....	174
Manutenzione, informazioni		Liquido lavacrystalli		<b>M</b>	
generali .....	360	Messaggi .....	160	Manutenzione	
Messaggi del veicolo .....	157	Liquido lavavetri .....	294	Targhetta di identificazione	
Spia manutenzione urgente		Luci		delle parti .....	368
al motore .....	129	Avvisatore ottico .....	171	Manutenzione del veicolo	
Introduzione .....	2	Comandi esterni .....	169	Conservazione del Kit	
Inverno		Commutatore abbaglianti/		Compressore e sigillante	
Guida .....	204	anabbaglianti .....	171	per pneumatici .....	342
<b>K</b>		Cortesia .....	175	Pressione pneumatici .....	318
Kit compressore, sigillante		Diurne (DRL) .....	172	Manutenzione programmata .....	361
pneumatici .....	335	Funzione salvabatteria per		Liquidi e lubrificanti	
Kit sigillante, pneumatici .....	335	l'illuminazione esterna .....	177	raccomandati .....	365
<b>L</b>		Letture .....	175	Manutenzione	
Lampadine alogene .....	302	Messaggi .....	151	programmata .....	361
Lampeggiatori di emergenza .....	173	Plafoniera .....	175	Messaggi	
Lampeggiatori, emergenza .....	173	Retronebbia .....	174	Accensione veicolo .....	158
Lavafari .....	117	Segnalazione di		Bussola .....	147
Liquidi e lubrificanti		accensione .....	138	Cambio .....	159
raccomandati .....	365	Segnalazione luci esterne		Chiave e chiusura .....	150
		accese .....	171	Cintura di sicurezza .....	157
		Spia MIL .....	129	Impianto carburante .....	150
		Targa .....	304		

Messaggi (Continuazione)		Monossido di carbonio		Motore (Continuazione)	
Impianto di raffreddamento		Bagagliaio .....	39	Spia della pressione	
motore .....	148	Gas di scarico del motore ....	219	dell'olio .....	136
Impianto frenante .....	146	Guida in Inverno .....	204	Spia della temperatura del	
Liquido lavacrystalli .....	160	Montaggio dei sistemi di		liquido di raffreddamento ....	135
Luce .....	151	sicurezza per bambini ....	101, 103	Spia per controllo e	
Manutenzione del veicolo ....	157	Motore		manutenzione urgente al	
Olio motore .....	149	Avviamento .....	214	motore .....	129
Pneumatico .....	158	Filtro/depuratore aria .....	285	Surriscaldamento .....	292
Portiera socchiusa .....	148	Gas di scarico .....	219	<b>N</b>	
Potenza motore .....	150	Impianto di		Neonati e bambini piccoli,	
Promemoria veicolo .....	159	raffreddamento .....	286, 288	sistemi di sicurezza .....	89
Rilevamento ostacoli .....	151	Impianto indicante la vita		<b>O</b>	
Sicurezza .....	157	dell'olio motore .....	284	Olio	
Sistema airbag .....	157	Indicatore della		Cambio automatico .....	284
Sistema di stabilizzazione ....	154	temperatura del liquido di		Freni .....	296
Tensione e carica della		raffreddamento .....	126	Impianto indicante la vita	
batteria .....	146	Liquido di raffreddamento ....	288	dell'olio motore .....	284
Veicolo .....	145	Messaggi impianto di		Liquido lavavetri .....	294
Velocità del veicolo .....	160	raffreddamento .....	148	Messaggi .....	149
Messaggi chiave e blocco ....	150	Messaggi olio .....	149	Motore .....	281
Messaggi rilevamento		Messaggi potenza .....	150	Spia pressione .....	136
ostacoli .....	151	Panoramica del vano .....	278	Ora .....	117
Modalità .....	230	Parcheggiato con motore		Orologio .....	117
Controllo della modalità di		accesso .....	220		
guida .....	230	Percorso della cinghia di			
Modalità di guida competitiva ...	232	trasmissione .....	373		
Modalità manuale .....	222				

<b>P</b>		
Panoramica del cruscotto .....	6	
Parabrezza		
Sostituzione .....	302	
Tergilavacrystalli .....	115	
Parasole .....	50	
Parcheggi .....	218	
Freno .....	225, 226	
Su oggetti infiammabili .....	219	
Parcheggio		
Cambio in .....	216	
Spostamento del cambio dalla posizione .....	217	
Verifica del freno e del meccanismo P (parcheggio) .....	300	
Parcheggio o retromarcia		
Sistemi di ausilio .....	249	
Pendii e Strade di Montagna .....	204	
Percorso della cinghia di trasmissione, motore .....	373	
Percorso, cinghia di trasmissione del motore .....	373	
Perdita di controllo .....	197	
Pericolo, Avvertenza, Attenzione .....	2	
Personalizzazione		
Veicolo .....	160	
		Pezzi di ricambio
		Airbag .....
		Pneumatici .....
		Acquisto di nuovi pneumatici .....
		Allineamento ruote ed equilibratura pneumatici .....
		Catene .....
		Dimensioni diverse .....
		Funzionamento del monitoraggio pressione .....
		Invernali .....
		Ispezione .....
		Kit Compressore e sigillante .....
		Kit Compressore e sigillante, conservazione .....
		Messaggi .....
		Pressione .....
		Quando è il momento di montare pneumatici nuovi .....
		Rotazione .....
		Run-Flat .....
		Se un pneumatico si fora .....
		Sistema di monitoraggio pressione .....
		Sostituzione delle ruote .....
		Spia pressione .....
		Pneumatici (Continuazione)
		Tutte le stagioni .....
		Pneumatici estivi .....
		Pneumatici invernali .....
		Pneumatici per tutte le stagioni .....
		Pneumatici Run-Flat .....
		Pneumatico a terra .....
		Poggiatesta .....
		Portiera
		Bloccaporte elettrico .....
		Chiusura ritardata .....
		Messaggi di porte socchiuse .....
		Serrature .....
		Posizioni di accensione .....
		Prese di corrente
		Alimentazione .....
		Privacy
		Registrazione dati veicolo .....
		Proiettori
		Illuminazione ad alta densità di scarica (HID) .....
		Liquido lavavetri .....
		Orientamento .....
		Segnalazione luci accese .....
		Sostituzione delle lampadine .....



Proiettori (Continuazione)			
Spia abbaglianti accesi .....	137		
Prove su pista e guida			
competitiva .....	198		
Pulizia			
Cura degli esterni .....	349		
Cura degli interni .....	355		
<b>Q</b>			
Quadro strumenti .....	122		
Quadro, strumenti .....	122		
Quando è il momento di			
montare pneumatici nuovi .....	327		
<b>R</b>			
Registratore dati			
Prestazioni .....	178		
Registratore dati			
prestazioni (PDR) .....	178		
Registrazione dei dati del			
veicolo e privacy .....	375		
Regolazione del supporto			
delle gambe .....	58		
Regolazione del supporto			
lombare .....	58		
Sedili anteriori .....	58		
Regolazioni			
Lombare, sedili anteriori .....	58		
Supporto delle gambe .....	58		
Ricambi			
Manutenzione .....	366		
Ricarica			
Wireless .....	120		
Rimorchio			
Traino .....	270, 272		
Riscaldato			
Volante .....	115		
Rodaggio di un veicolo			
nuovo .....	211		
Rodaggio, veicolo nuovo .....	211		
Rotazione pneumatici .....	326		
Ruote			
Allineamento ed			
equilibratura dei			
pneumatici .....	331		
Dimensioni diverse .....	330		
Sostituzione .....	331		
<b>S</b>			
Sedili			
Anteriori riscaldati .....	62		
Memory .....	60		
Poggiatesta .....	53		
Posto esterno del .....	63		
Regolazione elettrica,			
anteriore .....	55		
Regolazione lombare,			
anteriore .....	58		
Sedili (Continuazione)			
Sedili con funzione Easy			
Entry .....	55		
Sedili reclinabili .....	59		
Sedili anteriori			
Specchietti riscaldati .....	62		
Sedili anteriori riscaldati .....	62		
Sedili con funzione Easy			
Entry .....	55		
Sedili con memoria .....	60		
Sedili e poggiatesta			
Sistema di protezione			
pedoni .....	106		
Sedili posteriori .....	63		
Sedili reclinabili .....	59		
Segnalazione luci esterne			
accesse .....	171		
Serrature			
Automatismi portiere .....	38		
Bloccaporte .....	37		
Chiusura ritardata .....	37		
Portiera .....	35		
Protezione blocco portiere .....	38		
Sicurezza .....	38		
Sicurezza			
Allarme del veicolo .....	41		
Messaggi .....	157		
Spia .....	137		

Sicurezza (Continuazione)			
Veicolo .....	41		
Simboli .....	3		
Sistema			
Infotainment .....	178, 376		
Sistema airbag			
Come fa un airbag ad agire come sistema di sicurezza? .....	78		
Controllo .....	86		
Cosa fa gonfiare un airbag? ....	77		
Cosa si vede dopo che un airbag si è gonfiato? .....	78		
Dove si trovano gli airbag? ....	75		
Quando deve gonfiarsi un airbag? .....	76		
Sistema di rilevamento del passeggero .....	80		
Sistema di accesso remoto senza chiave (RKE) .....	28		
Sistema di antibloccaggio (ABS) .....	224		
Sistema di assistenza per l'angolo morto (SBZA) .....	257		
Sistema di bloccaggio, antifurto .....	43		
Sistema di climatizzazione automatico duale .....	185		
Sistema di controllo della guida (RCS) Asse posteriore a slittamento limitato .....	235, 236		
Sistema di frenata automatica anteriore (FAB) ....	255		
Sistema di monitoraggio pressione pneumatici .....	320		
Sistema di protezione pedoni ...	106		
Sistema di ricarica wireless .....	120		
Sistema di rilevamento del passeggero .....	80		
Sistema frenante antibloccaggio (ABS) Spia .....	132		
Sistema Infotainment .....	376		
Sistemi Assistenza al conducente ....	249		
Sistemi di assistenza al conducente .....	249		
Sistemi di ausilio al parcheggio e alla retromarcia .....	249		
Sistemi di ausilio alla guida ....	252		
Sistemi di climatizzazione Automatico duale .....	185		
Sistemi di sicurezza Dove posizionare .....	93		
Sistemi di sicurezza per bambini			
Bambini più grandi e ragazzi ....	87		
ISOFIX .....	101		
Montaggio .....	101, 103		
Neonati e bambini piccoli .....	89		
Sistemi .....	92		
Sistemi di sicurezza per bambini ISOFIX .....	101		
Sistemi di sicurezza per ragazzi .....	87		
Sistemi di stabilizzazione Messaggi .....	154		
Sistemi di trazione Trazione integrale .....	224, 298		
Sostituzione dei componenti del sistema della cintura di sicurezza dopo un incidente ....	72		
Sostituzione del sistema airbag .....	86		
Sostituzione delle lampadine ...	304		
Illuminazione ad alta densità di scarica (HID) .....	303		
Lampadine alogene .....	302		
Luci di retromarcia .....	303		
Luci targa .....	304		
Orientamento proiettori .....	302		
Proiettori .....	302		

Sostituzione delle spazzole tergicristalli .....	301	Spia dei fari autoadattativi (AFL) .....	138	Spie (Continuazione)	
Sostituzione lampadine .....	304	Spia del sistema di ricarica .....	128	Sistema di controllo della trazione (TCS)/ StabiliTrak® .....	135
Specchietti		Spia dell'ausilio di mantenimento di corsia .....	133	Spia del sistema di antibloccaggio (ABS) .....	132
Alimentazione .....	45	Spia fendinebbia posteriori .....	138	Spia impianto frenante .....	131
Convessi .....	45	Spia fendinebbia, posteriori .....	138	StabiliTrak® OFF .....	134
Retrovisore con antiabbagliamento automatico .....	47	Spia manutenzione freno di stazionamento elettrico .....	132	Temperatura del liquido di raffreddamento del motore ..	135
Specchietti ripiegabili .....	46	Spia MIL .....	129	Trazione mancante .....	134
Specchietti riscaldati .....	46	Spia riserva carburante .....	137	Spie, strumenti di misurazione e indicatori .....	121
Specchietti convessi .....	45	Spie .....	133	Sportello	
Specchietti pieghevoli .....	46	Abbaglianti accesi .....	137	Apribile del sedile posteriore ....	65
Specchietti retrovisori		Airbag pronto .....	127	Sportello apribile del sedile posteriore .....	65
Antiabbagliamento automatico .....	47	Avviso riserva carburante .....	137	StabiliTrak	
Specchietti retrovisori interni ....	47	Controllo automatico della velocità di crociera .....	138	Spia OFF .....	134
Specchietti riscaldati .....	46	Fendinebbia, posteriori .....	138	Stabilitrak	
Specchietti, retrovisori interni ....	47	Impianto di ricarica batteria ...	128	Allarme collisione anteriore (FCA) .....	253
Specifiche e capacità .....	369	Manutenzione freno di stazionamento elettrico .....	132	Sterzo .....	196
Spia		Pressione dell'olio motore ....	136	Comandi al volante .....	115
Cambio marcia .....	133	Pressione pneumatici .....	136	Regolazione del volante .....	114
Freno di stazionamento .....	132	Segnalazione della cintura di sicurezza .....	126	Volante riscaldato .....	115
Spia dei fari		Sicurezza .....	137	Strade	
autoadattativi (AFL) .....	138			Guida, Bagnato .....	203
Spia abbaglianti accesi .....	137				
Spia cambio marcia .....	133				

<b>Strumentazione</b>	
Carburante .....	125
Contachilometri .....	125
Contachilometri parziale .....	125
Contagiri .....	125
Spie e indicatori .....	121
Tachimetro .....	125
Temperatura del refrigerante motore .....	126
Surriscaldamento, motore .....	292
<b>T</b>	
Tachimetro .....	125
Tappetini di moquette .....	358
<b>Tetto</b>	
Tettuccio apribile .....	50
Tettuccio apribile .....	50
<b>Traino</b>	
Attrezzatura .....	272
Caratteristiche di guida .....	267
Informazioni generali .....	267
Rimorchio .....	270, 272
Veicolo .....	346
Veicolo ricreativo .....	347
Traino veicoli ricreativi .....	347
<b>Trazione</b>	
Asse posteriore a slittamento limitato .....	235, 236

<b>Trazione (Continuazione)</b>	
Spia del sistema di controllo della trazione (TCS)/StabiliTrak® .....	135
Spia off .....	134
Trazione integrale .....	224, 298

**U**

Uso del freno .....	195
Uso del manuale .....	2

**V**

<b>Vani</b>	
Oggetti e bagagli .....	110
Vani portaoggetti .....	110
Bracciolo .....	111
Cruscotto .....	110
Vano portaoggetti .....	111
Vano portaoggetti .....	111
Vano portaoggetti nel bracciolo .....	111
<b>Veicolo</b>	
Avviamento a distanza .....	33
Controllo .....	195
Limiti di carico .....	207
Messaggi .....	145
Messaggi di velocità .....	160
Messaggi promemoria .....	159
Numero di telaio (VIN) .....	368

<b>Veicolo (Continuazione)</b>	
Personalizzazione .....	160
Sicurezza .....	41
Sistema d'allarme .....	41
Traino .....	346
Veicolo bloccato .....	206
Veicolo parcheggiato con motore acceso .....	220
Ventilazione, aria .....	191